

ਰਾਮਗੜੀਆਂ ਸਿੰ

ਵਿਸਾਖੀ ਵਿਸ਼ੇਸ਼ ਅੰਕ





BRAND

**ROTARY SHOT BLAST, SAND MULLERS, ROTARY
FURNACES, STEEL GEARS, BURNERS, BLOWERS AND ALL
TYPES OF OIL FURNACES**

*are ultimate in operational excellence and general
fabrication as they incorporate latest technologies*

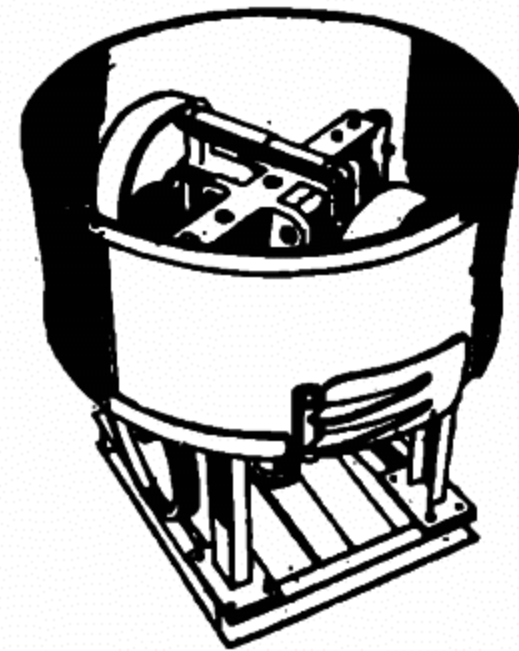
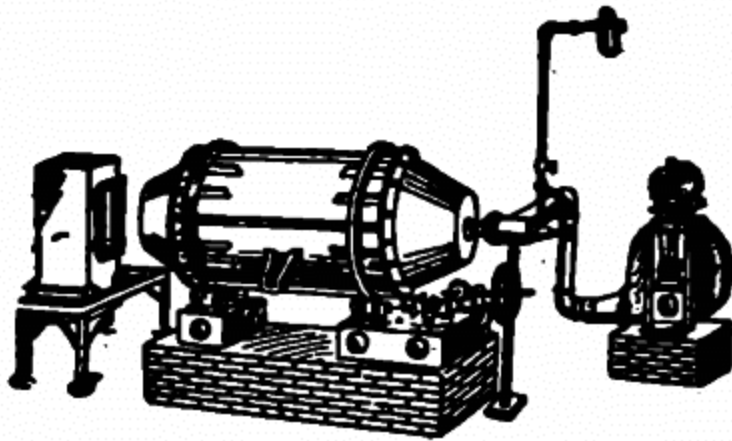

Manufactured by :

I. B. STEEL GEARS

199, Shiv Nagar, Sodal Road, Industrial Area,
JALANDHAR-144004

Sister concern :

G. S. OIL FURNACE

Shiv Nagar, Sodal Road, JALANDHAR-144004

ਪ੍ਰਬੰਧਕੀ ਸੰਪਾਦਕ

-ਕ੍ਰਿਪਾਲ ਸਿੰਘ ਉੱਤੀ

ਸੰਪਾਦਕ

-ਭੁਪਿੰਦਰ ਸਿੰਘ ਉੱਤੀ

ਮੈਨੇਜਰ

-ਹਰਜੀਤ ਸਿੰਘ

ਆਰਟਿਸਟ

-ਜੀ:ਡੀ: ਗੁਰਪਾਲ

ਕਾਨੂੰਨੀ ਸਲਾਹਕਾਰ

-ਜਸਪਾਲ ਸਿੰਘ ਐਡਵੋਕੇਟ

ਵਿਦੇਸ਼ ਪ੍ਰਤਿਨਿਧ

ਸੁਰਜੀਤ ਸਿੰਘ ਪਠੇਸਰ(ਬਰਮਿੰਘਮ, ਇੰਗਲੈਂਡ)

ਸਰਵਣ ਸਿੰਘ ਸੂਰ(ਮਿਲਟਨਕੀਠਜ਼, ਇੰਗਲੈਂਡ)

ਜਗਦੇਵ ਸਿੰਘ ਗਿਲ(ਲੀਡਜ਼, ਇੰਗਲੈਂਡ)

ਸਰਬਜੀਤ ਸਿੰਘ ਭਰੀਆ (ਤਠਚਾਠੀਆ)

ਪਿਆਰਾ ਸਿੰਘ ਕੁੰਡਲ(ਕਠੋਡਾ)

ਡਾ: ਜੋਗਿੰਦਰ ਸਿੰਘ ਸੈਂਡੀ(ਕਠੋਡਾ)

ਰਚਨਾ ਭੇਜਣ ਦਾ ਪਤਾ:-

ਰਾਮਗੜੀਆ ਮੇਚ

ਜੇ:ਐਸ:ਕੰਪਲੈਕਸ, ਸ਼ਾਸਤਰੀ ਮਾਰਕੀਟ

ਜਲੰਧਰ ਸ਼ਹਿਰ

ਚੰਦਾ -ਦੇਸ਼ -ਵਿਦੇਸ਼

ਸਾਲਾਨਾ -150/ਰੁਪਏ -30 ਪੈਂਡ

ਅਜੀਵਨ -1500/- -200 ਪੈਂਡ

ਸ: ਕ੍ਰਿਪਾਲ ਸਿੰਘ ਉੱਤੀ ਪ੍ਰਿੰਟਰ ਅਤੇ ਪਬਲਿਸ਼ਰ
ਨੇ ਜਲੰਧਰ ਕੋਆਪਰੇਟਿਵ ਪ੍ਰੈਸ, ਸ਼ਾਸਤਰੀ
ਮਾਰਕੀਟ ਜਲੰਧਰ ਤੋਂ ਛਪਵਾ ਕੇ ਪਿਛ ਤੇ ਡਾਕ:
ਰੋਜੋਵਾਲ, ਜ਼ਿਲਾ ਜਲੰਧਰ ਤੋਂ ਪ੍ਰਕਾਸ਼ਿਤ ਕੀਤਾ।

ਪੋਸਟਲ ਰਜਿ: ਨੰਬਰ-PB/JL/286

Regd. No.RNI 46585/86

ਦਰਪਣ

	ਪੰਨਾ
ਸੰਪਾਦਕੀ	4
ਸਿੱਖੀ ਦੀ ਸ਼ਾਨ ਹੋਲਾ ਮਹੱਲਾ	11
ਪੰਜਾਬ ਦੀ ਵੈਸਾਖੀ	15
ਪੰਜਾਬੀ ਸਤਿਆਚਾਰ ਤੇ ਸ਼ਗਣ	19
ਸਤਿਗੁਰੂ ਜਗਜੀਤ ਸਿੰਘ ਜੀ	
(ਅਭੁਲ ਯਾਦਾਂ)	
ਬਾਲਟੀ ਸਵਾਰ	29
ਚਿੰਦਗੀ ਦਾ ਬਾਡਰ	33
ਉਹਦਾ ਲੁਟ ਗਿਆ ਫਿਨ	35
ਕਾਵਿ ਰਚਨਾ ਗ਼ਜ਼ਲ	
ਗ਼ਜ਼ਲ	
ਗ਼ਜ਼ਲਾਂ	
ਮੇਰੀਆਂ ਨਜ਼ਮਾਂ	
ਮਿਨੀ ਕਹਾਣੀਆਂ	
ਬਰਨਾਰਡ ਸ਼ਾਰ ਦੀ ਦੁਨੀਆਂ	
ਅਸੀਂ ਗਰੀਬੀ ਨੂੰ ਸਵੀਕਾਰ ਲਿਆ ਹੈ	
ਸ਼ਾਂਤ ਸੁਹੇਲੜੇ	
ਸਾਡੇ ਦਸਤਕਾਰ	
ਰਾਮਗੜੀਆ ਇਤਿਹਾਸ	
ਰਾਮਗੜੀਆ ਮੇਚ ਪਰਿਵਾਰ	
ਵਿਵਾਹਿਕ ਵਿਗਿਆਪਨ	
ਜਨਮ ਦਿਨ ਮੁਬਾਰਕ	
ਪੰਜਾਬ ਭੰਗੜੇ ਦਾ ਮਾਨ	
ਮੇਤਾ ਸਿੰਘ ਚੂੜਣ	
ਕ੍ਰਿਪਾਲ ਸਿੰਘ ਉੱਤੀ	4
ਦਵਿੰਦਰ ਸਿੰਘ ਗਿੱਲ	11
ਜਸਵੰਤ ਸਿੰਘ ਵਿਰਦੀ	15
ਡਾ: ਗੁਰਦਿਆਲ ਸਿੰਘ ਫੁੱਲ	19
ਡਾ: ਜੋਗਿੰਦਰ ਬਾਵਰਾ	29
ਫਰਾਂਜ਼ ਕਾਫਕਾ	33
	35
ਸ: ਕਰਤਾਰ ਸਿੰਘ ਦੁਗਲ	37
ਹਰਜਿੰਦਰ ਕੰਗ	41
ਸ਼ੇਕਤ ਵੰਡਵਾੜਵੀ	41
ਅਮ੍ਰਿਕ ਡੋਗਰਾ	41
ਹਰਜਿੰਦਰ ਕੌਰ ਅਜੀਮਲ	41
ਸ਼ਲਿੰਦਰ ਜੀਤ ਰਾਜਨ ਤੇ	
ਕਮਲੋਸ਼ ਭਾਂਡਰੀ	
ਪੇਸ਼ਕਸ਼ ਹਰਜੀਤ ਸਿੰਘ ਉੱਤੀ	45
ਓਸ਼ੇ	47
ਕ੍ਰਿਪਾਲ ਸਿੰਘ ਉੱਤੀ	49
ਭੁਪਿੰਦਰ ਸਿੰਘ ਉੱਤੀ	53
ਗੁਰਦਿਆਲ ਸਿੰਘ ਰੀਚਲ	55
	57
	61
	63
ਪ੍ਰਮਜੀਤ ਸਿੰਘ ਘੰਮੀ	65

ਰਾਮਗੜੀਆ ਮੇਚ ਵਿਚ ਪ੍ਰਕਾਸ਼ਿਤ ਰਚਨਾਵਾਂ ਦੇ ਵਿਚਾਰਾਂ ਨਾਲ ਸੰਪਾਦਕ, ਰਾਮਗੜੀਆ ਮੇਚ ਦਾ ਸਹਿਮਤ ਹੋਣਾ ਬਹੁਰੀ ਨਹੀਂ।



ਕੌਮ ਦਾ ਵਕਾਰ ਦਾਮ ਤੇ

ਉੱਪਕਤ ਲੇਖ ਲੜੀ ਹੇਠ. ਅਸੀਂ ਕਈ ਲੇਖ ਦੇ ਚੁਕੇ ਹਾਂ. ਜਿਨ੍ਹਾਂ ਵਿਚ ਅਸੀਂ ਸ: ਗੁਰਬਚਨ ਸਿੰਘ ਧੀਮਾਨ, ਮੈ: ਧੀਮਾਨ ਇੰਡਸਟਰੀਜ਼ ਦਾਖਲੀ ਗੇਟ ਨਕੋਦਰ ਨੂੰ ਕਾਂਗਰਸ ਵਲੋਂ ਟਿਕਟ ਦਿਵਾਉਣ ਅਤੇ ਫਿਰ ਚੋਣ ਵਿਚ ਸਹਾਇਤਾ ਕਰਨ ਲਈ, ਰਾਮਗੜੀਆ ਵਿਸ਼ਵਕਰਮਾ ਬੰਸੀਆਂ ਨੂੰ ਆਪਣੇ ਕਰਤਵ ਪ੍ਰਤੀ ਸੁਚੇਤ ਕਰਨ ਦਾ ਉਪਰਾਲਾ ਕਰ ਰਹੇ ਹਾਂ। ਅਸੀਂ ਇਹ ਵੀ ਵਾਰ 2 ਆਖਿਆ ਕਿ ਸਾਡੇ ਲਈ ਇਹ ਇਮਿਤਹਾਨ ਦੀ ਘੜੀ ਹੈ ਅਤੇ ਸਾਨੂੰ ਇਹ ਚਲੋੜੀ ਸਵੀਕਾਰ ਕਰਨੀ ਚਾਹੀਦੀ ਹੈ ਅਤੇ ਹਰ ਵਿਸ਼ਵਕਰਮਾ ਬੰਸੀ ਨੂੰ ਇਸ ਚੋਣ ਨੂੰ ਆਪਣੀ ਨਿਜੀ ਚੋਣ ਦੇ ਰੂਪ ਵਿਚ ਲੈਣਾ ਚਾਹੀਦਾ ਹੈ। ਇਹ ਚੋਣ ਜਿਥੇ ਸਾਡੀ ਏਕਤਾ, ਸਾਡੀ ਸੁਭਸ਼ੁਭ ਅਤੇ ਸਾਡੇ ਵਸੀਲਿਆਂ ਦੀ ਸਹੀ ਨਿਰਖ ਪਰਖ ਕਰੇਗੀ, ਉਥੇ ਇਹ ਵੀ ਖੁਲ ਕੇ ਸਾਹਮਣੇ ਆਵੇਗਾ ਕਿ ਅਸੀਂ ਆਪਣੀ ਕੌਮ ਲਈ, ਆਪਣੇ ਵਕਾਰ ਲਈ ਅਤੇ ਆਪਣੇ ਸਿਹਯੋਗੀਆਂ ਲਈ ਕਿਨ੍ਹਾਂ ਕੁ ਧਨ ਅਤੇ ਸਮਾਂ ਦੇ ਸਕਦੇ ਹਾਂ। ਇਸ ਚੋਣ ਵਿਚ ਦੁਧ ਦਾ ਦੁਧ ਅਤੇ ਪਾਲੀ ਦਾ ਪਾਲੀ ਨਿਤਰ ਕੇ ਸਾਹਮਣੇ ਆਉਣ ਵਾਲਾ ਹੈ। ਅਸੀਂ ਆਪਣੇ ਆਪ ਨੂੰ ਕਿਨ੍ਹਾਂ ਕੁ ਲਾਮਬੰਧ ਅਤੇ ਜਥੇਬੰਧ ਕਰ ਸਕਦੇ ਹਾਂ, ਇਸ ਦਾ ਨਿਰਨਾ ਬਹੁਤ ਹੀ ਜਲਦ 1 ਜੂਨ ਨੂੰ ਹੋਣ ਵਾਲੀ ਇਹ ਚੋਣ ਕਰ ਦੇਵੇਗੀ।

ਮੈਂ ਇਸ ਚੋਣ ਲਈ ਫਿਕਰਮੰਦ ਅਤੇ ਚਿੰਤਤ ਕਿਉਂ ਹਾਂ? ਇਸ ਦੇ ਕਈ ਕਾਰਨਾਂ ਚੋਂ ਇਕ ਕਾਰਨ ਇਹ ਹੈ ਕਿ ਸ: ਗੁਰਬਚਨ ਸਿੰਘ ਧੀਮਾਨ ਹਰ ਉਸ ਕਸਵਟੀ ਤੇ ਪੂਰੇ ਉਤਰਦੇ ਹਨ, ਜਿਸ ਤੇ ਇਕ ਉਮੀਦਵਾਰ ਨੂੰ ਕੀਸਿਆ ਜਾਂਦਾ ਹੈ। ਬ੍ਰਾਦਰੀ ਦੇ ਉਹ ਸਿਰਮੋਰ ਅਤੇ ਸੋਮਣੀ ਆਗੂ ਹਨ। ਸਥਾਨਕ ਸਮਾਜਕ, ਧਾਰਮਕ ਅਤੇ ਸਭਿਆਚਾਰਕ ਸੰਸਥਾਵਾਂ ਦੇ ਵੀ ਮੁਖੀ ਹਨ, ਰਾਜਨੀਤੀ ਵਿਚ ਕਾਂਗਰਸ ਦੀ ਉਹ ਜਦੋਂ ਤੋਂ ਉਨ੍ਹਾਂ ਇਸ ਪਿਤ ਵਿਚ ਪ੍ਰਵੇਸ਼ ਕੀਤਾ ਹੈ, ਇਮਾਨਦਾਰੀ ਨਾਲ ਸੇਵਾ ਨਿਭਾ ਰਹੇ ਹਨ। ਇਸ ਸੀਟ ਲਈ ਕਾਂਗਰਸ ਦੇ ਟਿਕਟ ਦੇ ਉਹ ਪੂਰੇ ਹੱਕਦਾਰ ਹਨ। ਉਨ੍ਹਾਂ ਵਿਚ ਅਗਰ ਕੋਈ ਘਾਟ ਹੈ ਤਾਂ ਕੇਵਲ ਇਕੋ ਹੀ ਕਿ, ਉਹ ਰਾਮਗੜੀਆ ਵਿਸ਼ਵਕਰਮਾ ਬੰਸੀ ਹਨ ਅਗਰ ਉਨ੍ਹਾਂ ਨੂੰ ਟਿਕਟ ਨਹੀਂ ਮਿਲਦੀ ਤਾਂ ਉਸ ਦਾ ਇਕ ਅਤੇ ਕੇਵਲ ਇਕੋ ਕਾਰਨ ਇਹੀ ਹੋਵੇਗਾ ਕਿ ਉਹ ਰਾਮਗੜੀਆ ਹਨ। ਉਨ੍ਹਾਂ ਵਿਚ ਹੋਰ ਕੋਈ ਵੀ ਕਮੀ ਨਹੀਂ ਹੈ, ਹਰ ਲੋੜੀਂਦੀ ਸ਼ਰਤ ਉਹ ਪੂਰੀ ਕਰਦੇ ਹਨ। ਰਾਮਗੜੀਆ ਤਰਾਵਾਂ ਲਈ ਇਹ ਬਹੁਤ ਹੀ ਗੰਭੀਰ ਮਸਲਾ ਬਣ ਜਾਂਦਾ ਹੈ, ਅਗਰ ਧੀਮਾਨ ਸਾਹਿਬ ਨੂੰ ਇਸ ਚੋਣ ਵਿਚ ਟਿਕਟ ਨਹੀਂ ਮਿਲਦੀ। ਇਹ ਬਹੁਤ ਹੀ ਭਿਆਨਕ ਅਤੇ ਅਫਸੋਸਨਾਕ ਗਲ ਹੈ, ਕਿ ਜਿਥੇ ਰਾਮਗੜੀਆ ਹੋਣਾ ਉਨਲਾਂ ਲਈ ਨਾਹੋਵੇਂਦ ਹੋਣਾ ਚਾਹੀਦਾ ਸੀ, ਉਥੇ ਇਹ ਉਨ੍ਹਾਂ ਦੀ ਸਭ ਤੋਂ ਵੱਡੀ ਘਾਟ ਅਤੇ ਅਯੋਗਤਾ ਸਮਝੀ ਜਾ ਰਹੀ ਹੈ। ਅਗਰ ਅਜਿਹਾ ਹੁੰਦਾ ਹੈ ਤਾਂ ਰਾਮਗੜੀਆ ਵਿਸ਼ਵਕਰਮਾ ਬੰਸੀਆਂ ਅਗੇ ਇਹ ਚੋਣ ਕਈ ਪ੍ਰਕਾਰ ਦੇ ਪ੍ਰਸ਼ਨ ਚਿੰਣ ਬਣ ਜਾਵੇਗੀ ਅਤੇ ਆਉਣ ਵਾਲੇ ਭਵਿੱਖ ਲਈ ਸੋਚਣ ਤੇ ਮਜਬੂਰ ਕਰ ਦੇਵੇਗੀ।

ਰਾਮਗੜੀਆ ਵਿਸ਼ਵਕਰਮਾ ਵੈਲਫੇਅਰ ਕੌਸਲ ਵਲੋਂ ਇਕ ਪੜ੍ਹ ਮੁਖ ਮੰਤ੍ਰੀ ਪੰਜਾਬ, ਸ: ਬਿਅੰਤ ਸਿੰਘ ਨੂੰ ਲਿਖਿਆ ਗਿਆ ਸੀ, ਜਿਸ ਦਾ ਉਨ੍ਹਾਂ ਸ਼ਾਇਦ ਉਤਰ ਵੀ ਦਿੱਤਾ ਹੈ ਅਤੇ ਇਸ ਮਸਲੇ ਤੇ ਵਿਚਾਰ ਕਰਨ ਲਈ ਕਿਹਾ ਹੈ। ਇਹ ਬਹੁਤ ਹੀ ਅਛੀ ਗਲ ਹੈ, ਪਰ ਜਿਨ੍ਹਾਂ ਚਿਰ ਟਿਕਟ ਨਹੀਂ ਮਿਲਦੀ, ਓਨਾ ਚਿਰ ਸਾਰੇ ਤਰੋਸੇ ਅਤੇ ਤਸੱਲੀਆਂ ਬੇਬੁਨਿਆਦ ਅਤੇ ਫਲਾਵੇ ਹੀ ਕਰੇ ਜਾ ਸਕਦੇ ਹਨ। ਸਾਨੂੰ ਇਸ ਤੋਂ ਘਟ ਕਿਸੇ ਵੀ ਗੱਲ ਤੇ ਰਾਜ਼ੀ ਨਹੀਂ ਹੋਣਾ ਚਾਹੀਦਾ।

ਸਾਡੀਆਂ ਹੋਰ ਵੀ ਅਨੇਕ ਰਾਸ਼ਟਰੀ, ਅੰਤਰ ਰਾਸ਼ਟਰੀ, ਪ੍ਰਾਂਤਕ ਅਤੇ ਸਥਾਨਕ ਜਥੇਬੰਦੀਆਂ ਹਨ। ਅਸੀਂ ਸਾਰੀਆਂ ਨੂੰ ਇਸ ਮੁਦੇ ਤੇ ਅਗੇ ਆਉਣ ਲਈ ਅਪੀਲ ਕੀਤੀ ਸੀ। ਇਕ ਲੇਖ ਵਿਚ ਤਾਂ ਅਸੀਂ ਸੰਸਥਾਵਾਂ ਦੇ ਨਾਮ ਲਿਖ ਕੇ ਇਸ ਮਸਲੇ ਪ੍ਰਤੀ ਉਨ੍ਹਾਂ ਨੂੰ ਸੁਚੇਤ ਕਰਨ ਲਈ ਲਿਖਿਆ ਸੀ। ਅਸੀਂ ਇਹ ਵੀ ਲਿਖਿਆ ਸੀ ਕਿ ਆਪਣਾ ਨਿਜੀ ਰਸੂਖ ਵੀ ਵਰਤਣਾ ਚਾਹੀਦਾ ਹੈ ਅਤੇ ਹਰ ਉਹ ਸਾਧਨ ਅਤੇ ਹਥਕੰਡੇ ਆਪਣਾ ਲੈਣੇ ਚਾਹੀਦੇ ਹਨ ਜਿਹੜੇ ਸਾਨੂੰ ਸਾਡੀ ਮੰਜ਼ਲ ਤੱਕ ਪਹੁੰਚਾ ਸਕਦੇ ਹਨ।

ਸਾਡੀਆਂ ਇਨ੍ਹਾਂ ਸੰਸਥਾਵਾਂ ਅਤੇ ਹੋਰ ਸਸ਼ਕਤ ਵਿਅਕਤੀਆਂ ਨੇ ਕਿਥੇ ਤੱਕ ਇਸ ਚੋਣ ਘੋਲ ਦੀ ਮਹੱਤਤਾ ਨੂੰ ਕਬੂਲਿਆ, ਅਜੇ ਤੱਕ ਖੁਲ ਕੇ ਸਾਹਮਣੇ ਨਹੀਂ ਆਇਆ। ਅਜ ਤੱਕ ਬ੍ਰਾਦਰੀ ਵਲੋਂ ਕੋਈ ਵੀ ਅਜਿਹੀ ਮੀਟਿੰਗ ਹੋਣ ਦੀ ਸੂਚਨਾ ਪ੍ਰਾਪਤ ਨਹੀਂ ਹੋਈ, ਜਿਸ ਵਿਚ ਇਸ ਵਿਸ਼ੇ ਤੇ ਵਿਚਾਰ ਕੀਤੀ ਗਈ ਹੋਵੇ। ਅਜਿਹਾ ਕੋਈ ਵੀ ਡਿਪੂਟੇਸ਼ਨ ਸਰਕਾਰ ਨੂੰ ਅਤੇ ਦਿਲੀ ਸਰਕਾਰ ਨੂੰ ਮਿਲਿਆ ਕਿ ਨਹੀਂ, ਇਸ ਦੀ ਸੂਚਨਾ ਵੀ ਅਜੇ ਤੱਕ ਸਾਡੇ ਦਫਤਰ ਨੂੰ ਕੋਈ ਨਹੀਂ ਹੈ। ਜਿਥੋਂ ਤੱਕ ਮੇਰੀ ਜਾਣਕਾਰੀ ਹੈ ਅਜੇ ਤੱਕ ਕਿਸੇ ਵੀ ਸੰਸਥਾ ਨੇ ਇਸ ਵਿਸ਼ੇ ਨੂੰ ਕੋਈ ਮਹੱਤਤਾ ਨਹੀਂ ਦਿੱਤੀ ਜਦ ਕਿ ਇਸ ਤੋਂ ਮਹੱਤਵਪੂਰਣ ਹੋਰ ਮਸਲਾ ਸਾਡੇ ਪਾਸ ਇਸ ਸਮੇਂ ਕੋਈ ਹੋਰ ਹੀ ਨਹੀਂ। ਕੁੱਝ ਕੋਣ ਖੋਲੇਗਾ? ਸਾਰੇ ਇਹੋ ਹੀ ਬੈਠੇ ਸੋਚੀ ਜਾ ਰਹੇ ਹਨ ਅਤੇ ਸਮਾਂ ਬੀਤਦਾ ਜਾ ਰਿਹਾ ਹੈ। ਕੋਣ ਪਹਿਲ ਕਰੇਗਾ, ਕੋਣ ਇਸ ਲਈ ਮੀਟਿੰਗ ਬੁਲਵਾਏਗਾ ਅਤੇ ਕਿਥੇ, ਅਜੇ ਤੱਕ ਇਸ ਦੀ ਕੋਈ ਭਿਣਕ ਵੀ ਸਾਡੇ ਕੰਨ ਤੱਕ ਨਹੀਂ ਪਹੁੰਚੀ। ਇਹ ਬਹੁਤ ਹੀ ਦੁਖਦਾਈ ਅਤੇ ਸ਼ਰਮਨਾਕ ਹੈ ਅਤੇ ਕੌਮ ਲਈ ਘਾਤਕ ਵੀ।

ਸਾਡੇ ਲੇਖਾਂ ਦਾ ਅਤੇ ਸਾਡੇ ਸੁਝਾਵਾਂ ਦਾ ਅਸਰ, ਸਾਡੀ ਬ੍ਰਾਦਰੀ ਅਤੇ ਸੰਸਥਾਵਾਂ ਨੇ ਤਾਵੇ ਨਾ ਕਬੂਲਿਆ ਹੋਵੇ, ਪਾਰ ਵਿਰੋਧੀ ਕਾਫੀ ਸੁਚੇਤ ਹੋ ਗਏ ਹਨ। ਉਹ ਇਸ ਨੂੰ ਹੋਰ ਗੰਭੀਰਤਾ ਨਾਲ ਵਿਚਾਰਨ ਲਗ ਪਏ ਹਨ ਅਤੇ ਆਪਣੇ ਪਖ ਨੂੰ ਹੋਰ ਮਜਬੂਤ ਕਰਨਾ ਆਰੰਭ ਦਿੱਤਾ ਹੈ। ਉਨ੍ਹਾਂ ਨੂੰ ਆਉਣ ਵਾਲੇ ਖਤਰੇ ਦੀ ਬੁ ਆ ਗਈ ਹੈ ਅਤੇ ਉਹਨਾਂ ਇਸ ਨਾਲ ਨਜਿਠਣ ਲਈ ਯੁਧ ਪਧਰ ਦੀਆਂ ਤਿਆਰੀਆਂ ਸ਼ੁਰੂ ਕਰ ਦਿੱਤੀਆਂ ਹਨ। ਕਾਂਗਰਸ ਅਤੇ ਅਕਾਲੀ ਦਲ ਸਾਰੇ ਹੀ ਚੋਕਨੇ ਹੋ ਗਏ ਹਨ ਅਤੇ ਬਹੁਜਨ ਸਮਾਜ ਪਾਰਟੀ ਨੇ ਤਾਂ ਰਾਮਗੜੀਆ ਨੂੰ ਕਈ ਪ੍ਰਕਾਰ ਦੇ ਪ੍ਰਲੋਡ ਵੀ ਦੇਣੇ ਸ਼ੁਰੂ ਕਰ ਦਿੱਤੇ ਹਨ। ਸਾਡੇ ਵਿਰੋਧੀਆਂ ਜਿਹੜੇ ਕਿ ਪਹਿਲਾਂ ਹੀ ਬਹੁਤ ਸ਼ਕਤੀ ਸ਼ਾਲੀ ਹਨ, ਚੋਣ ਘੋਲ ਵਿਚ ਪ੍ਰਵੀਨ ਹਨ, ਨੂੰ ਸਾਡੀ ਸ਼ਕਤੀ ਦਾ ਅੰਦਾਜ਼ਾ ਹੋ ਚੁਕਾ ਹੈ ਅਤੇ ਉਹ ਇਸ ਚੱਕਰ ਵਿਚ ਹਨ ਕਿ ਕਿਵੇਂ ਇਸ ਨੂੰ ਖੇਰੂ 2 ਅਤੇ ਦੁਫਾਤ ਕੀਤਾ ਜਾਵੇ ਤਾਂ ਜੋ ਅਸੀਂ ਉਨ੍ਹਾਂ ਦੇ ਮੁਕਾਬਲੇ ਟਿਕ ਨ ਸਕੀਏ।

ਸਾਨੂੰ ਹੁਣ ਜਿਥੇ ਆਪਣੇ ਆਪ ਨੂੰ ਜਥੇਬੰਦ ਕਰਨ ਦੀ ਲੋੜ ਹੈ, ਓਥੇ ਉਨ੍ਹਾਂ ਫੁਟ ਪਾਊ ਤਾਕਤਾਂ ਤੋਂ ਵੀ ਬਚਣ ਦੀ ਲੋੜ ਹੈ, ਇਨ੍ਹਾਂ ਨੂੰ ਸੱਤਾ, ਸਾਨੂੰ ਦੁਫਾਤ ਕਰਕੇ ਹੀ ਮਿਲ ਸਕਦੀ ਹੈ। ਸਮਾਂ ਹੁਣ ਬਹੁਤ ਘੱਟ ਹੈ, ਸਾਨੂੰ ਇਸ ਵਿਸ਼ੇ ਦੀ ਗੰਭੀਰਤਾ ਨੂੰ ਸਮਝਣਾ ਚਾਹੀਦਾ ਹੈ, ਅਤੇ ਆਪਣੇ ਆਪ ਨੂੰ ਇਸ ਲਈ ਲਾਮਬੰਧ ਕਰਨਾ ਚਾਹੀਦਾ ਹੈ। ਹਰ ਵਿਅਕਤੀ ਨੂੰ ਇਹ ਚੋਣ ਸ: ਗੁਰਬਚਨ ਸਿੰਘ ਧੀਮਾਨ ਦੀ ਨਹੀਂ ਸਗੋਂ ਆਪਣੀ ਨਿਜੀ ਸਮਝਣੀ ਚਾਹੀਦੀ ਹੈ।

-ਕ੍ਰਿਪਾਲ ਸਿੰਘ ਉੱਤੀ



ਸ੍ਰੀ ਸਤਿਗੁਰੂ ਰਾਮ ਸਿੰਘ ਜੀ ਸਹਾਏ ।

NEW NAMDHARI FOUNDRY

ENGINEERS, FOUNDERS AND MANUFACTURERS
Kahnuwan Road, BATALA-143505 (Punjab)

Specialist in:-

NORTON, SEMI NORTON TYPE LATHE MACHINES

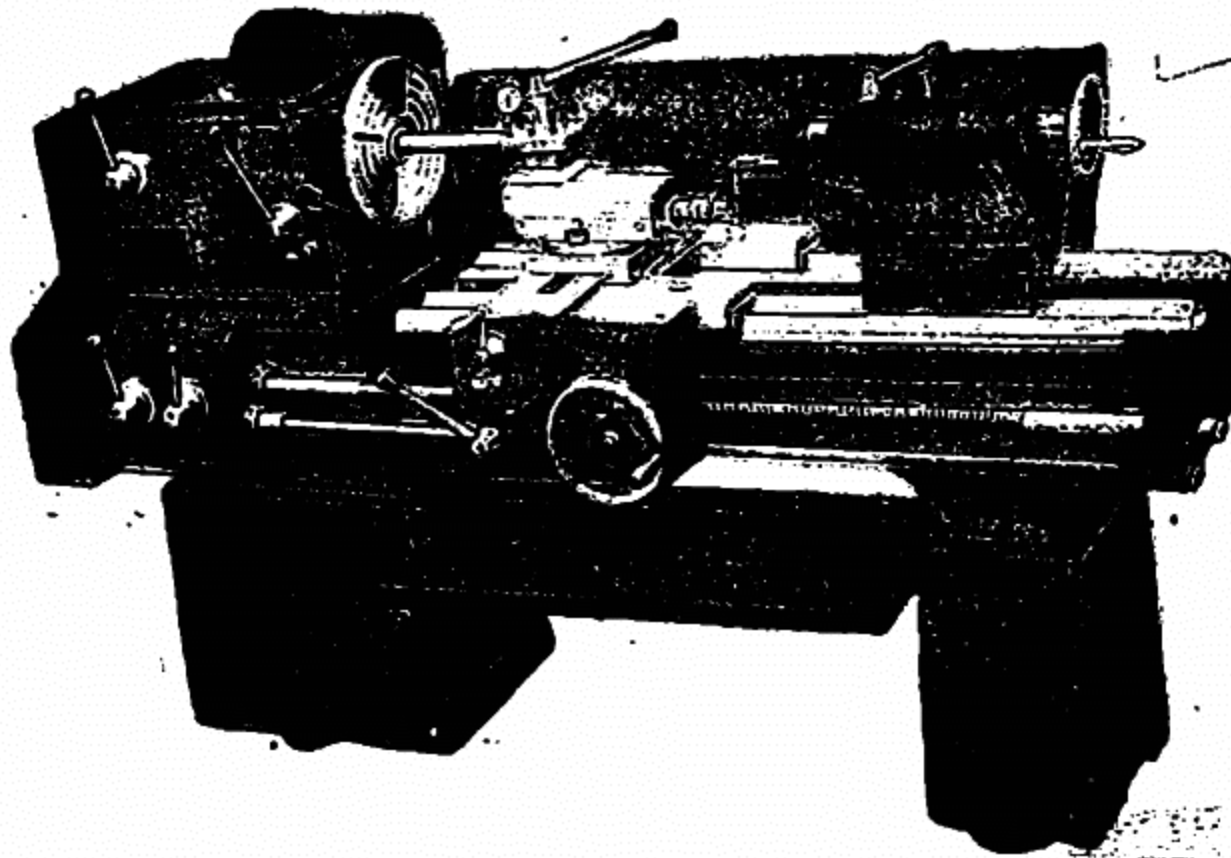

Sister Concerns:-

Namdhari Engg. Works, Simble Batala
Namdhari Casting Udyog, Simble Batala
Namdhari Enterprises, Simble Batala

Phones: 60195,62292
62292

B. M. EXPORTERS

Manufacturers of:

ALL KINDS OF PLASTIC, FIBRE, BAKELITE,
ELECTRICAL ACCESSORIES & MACHINE TOOLS
& MOULDING DIES



S: MOHINDER SINGH
MATHAROO



S: IINDERJEET SINGH
MATHAROO

SISTER CONCERN:

B. M. ELECTRICAL PRODUCTS

Manufacturers & Suppliers of:
ALL KINDS OF ELECTRICAL ACCESSORIES

B. M. REPAIRING WORKS

Specialists in :-
Plastic Hydraulic Dies, bakelite Dies, Cutting Dies etc

**G.T.ROAD, Shakti Nagar, PHAGWARA-
144401.**

MOHINDRA NAILS INDUSTRIES

Manufacturers :

SHEARING MACHINE, REDUCTION GEAR BOXES,
PINION GEARBOXES, V-BELTS PULLEYS, DOUBLE HELICAL
GEARS, COMPLETE STEEL ROLLING & UNIVERSAL GEAR
COUPLING PLANTS ETC.

Specialists In:

SINGLE/DOUBLE HELICAL GEARS

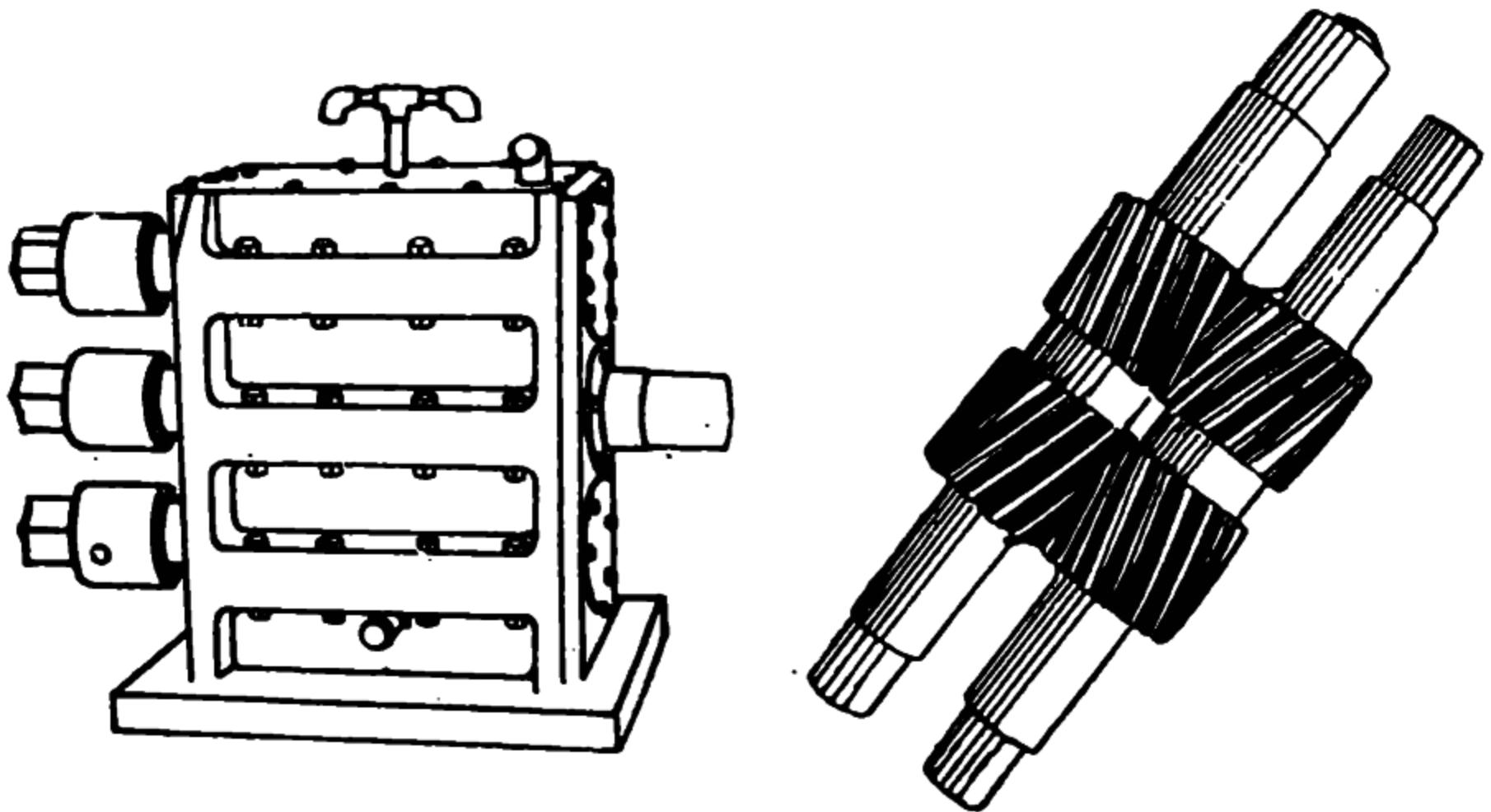

**NASRALI ROAD,
MANDI GOBINDGARH-147301 (PB)**

SUNDER[®]

EXTRA HEAVY DUTY
SHAPING MACHINE
FOR
ACCURACY GRADE-1

Manufacturers Of High Class Shaping Machines

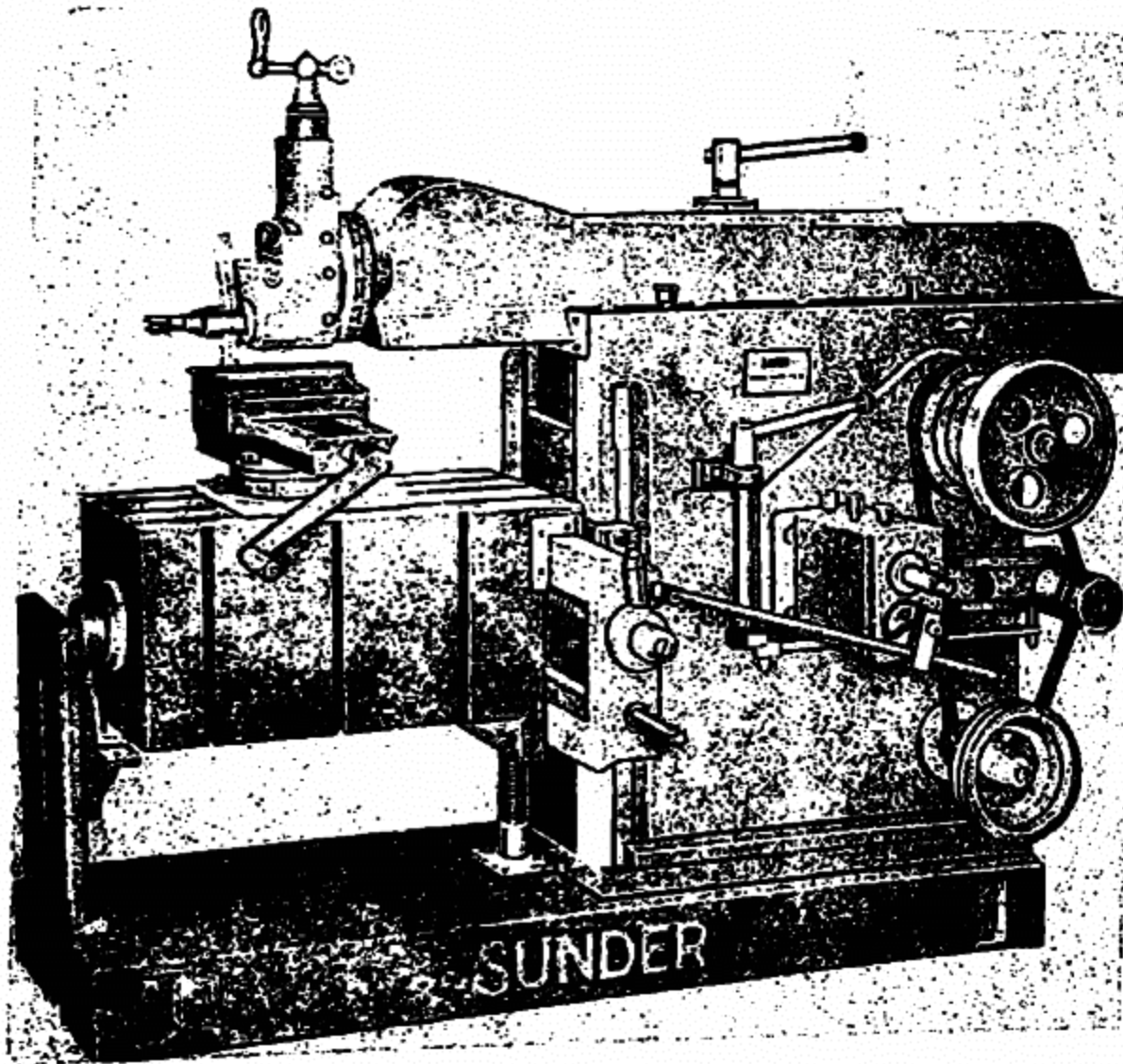

Founder: Late Jathedar Dharam Singh

HIND MACHINE TOOLS (INDIA)
KAHNUWAN ROAD, BATALA

'KEC' & 'KEC Gold'

MONOBLOCK PUMPS, ELECTRIC MOTORS & DOMESTIC PUMPS

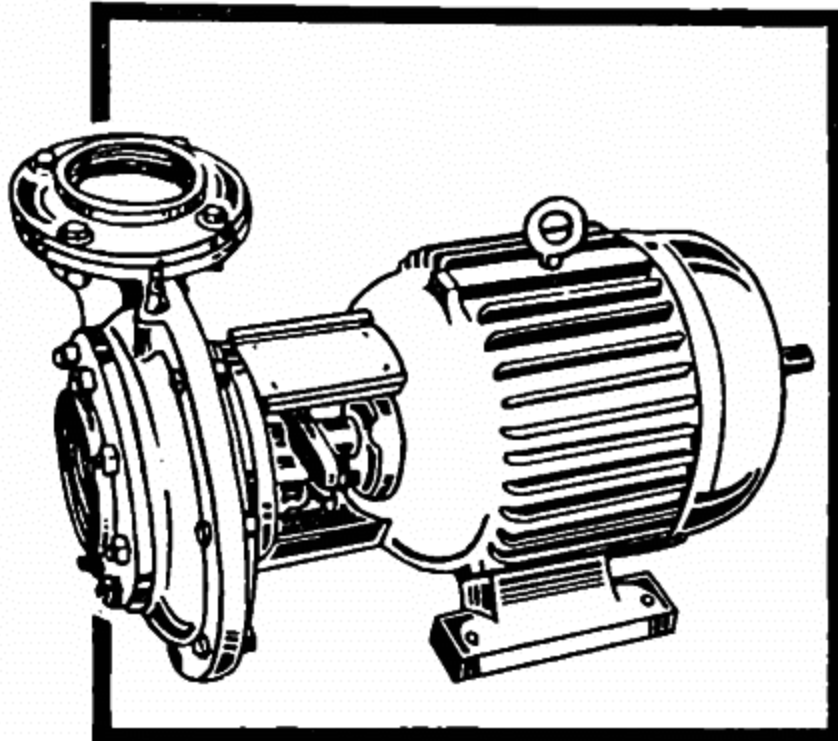

- Top Class Insulation
- Single Phase ¼ H.P. to 3 H.P.
- Three Phase ¼ H.P. to 20 H.P.
& Multi Speed Motors

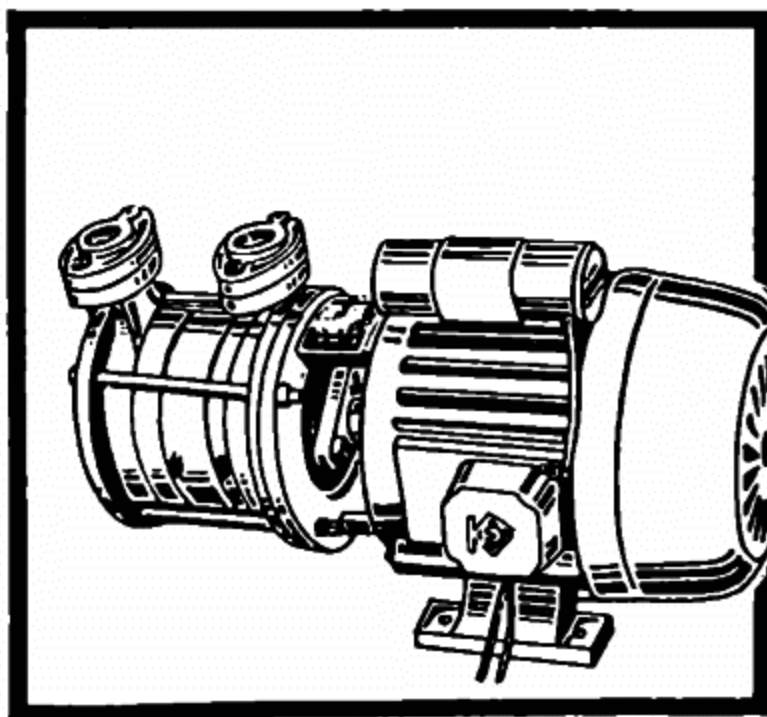

- To send water at height in multistorey building. A modern & economical pump.

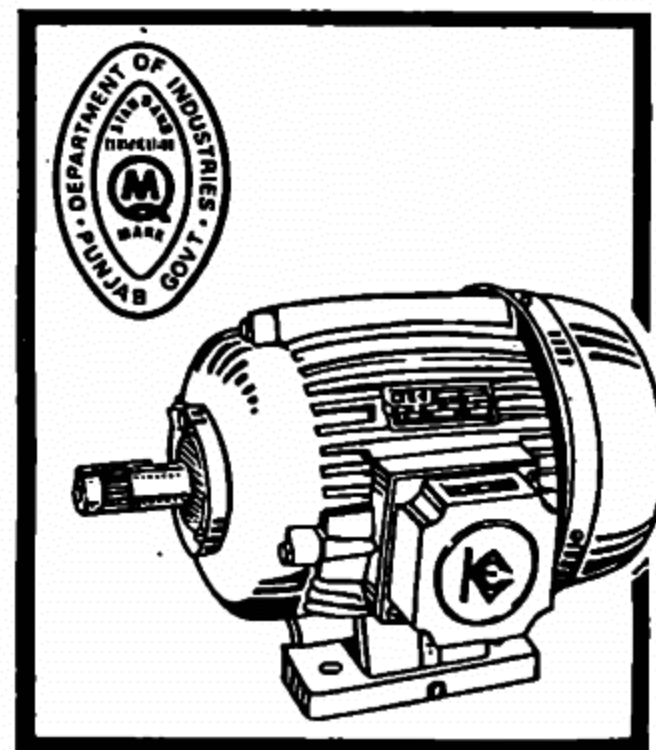

Manufacturers :



KARANVEER ELECTRICAL CORPORATION
NEAR GOVT. GIRLS HIGH SCHOOL, JALANDHAR. PHONE : 57594

PHONES : OFF. 672700. 672750

Shape the future of weaving

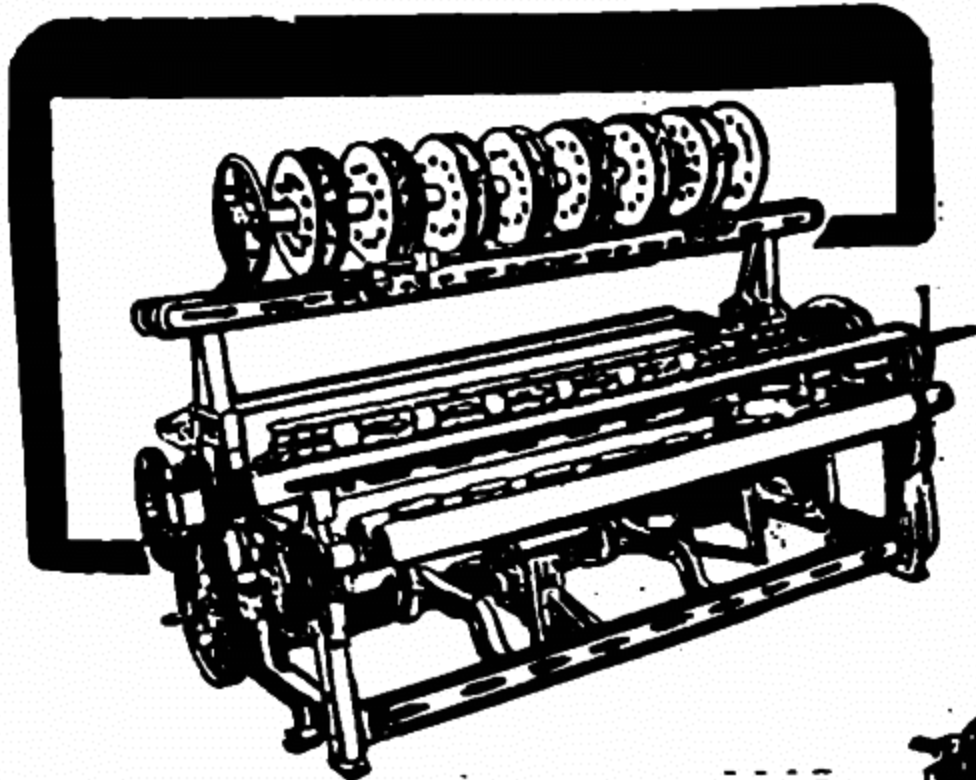

NIWAR LOOMS

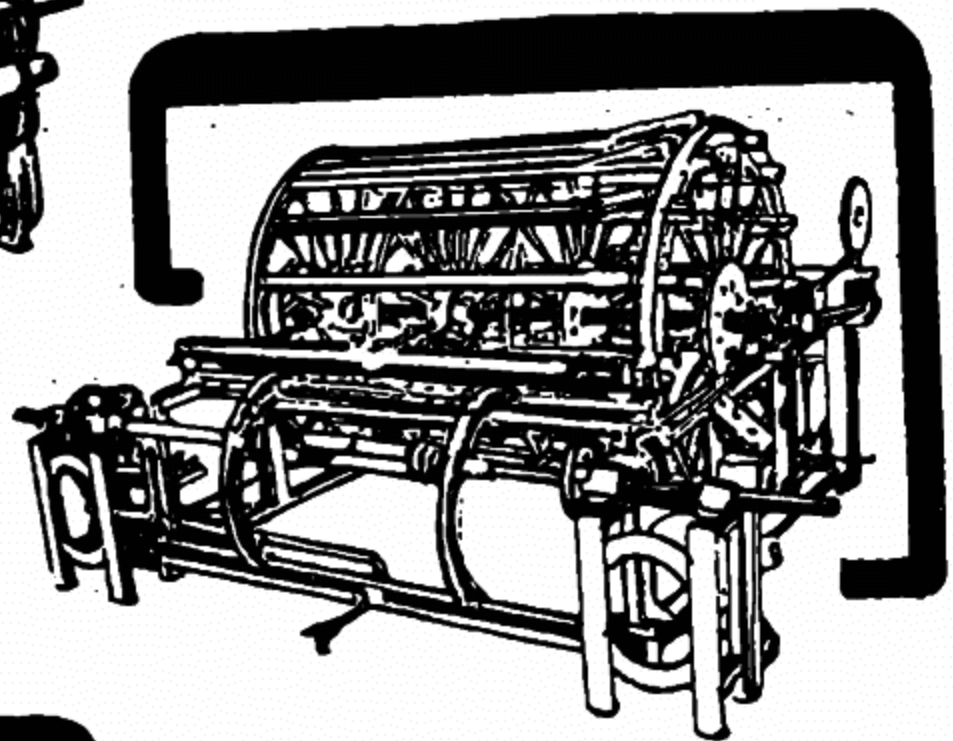

WARPING MACHINE

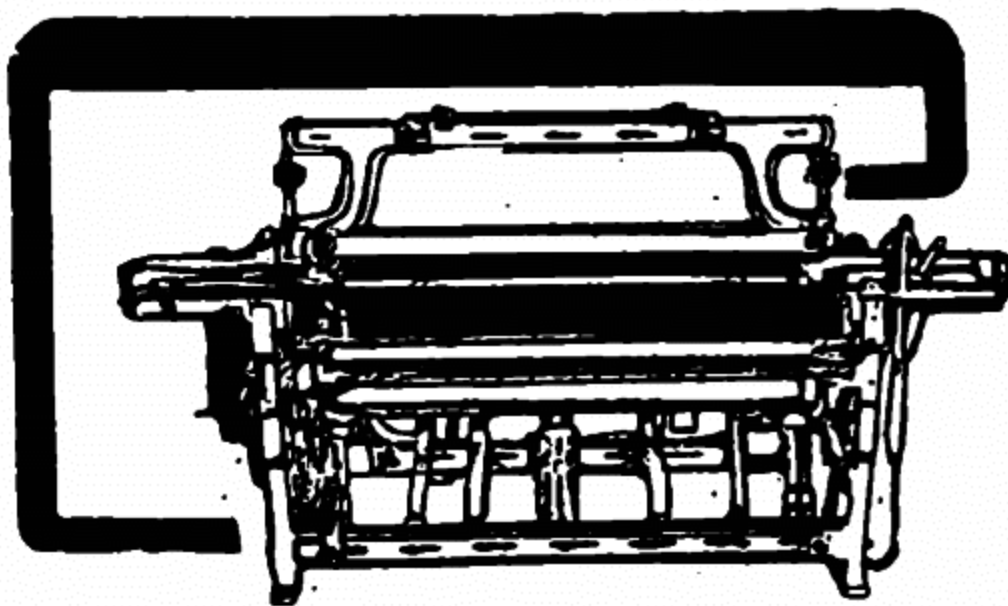

NOTA OVERPICK LOOMS S

NOTA INDUSTRIAL CORPORATION

(TEXTILE MACHINERY MANUFACTURERS)

SHERPUR, FOCAL POINT ROAD, OPP. PUNJAB & SIND BANK
LUDHIANA-141010 (INDIA)



ਉੱਖੀ ਦੀ ਕੂੜ ਹੋਲਾ ਮਹਲਾ

ਹੋਲੇ ਮਹਲੇ ਦਾ ਤਿਉਹਾਰ ਸਿਖ ਜਗਤ ਵਿੱਚ ਖੁਸ਼ੀਆਂ ਤੇ ਖੇਡਾਂ ਲਿਆਉਂਦਾ ਹੈ। ਬਸੰਤ ਰੁਤ, ਇਸ ਪੁਰਬ ਤੇ ਤਰ ਜੋਬਨ ਵਿਚ ਆ ਜਾਂਦੀ ਹੈ। ਸਮੁੱਚੀ ਬਨਸਪਤੀ ਲਹਿ ਲਹਾ ਉਠਦੀ ਹੈ ਅਤੇ ਸ਼ਿਗੂਫੇ ਪੁੰਗਰ ਕੇ ਪਤਿਆਂ ਤੇ ਟਹਿਣੀਆਂ ਦਾ ਰੂਪ ਧਾਰ ਲੈਂਦੇ ਹਨ। ਭੋਰੇ ਖੁਸ਼ੀ ਤੇ ਮਸਤੀ ਵਿਚ ਆ ਕੇ ਫੁਲਾਂ ਤੇ ਗੁੰਜਾਰਦੇ ਹਨ ਅਤੇ ਖੁਸ਼ੀ ਵਿਚ ਨਚਦੇ ਅਤੇ ਫੁਲਾਂ ਦਾ ਰਸ ਪੀਂਦੇ ਹਨ। ਫਗਣ ਦੀ ਪੂਰਨਮਾਸ਼ੀ ਨੂੰ ਇਹ ਤਿਉਹਾਰ ਮਨਾਇਆ ਜਾਂਦਾ ਹੈ ਅਤੇ ਜੋ ਫਿਰ ਪੂਰਾ ਹਫਤਾ ਮਨਾਇਆ ਜਾਂਦਾ ਹੈ। ਹਿੰਦੂ ਲੋਕ ਇਸ ਤਿਉਹਾਰ ਨੂੰ ਹੋਲੀ ਨਾਮ ਨਾਲ ਮਨਾਉਂਦੇ ਹਨ ਅਤੇ ਖੁਸ਼ੀ ਵਿਚ ਇਕ ਦੂਜੇ ਉਪਰ ਰੰਗ ਤੇ ਗੁਲਾਲ ਸੁਟਦੇ ਹਨ।

ਪੰਜਾਬੀ ਲੋਕ ਗੀਤਾਂ ਵਿਚ ਇਸਦਾ ਜ਼ਿਕਰ ਇਸ ਪ੍ਰਕਾਰ ਆਉਂਦਾ ਹੈ :-

ਫਗਣ ਮਹੀਨੇ ਮੀਰ ਪੇ ਜਾਂਦਾ,
ਲਗਦਾ ਕਰੀਰੀ ਬਾਂਟਾ।
ਸਰੋ ਨੂੰ ਤਾਂ ਫੁਲ ਲਗ ਜਾਂਦੇ,
ਫੋਲਿਆਂ ਨੂੰ ਪਵੇ ਪਟਾਕਾ।
ਸ਼ੋਕ ਨਾਲ ਜੱਟ ਪਾਉਂਦੇ ਗਿਧਾ,
ਰੱਬ ਸਤਨਾਂ ਦਾ ਰਾਖਾ।
ਬਸੰਤੀ ਫੁਲਾਂ ਵੇ,
ਆਕੇ ਦੇ ਜਾ ਬਾਕਾ।

ਪੰਜਾਬੀ ਲੋਕ ਸਾਹਿਤ ਵਿਚ ਇਕ ਹੋਰ ਲੋਕ ਗੀਤ ਵਿਚ ਹੋਲੀ ਦੀ ਬਰਾਬਰ ਦਾ ਜ਼ਿਕਰ ਇਸ ਪ੍ਰਕਾਰ ਆਉਂਦਾ ਹੈ :-

ਫਗਣ ਦੇ ਮਹੀਨੇ ਸਤ ਖੇਤੀ ਫੁਲੀ ਏ,
ਹੋਲੀ ਦੀ ਬਰਾਬਰ ਵੀ ਤਾਂ ਧਰਤੀ ਤੇ ਫੁਲੀ ਏ

ਨਵੇ-ਵਿਆਹੇ ਜੋੜੇ ਫਗਣ ਦੇ ਮਹੀਨੇ
ਹੋਲੀ ਖੇਡਦੇ ਅਤੇ ਆਪਣੇ ਪਿਆਰ ਦਾ ਪ੍ਰਗਟਾਵਾ ਕਰਦੇ ਹਨ :-

ਫਗਣ ਖੇਡਾਏ ਹੋਲੀ
ਚੰਨਾਂ ਘਰੇ ਵੇ ਰਹੀ।
ਰੁਖਾ ਸੁਖਾ ਖਾ ਕੇ ਲਾਲ

ਘਰੇ ਵੇ ਰਹੀ।

ਇਕ ਹੋਰ ਲੋਕ ਗੀਤ ਵਿਚ ਇਸ ਪ੍ਰਕਾਰ ਜ਼ਿਕਰ ਆਉਂਦਾ ਹੈ :-

ਫਗਣ ਮਹੀਨੇ ਲਾਲ,
ਹੋਲੀ ਰੰਗ ਲਿਆਈ,
ਜਿਨ੍ਹਾਂ ਘਰ ਲਾਲ ਆਏ,
ਰੱਜ ਕੇ ਮਨਾਈ।

ਹਿੰਦੂ ਇਤਿਹਾਸ ਵਿਚ ਜ਼ਿਕਰ ਆਉਂਦਾ ਹੈ, ਕਿ ਤਗਵਾਨ ਕ੍ਰਿਸ਼ਨ ਜੀ ਗੋਪੀਆਂ ਨਾਲ ਰਾਸ ਲੀਲਾ ਰਚਾਉਂਦੇ ਅਤੇ ਫਗਣ ਦੇ ਮਹੀਨੇ ਹੋਲੀਆਂ ਮਨਾਉਂਦੇ ਸਨ। ਦਸਮ ਗਰੰਥ ਵਿਚ ਗੁਰੂ ਗੋਬਿੰਦ ਸਿੰਘ ਜੀ ਨੇ ਕ੍ਰਿਸ਼ਨ ਤਗਵਾਨ ਜੀ ਦੁਆਰਾ ਖੋਲੀ ਹੋਲੀ ਦਾ ਜ਼ਿਕਰ ਇਸ ਤਰ੍ਹਾਂ ਕੀਤਾ ਹੈ :-

ਮਾਘ ਬਤੀਤਿ ਤਏ ਰੁਤ ਫਾਗੁਨ,
ਆਇੰ ਗਈ ਸਭ ਖੇਲਤ ਰੋਗੀ।
ਗਾਵਤ ਗੀਤ ਬਜਾਵਤ ਤਾਲ,
ਕਰੇ ਮੁਖ ਤੇ ਤਰੁਆ ਮਿਲ ਜੋਗੀ।
ਡਾਰਤ ਹੈ ਅਲਿਤਾ ਬਨਿਤਾ,
ਛਟਿਕਾ ਸੰਗ ਮਾਰਤ ਬਿਸਨ ਥੋਗੀ।
ਖੇਲਤ ਸਾਮ ਘਮਾਰ ਅਨੁਪ,
ਮਹਾਂ ਮਿਲਿ ਸੁੰਦਰਿ ਸਾਵਲ ਗੋਗੀ।

ਇਹ ਤਿਉਹਾਰ ਜੁਗਾਂ ਜੁਗਾਂਤਰਾਂ ਤੋਂ ਪੰਜਾਬੀਆਂ ਤੇ ਹਿੰਦੋਸਤਾਨੀਆਂ ਨੂੰ ਖੁਸ਼ੀਆਂ ਤੇ ਖੇਡਾਂ ਬਖਸ਼ਦਾ ਆ ਰਿਹਾ ਹੈ। ਹੋਲੀ ਦੇ ਤਿਉਹਾਰ ਦਾ ਮੁੱਢ ਕਿਵੇਂ ਬੱਝਾ? ਇਸ ਬਾਰੇ ਹਿੰਦੂ ਇਤਿਹਾਸ ਅਨੁਸਾਰ ਮੁਲਤਾਨ ਨਗਰੀ ਦੇ ਰਾਜਾ ਹਰਨਾਖਸ਼ ਨੇ ਹੰਕਾਰ ਵਿਚ ਆਕੇ ਆਪਣੀ ਪਰਜਾ ਵਿਚ ਇਹ ਐਲਾਨ ਕਰ ਦਿੱਤਾ ਸੀ, ਕਿ ਉਹ ਖੁਦਾ, ਅਕਾਲ ਪੁਰਖ ਹੈ ਤੇ ਉਸਦੀ ਪੂਜਾ ਕਰੋ, ਉਸਦੀ ਪਰਜਾ ਨੇ ਉਸ ਦੇ ਜ਼ੁਲਮਾਂ ਤੋਂ ਡਰਦੇ ਹੋਏ ਉਸਦਾ ਰੁਕਮ ਮੰਨ ਲਿਆ, ਪਰੰਤੂ ਉਸਦੇ ਪੁਤਰ ਪ੍ਰਹਿਲਾਦ ਨੇ ਉਸਦਾ ਵਿਰੋਧ ਕੀਤਾ ਅਤੇ ਸਰਬ ਵਿਆਪਕ ਸਰਬ ਸ਼ਕਤੀਮਾਨ ਅਕਾਲ ਪੁਰਖ ਦੀ ਅਰਾਧਨਾ

ਕਰਨੀ ਸ਼ੁਰੂ ਕੀਤੀ। ਨਤੀਜੇ ਵਜੋਂ ਪ੍ਰਹਿਲਾਦ ਦੀ ਨਿਡਰਤਾ ਨੂੰ ਵੇਖਕੇ ਰਾਜੇ ਹਰਨਾਖਸ਼ ਨੇ ਆਪਣੀ ਤੈਣ ਹੋਲਿਕਾ ਨੂੰ ਕਿਹਾ, ਕਿ ਉਹ ਪ੍ਰਹਿਲਾਦ ਨੂੰ ਲੈ ਕੇ ਅਗਨੀ ਵਿਚ ਬੈਠ ਜਾਵੇ ਅਤੇ ਪ੍ਰਹਿਲਾਦ ਨੂੰ ਤਸਮ ਕਰ ਦੇਵੇ।

ਰਾਜੇ ਹਰਨਾਖਸ਼ ਦੀ ਤੈਣ ਹੋਲਿਕਾ ਨੂੰ ਇਹ ਵਰ ਮਿਲਿਆ ਹੋਇਆ ਸੀ, ਕਿ ਉਸਨੂੰ ਅਗਨੀ ਜਲਾ ਨਹੀਂ ਸਕਦੀ। ਹੋਲਿਕਾ, ਹਰਨਾਖਸ਼ ਦਾ ਰੁਕਮ ਮੰਨ ਕੇ ਪ੍ਰਹਿਲਾਦ ਨੂੰ ਗੋਦ ਵਿਚ ਲੈ ਕੇ ਅਗਨੀ ਵਿਚ ਜਾ ਬੈਠੀ, ਪਰ ਅਕਾਲ ਪੁਰਖ ਨੇ ਆਪਣੇ ਤਗਤ ਦੀ ਪੇਜ ਰੱਖੀ। ਹੋਲਿਕਾ ਅਗਨ ਵਿਚ ਤਸਮ ਹੋ ਗਈ ਪਰ ਪ੍ਰਹਿਲਾਦ ਤਗਤ ਦਾ ਵਾਲ ਵਿੰਗਾ ਨਾ ਹੋਇਆ।

ਸਿਖ ਇਤਿਹਾਸ ਵਿਚ ਇਸ ਤਿਉਹਾਰ ਨੂੰ ਮਾਨਤਾ ਹੋਲੇ ਮਹਲੇ ਦੇ ਨਾਮ ਹੇਠ ਦਿਤੀ ਗਈ ਹੈ। ਇਸ ਪੁਰਬ ਨੂੰ ਦਸਮ ਪਾਤਸ਼ਾਹ ਸ੍ਰੀ ਗੁਰੂ ਗੋਬਿੰਦ ਸਿੰਘ ਜੀ ਨੇ ਮਨਾਉਣਾ ਸ਼ੁਰੂ ਕੀਤਾ। ਇਸ ਪੁਰਬ ਤੇ ਗੁਰੂ ਜੀ ਸਿਖਾਂ ਵਿਚ ਬੀਰਤਾ ਦਾ ਸੰਚਾਰ ਕਰਨ ਲਈ ਸ੍ਰੀ ਅਨੰਦਪੁਰ ਸਾਹਿਬ ਵਿਖੇ ਸਿਖਾਂ ਦੇ ਦੱਲ ਬਣਾ ਕੇ ਮਸਨੂਈ ਲੜਾਈਆਂ ਕਰਵਾਉਂਦੇ ਅਤੇ ਜਿਹਤਾਂ ਦਲ ਜਿੱਤ ਜਾਂਦਾ, ਉਹਨਾਂ ਨੂੰ ਖੁਸ਼ੀਆਂ ਬਖਸ਼ਦੇ ਸਨ। ਇਸਦੀ ਪੁਸ਼ਟੀ ਭਾਈ ਕਾਚਨ ਸਿੰਘ ਜੀ ਨਾਭਾ ਪੁਸਤਕ "ਗੁਰ ਸ਼ਬਦ ਰਤਨਾਕਰ ਮਹਾਨ ਕੋਸ਼" ਪੰਨਾ 283 ਤੇ ਇਸ ਪ੍ਰਕਾਰ ਕਰਦੇ ਹਨ :-

"ਹੋਲਾ ਮਹਲਾ, ਸੰਫਯਾ ਹਮਲਾ ਅਤੇ ਜਾਂ ਹਮਲਾ। ਹੋਲਾ ਅਤੇ ਹੋਲੇ ਦੀ ਥਾਂ। ਸ੍ਰੀ ਗੁਰੂ ਗੋਬਿੰਦ ਸਿੰਘ ਸਾਹਿਬ ਨੇ ਖਾਲਸੇ ਨੂੰ ਸ਼ਸਤਰ ਅਤੇ ਯੁਧ ਵਿਦਯਾ ਵਿਚ ਨਿਪੁੰਨ ਕਰਨ ਲਈ ਇਹ ਗੀਤ ਚਲਾਈ ਸੀ, ਕਿ ਦੇ ਦਲ ਬਣਾਏ ਪ੍ਰਧਾਨ ਸਿੰਘਾਂ ਦੇ ਹੇਠ ਇਕ ਖਾਸ ਥਾਂ ਤੇ ਕਬਜ਼ਾ ਕਰਨ ਲਈ ਹਮਲਾ ਕਰਨਾ। ਕਲਗੀਧਰ ਆਪ ਇਸ ਮਸਨੂਈ ਜੰਗ ਦਾ ਕਰਤਬ ਦੇਖਦੇ ਅਤੇ ਦੋਰਾਂ ਦਲਾਂ ਨੂੰ ਸੁਤ ਸਿਖਯਾ ਦਿੰਦੇ ਸਨ, ਐਰ ਜੋ ਦਲ ਕਾਮਯਾਬ ਹੁੰਦਾ ਉਸਨੂੰ

Phone : 3762 P.P

AMRIT ENGINEERING WORKS

ENGINEERS & SUPPLIERS

Manufacturers of :-
MACHINERY, MACHINE TOOLS & MOTOR PARTS

Specialist in :-

DRILL CHUCKS, CLUTCH PEDAL SHAFTS FOR ALL VEHICLES

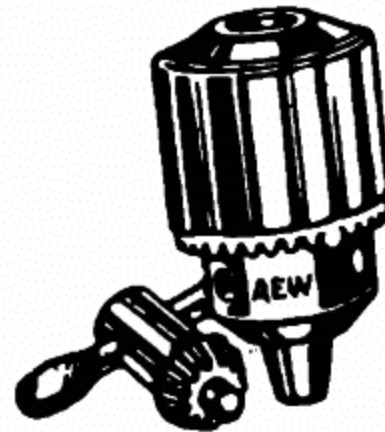
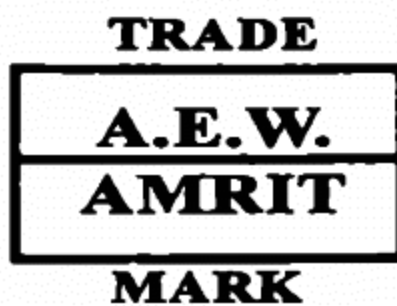

**(SUNDER NIWAS) Plot No. 30, Industrial Area,
G.T.Road, PHAGWARA-144401**

Phones { Off. 40423
Resi. 44383

THE PUNJAB WEAVING SHUTTLE WORKS

Manufacturers & Suppliers of :-

**ALL KINDS OF SHUTTLES, SHUTTLE BLOCKS
AND ACCESSORIES**

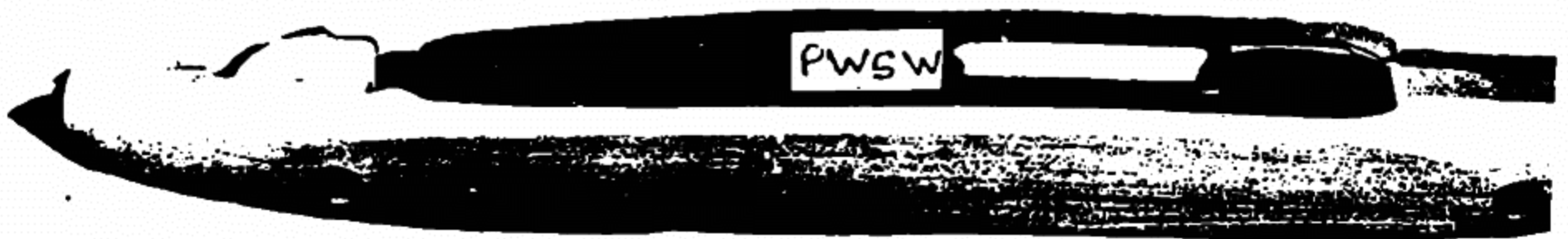

SIMBLE, BATALA-143505(Pb.)

ਦੀਵਾਨ ਵਿਚ ਸਿਰੋਪਾ ਬਖਸ਼ਦੇ ਸਨ ।

ਨਿਹੰਗ ਸਿੰਘ ਇਸ ਪੁਰਬ ਤੇ ਸ੍ਰੀ ਆਨੰਦ ਪੁਰ ਸਾਹਿਬ ਆਉਂਦੇ ਤੇ ਕਈ ਅਨੋਖੇ ਸ਼ਸਤਰਾਂ ਦੇ ਕਰਤਬ ਵਿਖਾਉਂਦੇ ਅਤੇ ਗੁਰੂ ਮਹਾਰਾਜ ਦੀਆਂ ਖੁਸ਼ੀਆਂ ਪ੍ਰਾਪਤ ਕਰਦੇ ਅਤੇ ਉਹਨਾਂ ਨੇ ਹਰ ਵਸਤ ਦੇ ਪੁਲਿੰਗ ਵਾਚੀ ਨਾਮ ਰਖ ਲਏ ਸਨ. ਜਿਵੇਂ ਕੀ ਦਾੜੀ ਨੂੰ ਦਾੜਾ. ਤੇਗ ਨੂੰ ਤੇਗਾ ਅਤੇ ਬਰਛੀ ਨੂੰ ਬਰਛਾ ਆਦਿ ਆਖਣਾ ਸ਼ੁਰੂ ਕਰ ਦਿੱਤਾ । ਕਵੀ ਨਿਹਾਲ ਸਿੰਘ ਦੇ ਸ਼ਬਦਾਂ ਵਿਚ ਹੋਲਾ ਨਾਮ ਇਸ ਪ੍ਰਕਾਰ ਹੈ :-

ਬਰਛਾ ਵਾਲ ਕਟਾਰਾ,
ਤੋਗਾ ਕਤਛਾ ਦੋਗਾ ਗੋਲਾ ਹੈ ।
ਛਕਾ ਪ੍ਰਸ਼ਾਦ ਸਜਾ ਦਸਤਾਰਾ,
ਅਰੁ ਕਰਕੋਨਾ ਟੋਲਾ ਹੈ ।
ਸੁਤਟ ਸੁਚਾਲਾ ਅਰੁ ਲਖਬਾਰਾ,
ਕਲਗਾ ਸਿੰਘ ਸੁਚੋਲਾ ਹੈ
ਅਪਰ ਮੁਛਹਿਰਾ ਦਾੜਾ ਜੈਸੇ,
ਤੈਸੇ ਬੋਲਾ ਹੋਲਾ ਹੈ ।

ਸ੍ਰੀ ਗੁਰੂ ਗੋਬਿੰਦ ਸਿੰਘ ਜੀ ਤੋ ਬਾਅਦ ਸਤਿਗੁਰੂ ਰਾਮ ਸਿੰਘ ਜੀ ਨੇ ਸਿਖੀ ਨੂੰ ਮੁੜ ਉਜਾਗਰ ਕਰਕੇ " ਸੰਤ ਖਾਲਸਾ " ਦੀ ਨੀਂਹ ਰਖੀ ਅਤੇ ਹੋਲੇ ਮਹਲੇ ਦੀ ਪਰੰਪਰਾ ਨੂੰ ਮੁੜ ਸੁਰਜੀਤ ਕੀਤਾ । ਸਤਿਗੁਰੂ ਜੀ ਨੇ ਜ਼ਿਲਾ ਫਿਰੋਜ਼ਪੁਰ ਦੇ ਪਿੰਡ ਖੋਟੇ ਵਿਖੇ 1866 ਈਸਵੀ ਵਿਚ ਪਹਿਲਾ ਹੋਲਾ ਮਨਾਇਆ ਸੀ । ਉਹਨਾਂ ਦੇ ਸਮੇਂ 1869 ਈਸਵੀ ਵਿਚ ਪਿੰਡ ਮਾਨਾਂ ਵਾਲਾ ਜਿਲਾ ਸਿਆਲਕੋਟ (ਪਾਕਿਸਤਾਨ) ਵਿਚ ਮਨਾਇਆ ਹੋਲਾ. ਸਿਖ ਇਤਿਹਾਸ ਵਿਚ ਖਾਸ ਮਹੱਤਤਾ ਰਖਦਾ ਹੈ । ਉਸ ਸਮੇਂ ਨਾਮਧਾਰੀ ਸੰਗਤ ਦਾ ਵਿਸ਼ਾਲ ਇਕੱਠ ਹੋਇਆ ਅਤੇ ਜੰਗੀ ਕਰਤਬ ਵਿਖਾਉਂਦਾ ਹੋਇਆ ਗਿਆਨੀ ਸਿੰਘ ਦੇ ਘੋੜੇ ਦੇ ਖੁਰ ਨਾਲ ਇਕ ਘੁਮਿਆਰੀ ਦਾ ਬੱਚਾ ਮਰ ਗਿਆ ਸੀ । ਉਹ ਘੁਮਿਆਰੀ ਉਸ ਬੱਚੇ ਨੂੰ ਲੈ ਕੇ ਰੋਂਦੀ ਹੋਈ ਸਤਿਗੁਰਾਂ ਪਾਸ ਹਾਜ਼ਰ ਹੋਈ ਅਤੇ ਬੱਚੇ ਲਈ ਜੀਵਨ ਦਾਨ ਦੀ ਮੰਗ ਕੀਤੀ ਤਾਂ ਸਤਿਗੁਰੂ ਰਾਮ ਸਿੰਘ ਨੇ ਉਹ ਮੋਇਆ ਬੱਚਾ ਮੁੜ ਜੀਵਤ ਕਰ ਦਿੱਤਾ । ਇਹ ਪਰਸੰਗ ਲੋਕ ਕਵੀ ਸੰਤ ਹਰਨਾਮ ਸਿੰਘ ਬਗੁਲੀ ਨੇ ਆਪਣੀ ਪੁਸਤਕ "ਸੰਤ ਖਾਲਸਾ" ਵਿਚ ਇਸ ਪ੍ਰਕਾਰ ਬਿਆਨ ਕੀਤਾ ਹੈ :-

ਮਾਨਾਂ ਵਾਲੇ ਦੇ ਹੋਲੇ ਦਾ ਹਾਲ ਬੋੜਾ,
ਇਹ ਤੀ ਸੁਣੇ ਲਾਕੇ ਜਰਾ ਧਿਆਨ ਵੀਰੋ
ਕੱਠ ਬਹੁਤ ਤਾਰੀ ਹੋਇਆ ਓਸ ਥਾਂ ਤੇ,
ਤੀਤ ਤਾਤ ਦੇ ਮਰੇ ਘਮਸਾਨ ਵੀਰੋ ।
ਘੋੜਿਆਂ ਉਤੇ ਬੈ ਸਿੰਘ ਸਰਦਾਰ ਸਾਬੀ
ਹਾਥੀ ਉਤੇ ਸਤਿਗੁਰੂ ਕਲਾਵਾਨ ਵੀਰੋ ।
ਖਲਕਤ ਹੋਰ ਤਾਰੀ ਪਿਲਲ ਤਰਫ ਚਾਰੋ,
ਸਜੀ ਬਹੁਤ ਜਲੂਸ ਦੀ ਸ਼ਾਨ ਵੀਰੋ ।
ਗਿਆਨੀ ਸਿੰਘ ਦੇ ਘੋੜੇ ਦੀ ਫੋਟ ਖਾ ਕੇ,
ਲੜਕਾ ਮਰ ਗਿਆ ਇਕ ਨਦਾਨ ਵੀਰੋ ।
ਰੰਗ ਵਿਚ ਹੀ ਆਣਕੇ ਤੰਗ ਪਿਆ, ਤਾਣਾ
ਵਰਤਿਆ ਆਨ ਤਰਵਾਨ ਵੀਰੋ ।
ਸੁੰਬ ਖਾਇ ਕੇ ਘੋੜੇ ਦਾ ਵਿਚ ਫਾੜੀ
ਲੜਕਾ ਛੱਡ ਗਿਆ ਤੁਰਤ ਪ੍ਰਾਨ ਵੀਰੋ ।
ਮਾਈ ਬਾਪ ਉਸ ਬੱਚੇ ਦੇ ਆਣ ਉਥੇ, ਲਗੇ
ਮਛੀਆਂ ਵਾਂਗ ਤੜਫਾਨ ਵੀਰੋ ।
ਤੁਹਮਤ ਬਪ ਕੇ ਬੱਚੇ ਦੀ ਸਤਿਗੁਰਾਂ ਤੇ,

ਨਿੰਦਕ ਲੋਕ ਲਗੇ ਜੈਲੀ ਪਾਨ ਵੀਰੋ ।
ਕਿਸੇ ਦਸਿਆਂ ਜਾਇ ਕੇ ਸਤਿਗੁਰਾਂ ਨੂੰ, ਮੁੰਡੇ
ਮਰੇ ਦਾ ਕੁਲ ਬਿਆਨ ਵੀਰੋ ।
ਸਤਿਗੁਰ ਛੋੜ ਹਾਥੀ ਪਹੁੰਚੇ ਤੁਰਤ ਓਥੇ,
ਮੁੰਡਾ ਪਿਆ ਸੀ ਜਰਾ ਬੇਜਾਨ ਵੀਰੋ ।
ਉਠ ਬਚਿਆ ਸਤਿਗੁਰਾਂ ਹੁਕਮ ਕੀਤਾ,
ਚਰਨ ਮੁੰਡੇ ਨੂੰ ਗੁਰੂ ਛੁਹਾਨ ਵੀਰੋ ।
ਮੁੰਡਾ ਉਠਕੇ ਤਜਿਆ ਮਾਉ ਵੰਨੀ,
ਖੜਾ ਦੇਖਦਾ ਕੁਲ ਜਹਾਨ ਵੀਰੋ ।
ਮੋਇਆ ਹੋਇਆ ਜਵਾਲਿਆ ਸਤਿਗੁਰਾਂ ਨੇ,
ਹੋਕੇ ਬਹੁਤ ਤਾਰੀ ਮੋਹਰਵਾਨ ਵੀਰੋ ।
ਪੁਸਤਕ ਵਧਣ ਕਰਕੇ ਸਾਰਾ ਨਹੀ ਲਿਖਦਾ,
ਇਹ ਹੈ ਬਹੁਤ ਵੱਡਾ ਦਾਸਤਾਨ ਵੀਰੋ ।
ਸਾਰਾ ਲਿਖੁੰਗਾ ਫੇਰ ਹਰਨਾਮ ਸਿੰਘਾ,
ਹਾਲੇ ਬੋੜਾ ਹੀ ਕਰੋ ਪਰਵਾਨ ਵੀਰੋ ।



-ਲੇਖਕ-

ਇਸ ਤੋਂ ਪਹਿਲਾਂ 1867 ਈਸਵੀ ਦਾ ਹੋਲਾ ਵੀ ਨਾਮਧਾਰੀ ਇਤਿਹਾਸ ਵਿਚ ਖਾਸ ਮਹੱਤਤਾ ਰਖਦਾ ਹੈ । ਇਹ ਹੋਲਾ ਸ੍ਰੀ ਆਨੰਦਪੁਰ ਸਾਹਿਬ ਮਨਾਇਆ ਗਿਆ ਸੀ, ਉਸ ਸਮੇਂ ਨਾਮਧਾਰੀ ਜਗਤ ਤੇ ਪਾਬੰਦੀਆਂ ਦਾ ਜ਼ੋਰ ਸੀ । ਸਤਿਗੁਰਾਂ ਨੂੰ ਸ੍ਰੀ ਭੈਣੀ ਸਾਹਿਬ ਤੋਂ ਬਾਹਰ ਜਾਣ ਤੇ ਰੋਕ ਲਗਾਈ ਗਈ ਸੀ ਪਰ ਸਤਿਗੁਰਾਂ ਨੇ ਸਰਕਾਰ ਦੀ ਕੋਈ ਪਰਵਾਹ ਨਹੀ ਕੀਤੀ ਅਤੇ ਸਰਕਾਰ ਦੇ ਹੁਕਮ ਦੇ ਖਿਲਾਫ ਸ੍ਰੀ ਆਨੰਦਪੁਰ ਸਾਹਿਬ ਵਿਖੇ ਹੋਲਾ ਪੁਰਬ ਮਨਾਇਆ ਸੀ । ਸਤਿਗੁਰੂ ਰਾਮ ਸਿੰਘ ਜੀ ਨੇ 1866 ਈਸਵੀ ਤੋਂ 1871 ਈਸਵੀ ਤੱਕ ਛੇ ਹੋਲੇ ਮਨਾਏ ਅਤੇ ਸਿੱਖ ਜਗਤ ਨੂੰ ਸੇਧ ਬਖਸ਼ੀ ਸੀ ।

ਇਸ ਤੋਂ ਬਾਅਦ ਨਾਮਧਾਰੀ ਜਗਤ ਤੇ ਬਹੁਤ ਜ਼ਿਆਦਾ ਸਖਤੀਆਂ ਦਾ ਦੌਰ ਸ਼ੁਰੂ ਹੋਇਆ । ਸਤਿਗੁਰੂ ਹਰੀ ਸਿੰਘ ਜੀ ਨੇ ਅਕਾਲ ਪੁਰਖ ਦੀ ਰਜ਼ਾ ਵਿਚ ਰਹਿੰਦਿਆਂ ਹੋਇਆਂ ਬੜੇ ਸਬਰ ਤੇ ਸ਼ੁਕਰ ਨਾਲ ਉਹ ਸਮਾਂ ਬਤੀਤ ਕੀਤਾ । ਉਸ ਭਿਆਨਕ ਸਮੇਂ ਵਿਚ ਵੀ ਸਤਿਗੁਰੂ ਹਰੀ ਸਿੰਘ ਜੀ ਨੇ 1888 ਈਸਵੀ ਵਿਚ ਪਿੰਡ ਕੰਗੀ, 1889 ਈਸਵੀ ਨੂੰ ਭੋਇ ਵਾਲੀ (ਅੰਮ੍ਰਿਤਸਰ), ਮਧੋਕੇ ਵਾਲੀ, ਚਿੜ੍ਹੇ ਚੱਕ ਤੇ ਲੋਪੋਕੇ ਆਦਿ ਵਿਚ ਨਾਮਾਤਰ ਹੋਲਾ ਮਹਲਾ ਦੇ ਪੁਰਬ ਮਨਾਏ । 1899 ਈਸਵੀ ਵਿਚ ਇਕ ਵਾਰ ਫਿਰ ਕੁਝ ਸਰਕਾਰ ਵਲੋਂ ਪਾਬੰਦੀਆਂ ਘੱਟ ਹੋਈਆਂ ਤਾਂ ਸਤਿਗੁਰੂ ਹਰੀ ਸਿੰਘ ਜੀ ਨੇ ਪਿੰਡ ਗੁਰੂ ਚੱਕ, ਜ਼ਿਲਾ ਸਿਆਲਕੋਟ ਵਿਚ ਹੋਲਾ ਪੁਰਬ ਮਨਾਇਆ । ਇਸ ਤੋਂ ਬਾਅਦ 1900 ਫਵਰ ਰੋੜੀ ਸਾਹਿਬ,

ਗੁਜਰਾਂਵਾਲਾ, 1901 ਈਸਵੀ ਵਿਚ ਸਦੋਵਾਲ, ਨਾਟਿਲਪੁਰ, 1902 ਈਸਵੀ ਵਿਚ ਮਟਵੀ, ਗੁਜਰਾਂਵਾਲਾ, 1903 ਈਸਵੀ ਵਿਚ ਪਿੰਡ ਗੁਰੂ ਚੱਕ, ਜ਼ਿਲਾ ਸਿਆਲਕੋਟ, 1904 ਈਸਵੀ ਵਿਚ ਪਿੰਡ ਗਿਲੀ, ਜ਼ਿਲਾ ਸੋਧੂਪੁਰ, 1905 ਈਸਵੀ ਵਿਚ ਸ੍ਰੀ ਭੈਣੀ ਸਾਹਿਬ ਅਤੇ 1906 ਈਸਵੀ ਵਿਚ ਮਾਨਾਂ ਵਾਲੇ ਸਤਿਗੁਰੂ ਹਰੀ ਸਿੰਘ ਜੀ ਨੇ ਹੋਲੇ ਮਨਾਏ । 1906 ਈਸਵੀ ਦੇ ਮਾਨਾਂਵਾਲੇ ਹੋਲੇ ਤੇ ਸਤਿਗੁਰੂ ਹਰੀ ਸਿੰਘ ਜੀ ਆਪ ਨਾ ਗਏ ਤਾਂ ਸਤਿਗੁਰੂ ਪ੍ਰਤਾਪ ਸਿੰਘ ਜੀ ਨੇ ਸੰਗਤ ਨੂੰ ਦਰਸ਼ਨ ਦਿੱਤੇ ਸਨ ।

ਸਤਿਗੁਰੂ ਪ੍ਰਤਾਪ ਸਿੰਘ ਜੀ ਨੇ 1907 ਈਸਵੀ ਵਿਚ ਪਿੰਡ ਨੁਸ਼ਹਿਰਾ ਵਿਖੇ ਪਹਿਲਾ ਹੋਲਾ ਆਪਣੇ ਗੁਰਤਵ ਅਧੀਨ ਮਨਾਇਆ । ਸਤਿਗੁਰੂ ਪ੍ਰਤਾਪ ਸਿੰਘ ਜੀ ਦੀ ਛਤੁ ਛਾਇਆ ਹੇਠ ਕੁਲ 53 ਹੋਲੇ ਹੋਏ ਜਿਹਨਾਂ ਬਾਰੇ ਮੈਂ ਇਕ ਹੋਰ ਵਖਰੇ ਲੇਖ ਵਿਚ ਜ਼ਿਕਰ ਕਰ ਚੁਕਾ ਹਾਂ । ਆਪ ਜੀ ਨੇ ਬਿਦੇਸ਼ਾਂ ਵਿਚ ਵੀ ਹੋਲੇ ਮਨਾਉਣ ਦੀ ਪਿਰਤ ਪਾਈ ਜਿਵੇਂ ਕਿ ਆਪ ਜੀ ਨੇ 1950 ਈਸਵੀ ਵਿਚ ਬੈਂਕੋਕ (ਬਾਈਲੈਂਡ) ਹੋਲਾ ਮਨਾਇਆ । ਉਹਨਾਂ ਨੇ ਆਪਣੀ ਜਿੰਦਗੀ ਦਾ ਆਖਰੀ ਹੋਲਾ 1959 ਈਸਵੀ ਨੂੰ ਸ੍ਰੀ ਜੀਵਨ ਨਗਰ ਵਿਖੇ ਮਨਾਇਆ । ਇਸ ਸਾਲ ਆਪ ਜੀ ਜੋਤੀ ਜੋਤ ਸਮਾ ਗਏ ।

ਉਹਨਾਂ ਤੋਂ ਬਾਅਦ ਸਤਿਗੁਰੂ ਜਗਜੀਤ ਸਿੰਘ ਜੀ, ਨਾਮਧਾਰੀ ਹੋਲਾ ਮਨਾ ਰਹੇ ਹਨ, ਅਤੇ ਇਹ ਹੋਲਾ ਪੁਰਬ, ਨਾਮਧਾਰੀਆਂ ਦੇ ਦਿਲਾਂ ਅੰਦਰ ਸਤਿਗੁਰੂ ਰਾਮ ਸਿੰਘ ਜੀ ਦੇ ਵਿਛੋੜੇ ਨੂੰ ਤਾਜ਼ਾ ਕਰਦੇ ਹਨ ਅਤੇ ਪਰੋਰਨਾ ਕਰਦੇ ਹਨ ਕਿ ਕਿਤੇ ਅਜੇਹਾ ਨਾ ਹੋਵੇ, ਨਾਮਧਾਰੀ ਸਿਖ, ਸਤਿਗੁਰੂ ਰਾਮ ਸਿੰਘ ਜੀ ਨੂੰ ਹੀ ਤੁਲ ਜਾਣ । ਨਾਮਧਾਰੀ ਕਵੀ ਨਿਹਾਲ ਸਿੰਘ ਗੁਰੂ ਰਾਮ ਸਿੰਘ ਜੀ ਨੂੰ ਇਸ ਪ੍ਰਕਾਰ ਯਾਦ ਕਰਦਾ ਹੈ :-

ਫੱਗਣ ਫੇਰ ਕਦੀ ਆਵੀ,
ਮੁਖ ਆਪਣਾ ਦਿਖਾਵੀ ।
ਰਤਾ ਚੈਨ ਨਹੀ ਆਵੇ,
ਤੇਰੀ ਸੰਕਤ ਕੁਰਲਾਵਦੀ ।
ਬੁਰਾ ਗੁਰਾਂ ਦਾ ਵਿਛੋੜਾ,
ਜੈਸੇ ਜਿਗਰ ਵਿਚ ਫੋੜਾ ।
ਦਿਨ ਰਾਤ ਇਹੋ ਭੋਰਾ,
ਕੋਈ ਫਲ ਨਹੀ ਤਾਵਦੀ ।
ਹੋਈ ਹਾਲ ਤੇ ਬੇਹਾਲ
ਖੁਲੇ ਫਲ ਵਿਚ ਵਾਲ ।
ਫਿਰਾ ਥੱਕੀ ਫੁੰਡ ਤਾਲ
ਨੀਂਦੀ ਨੀਂਦ ਨਾ ਆਵਦੀ ।
ਨਿਹਾਲ ਸਿੰਘ ਐਗੁਠਹਾਰ,
ਆਇਆ ਤੇਰੇ ਦਰਬਾਰ ।
ਗੁਰੂ ਤੁਲ ਕੁਕ ਬਖਸ਼,
ਸੰਕਤ ਸੀਸ ਹੈ ਨਿਵਾਵਦੀ ।

ਨਾਮਧਾਰੀ ਜਗਤ ਵਲੋਂ ਇਸ ਵਾਰ ਸਤਿਗੁਰਾਂ ਦੇ ਹੁਕਮ ਨਾਲ ਹੋਲਾ ਪੁਰਬ ਸ੍ਰੀ ਭੈਣੀ ਸਾਹਿਬ ਮਨਾਇਆ ਜਾ ਰਿਹਾ ਹੈ ।

-ਦੇਵਿੰਦਰ ਸਿੰਘ ਗਿਲ
ਪਿੰਡ-ਜੀਆ ਨੱਬਾ, ਡਾਕ ਖਾਨਾ-ਖੁੰਡਾ
ਜ਼ਿਲਾ-ਰੁਸ਼ਿਆਰਪੁਰ-144305

Phone { 61875 PP
62139 PP

JAGJIT INDUSTRIES

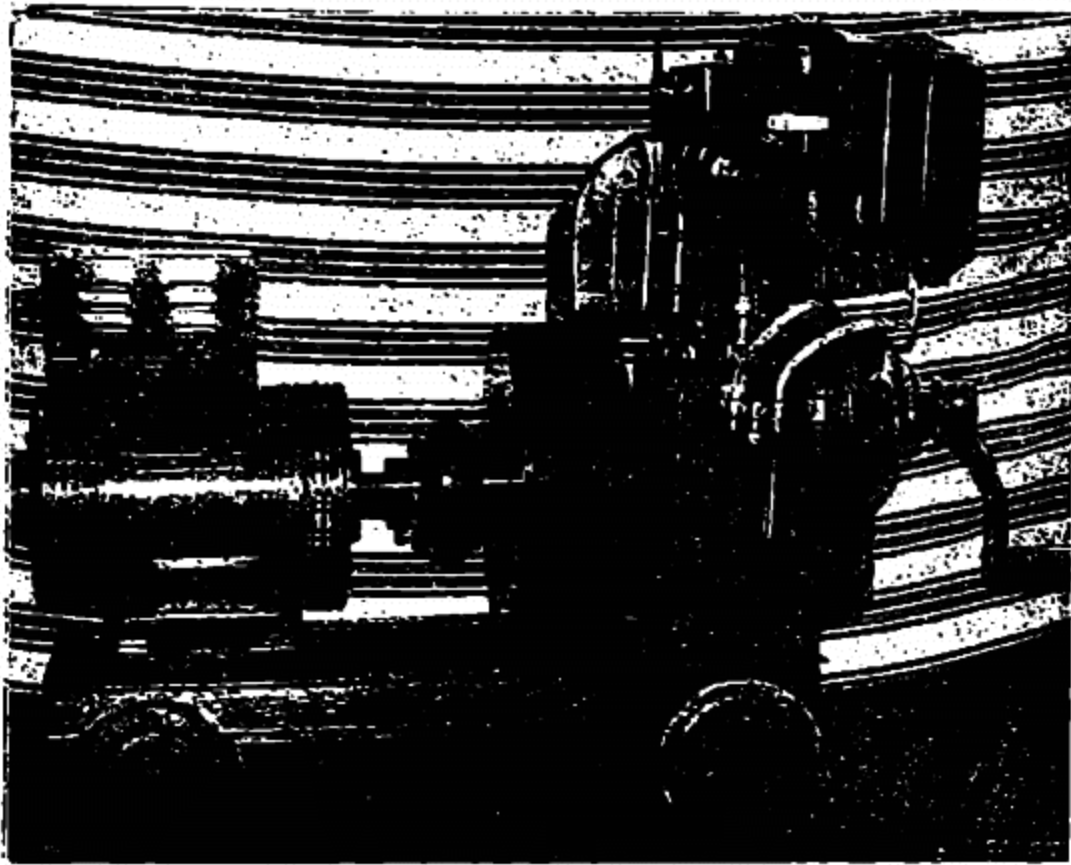

Manufacturers of :
ALTERNATORS,
GENERATING SET
2 KVA TO 125 KVA

Specialist In:
Tractor Driven Generating
Sets



V.P.O. CHACHOKI (Near Petrol Pump),
PHAGWARA

VIRDI SHAWLS

Manufacturers of :-

High Class Quality

HANDLOOM, SHAWLS, JAMAWAR SHAWLS,
BLANKETS, LOHI & OTHER TEXTILE GOODS.

IN ATTRACTIVE DESIGNS & COLOURS

Amritsar Showroom

29, Sadiura Market, Near Telephone Exchange
AMRITSAR-143001

Phones : 47057, Resi. 64514

Sister Concern:-

VIRDI SAFE COMPANY
Brown Road, LUDHIANA



S. Kulwinder Singh Virdi
Mg. Partner

Ludhiana Showroom

Mochpura Bazar
LUDHIANA-141008

Phones : 20743 Resi. 32743

Phone : 34901

ਪੰਜਾਬ ਦੀ ਵਿਸਾਖੀ



ਸਮਝੌਤ ਸਿੱਖ ਵਿਰੁੱਧ

ਵਿ

ਵਿਸਾਖੀ ਪੰਜਾਬ ਦੇ ਜੱਟ ਦਾ ਇਕੋ ਇਕ ਕੌਮੀ ਤਿਉਹਾਰ ਹੈ। ਇਸ ਦਿਨ ਉਸ ਦਾ ਜਲਵਾ ਰੱਬ ਵੀ ਨਹੀਂ ਪਛਾਣ ਸਕਦਾ। ਉਸਦੇ ਪੈਰ ਧਰਤੀ ਨਾਲ ਨਹੀਂ ਲਗਦੇ, ਅਤੇ ਸਿਰ ਆਕਾਸ਼ ਨੂੰ ਫੁੱਰਦਾ ਜਾਪਦਾ ਹੈ।

ਜਦੋਂ ਪੰਜਾਬਣ ਮੁਟਿਆਰਾਂ ਨਵੇਂ ਨਿੱਖਰੇ ਵਸਤਰ ਪਹਿਨ ਕੇ ਰੂਪ ਰੰਗ ਦਾ ਹੀ ਸਾਖਿਆਤ ਜਲਵਾ ਬਣ ਕੇ ਗਿਧਿ ਪਾਉਦੀਆਂ ਅਤੇ ਆਸ਼ਿਕਾਂ ਦੇ ਦਿਲਾਂ ਨੂੰ ਲੁਟ ਕੇ ਲੈ ਜਾਂਦੀਆਂ ਹਨ, ਤਦ ਲੋਕ ਸਮਝ ਜਾਂਦੇ ਹਨ ਕਿ ਵਿਸਾਖੀ ਦਾ ਸ਼ੁਭ ਦਿਨ ਆ ਗਿਆ ਹੈ।

ਵਿਸਾਖੀ ਵਾਲੇ ਦਿਨ ਪੰਜਾਬ ਦੇ ਗੁਰਦਵਾਰਿਆਂ ਤੇ ਮੰਦਿਰਾਂ ਵਿਚ ਕਥਾ ਕੀਰਤਨ ਹੁੰਦਾ ਹੈ, ਨਦੀਆਂ ਸਰੋਵਰਾਂ ਤੇ ਮੇਲੇ ਲਗਦੇ ਹਨ ਅਤੇ ਹਰ ਕੋਈ ਇਸ ਤਰ੍ਹਾਂ ਝੁਮਦਾ ਹੈ ਜਿਵੇਂ ਕਿ ਉਹਦੇ ਜੀਵਨ ਦਾ ਇਹ ਸਭ ਤੋਂ ਵੱਧ ਪ੍ਰਸੰਨਤਾ ਭਰਿਆ ਦਿਨ ਹੋਵੇ। ਅਜਿਹਾ ਹੁੰਦਾ ਵੀ ਹੈ। ਲੋਕ-ਗੀਤ ਦੀ ਗੋਰੀ ਵੀ ਕਹਿੰਦੀ ਹੈ :

ਝੁਮ ਝੁਮ ਕੇ ਨਚੋ
ਜੱਟਾਂ ਆਈ ਵਿਸਾਖੀ।

ਵਿਸਾਖੀ ਵਰਗਾ ਤਿਉਹਾਰ ਪੰਜਾਬ ਵਿਚ ਹੋਰ ਕੋਈ ਨਹੀਂ ਹੈ। ਪੰਜਾਬ ਵਿਚ ਵਿਸਾਖੀ ਦਾ ਤਿਉਹਾਰ ਨਾ ਮਨਾਇਆ ਜਾਵੇ ਤਾਂ ਸਮਝਿਆ ਜਾਵੇਗਾ ਕਿ ਪੰਜਾਬ ਦੇ ਲੋਕਾਂ ਵਿਚ ਧੜਕਦਾ ਜੀਵਨ ਕਾਇਮ ਨਹੀਂ ਰਿਹਾ, ਅਤੇ ਪੰਜਾਬੀ ਸਭਿਆਚਾਰ ਦੀ ਸ਼ਾਨ ਦਾ ਪਤਨ ਹੋਣ ਲੱਗ ਪਿਆ ਹੈ। ਪਰ ਇਸ ਤਰ੍ਹਾਂ ਕਦੀ ਨਹੀਂ ਹੋਵੇਗਾ।

ਪਿਛਲੇ ਕੁਝ ਵਰ੍ਹਿਆਂ ਚ ਪੰਜਾਬ ਦੇ ਕਿਸਾਨ ਨੇ ਇਨ੍ਹੀ ਵਧੇਰੇ ਫਸਲ ਪੈਦਾ ਕੀਤੀ ਹੈ, ਕਿ ਭਾਰਤ ਦੇ ਸਖਣੇ ਭੰਡਾਰ ਭਰਪੂਰ ਕਰ ਦਿੱਤੇ ਹਨ। ਕਿਹਾ ਜਾਂਦਾ ਹੈ ਕਿ ਪੰਜਾਬ ਦੇ ਕਿਸਾਨ ਨੂੰ ਹਰ ਵਰ੍ਹੇ ਅਰਬਾਂ ਰੁਪਏ ਸਿਰਫ਼ ਕਣਕ ਵੇਚ ਕੇ ਮਿਲਦੇ ਹਨ। ਪੰਜਾਬੀ ਲੋਕ ਗੋਰੇ ਨੂੰ ਕਣਕ ਕਹਿੰਦੇ ਨੇ-ਜਿਸ ਦਾ ਮਤਲਬ ਹੈ-ਸੋਨਾ।

ਹੁਣ ਕਣਕ ਪੰਜਾਬੀ ਕਿਸਾਨ ਲਈ ਸੋਨਾ ਹੀ ਹੈ। ਕਣਕ ਦੀਆਂ ਬੱਲੀਆਂ ਜਦੋਂ ਝੁਮਦੀਆਂ ਨੇ ਤਾਂ ਪ੍ਰਤੀਤ ਹੁੰਦਾ ਹੈ ਜਿਵੇਂ ਅਕਾਲਪੁਰਖ ਨੇ ਪੰਜਾਬੀ ਕਿਸਾਨ ਲਈ ਸੋਨੇ ਦੀ ਫਸਲ ਪੈਦਾ ਕਰ ਦਿੱਤੀ ਹੈ। ਇਹ ਫਸਲ ਕਿਸਾਨ ਦੀ ਮਿਹਨਤ ਦੀ ਕਮਾਈ ਹੈ ਅਤੇ ਇਹ ਯੂਨਾਨੀ ਰਾਜੇ ਮਿਡਾਸ ਵਾਂਗ ਨਹੀਂ ਹੈ। ਮਿਡਾਸ ਨੇ ਵਰਦਾਨ ਲੈ ਲਿਆ ਸੀ ਕਿ ਉਹ ਜਿਸ ਚੀਜ਼ ਨੂੰ ਹੱਥ ਲਾਵੇ, ਉਹ ਸੋਨਾ ਹੋ ਜਾਵੇ। ਪਰ ਉਹ ਭੁੱਖਾ ਮਰ ਗਿਆ, ਕਿਉਂਕਿ ਉਹ ਰੋਟੀ ਪਾਣੀ ਨੂੰ ਵੀ ਫੁੱਰਦਾ ਤਾਂ ਉਹ ਸੋਨਾ ਬਣ ਜਾਂਦਾ। ਪਰ ਪੰਜਾਬੀ ਕਿਸਾਨ ਨੇ ਕਣਕ ਦੇ ਇਸ ਸੋਨੇ ਨਾਲ ਦੁਨੀਆਂ ਨੂੰ ਰਜਾ ਦਿੱਤਾ ਹੈ।

ਕਣਕ ਦੇ ਇਸ ਸੋਨੇ ਦੇ ਇਲਾਵਾ ਧਾਨ ਵੀ ਪੰਜਾਬ ਵਿਚ ਸਭ ਤੋਂ ਵੱਧ ਪੈਦਾ ਹੋਣ ਲੱਗ ਪਿਆ ਹੈ। ਇਸ ਵਰ੍ਹੇ ਸੰਗਰੂਰ ਜ਼ਿਲ੍ਹੇ ਨੇ ਕੇਂਦਰੀ ਪੁਲ ਵਿਚ ਜਿੰਨਾ ਧਾਨ ਦਿੱਤਾ, ਉਨ੍ਹਾਂ ਸਾਰੇ ਹਰਿਆਣੇ ਨੇ ਨਹੀਂ ਦਿੱਤਾ, ਇਹ ਧਾਨ ਵਧੇਰੇ ਕਰਕੇ ਪੰਜਾਬੀਆਂ ਲਈ ਨਹੀਂ, ਦੇਸ਼ ਦੇ ਹੋਰ ਲੋਕਾਂ ਲਈ ਹੈ, ਕਿਉਂਕਿ ਪੰਜਾਬੀ ਤਾਂ ਬਹੁਤੀ ਕਣਕ ਹੀ ਖਾਂਦੇ ਹਨ।

ਪਰ ਪੰਜਾਬੀ ਕਿਸਾਨ ਨੂੰ ਹਰ ਵਰ੍ਹੇ ਜਿਹੜੇ ਅਰਬਾਂ ਰੁਪਏ ਮਿਲਦੇ ਹਨ, ਉਨ੍ਹਾਂ ਵਿਚੋਂ ਉਹਦੇ ਕੋਲ ਬਹੁਤ ਘੱਟ ਪੈਸੇ ਰਹਿ ਜਾਂਦੇ ਨੇ। ਕਾਰਣ ?

ਪੇਡੂ ਕਿਸਾਨ ਲੋਕਾਂ ਕੋਲ ਪੈਸੇ ਤਾਂ ਆ ਗਏ ਹਨ ਪਰ ਉਨ੍ਹਾਂ ਦਾ ਸਭਿਆਚਾਰਕ ਪੱਧਰ ਉੱਚਾ ਨਹੀਂ ਉੱਠਿਆ। ਇਹ ਗੱਲ ਸਭੋਂ ਹੀ ਜਾਣਦੇ ਹਨ ਕਿ ਪੰਜਾਬ ਵਿਚ ਜਿਸ ਦੁਕਾਨ ਤੇ ਸਭ ਤੋਂ ਵੱਧ ਭੀੜ ਹੋਵੇ, ਉਹ ਸ਼ਰਾਬ ਦਾ ਠੋਕਾ ਹੁੰਦਾ ਹੈ। ਅਤੇ ਜਿਸ ਦੁਕਾਨ ਤੇ ਕੋਈ ਗਾਹਕ ਨਾ ਨਜ਼ਰ ਆਉਂਦਾ ਹੋਵੇ, ਉਹ ਪੁਸਤਕਾਂ ਦੀ ਦੁਕਾਨ ਹੁੰਦੀ ਹੈ। ਸ਼ਰਾਬ ਦੀ ਦੁਕਾਨ ਸਾਹਮਣੇ ਹਰ ਵੇਲੇ ਲਿਖਿਆ ਹੋਇਆ ਹੁੰਦਾ ਹੈ :

ਪਤੀ ਠੋਕੇ

ਪਤਨੀ ਪੱਕੇ

ਆਮ ਆਦਮੀ ਕਹਿੰਦਾ ਹੈ ਕਿ ਉਹ ਗ਼ਮ ਗ਼ਲਤ ਕਰਨ ਲਈ ਸ਼ਰਾਬ ਪੀਂਦਾ ਹੈ, ਪਰ ਨਵੀਂ ਫਸਲ ਨੇ ਜਿਨ੍ਹਾਂ ਲੋਕਾਂ ਨੂੰ ਧਨਵਾਨ ਬਣਾ ਦਿੱਤਾ ਹੈ, ਉਹ ਸ਼ੋਕ ਲਈ ਮੇਨ ਦੇ ਸੁਖ ਲਈ, ਲਲਕਾਰੇ ਮਾਰਨ ਲਈ ਅਤੇ ਪੈਸੇ ਨਸ਼ਟ ਕਰਨ ਲਈ ਸ਼ਰਾਬ ਪੀਂਦੇ ਹਨ। ਉਨ੍ਹਾਂ ਦੇ ਪੁਰਾਤਨ ਸਭਿਆਚਾਰ ਤੇ ਨਵੀਂ ਅਮੀਰੀ ਦਾ ਰੰਗ ਚੜ੍ਹਦਾ ਜਾ ਰਿਹਾ ਹੈ। ਇਨ੍ਹਾਂ ਲੋਕਾਂ ਨੇ ਪਿੰਡਾਂ ਵਿਚ ਜਿਹੜੇ ਨਵੇਂ ਘਰ ਬਣਾਏ ਹਨ, ਉਨ੍ਹਾਂ ਵਿਚ ਪੁਸਤਕਾਂ ਰਖਣ ਲਈ ਕੋਈ ਅਲਮਾਰੀ ਨਹੀਂ ਹੁੰਦੀ। ਉਨ੍ਹਾਂ ਦੇ ਜੀਵਨ ਸੰਕਲਪ ਵਿਚ ਸਾਹਿਤ ਨਾਂ ਦੀ ਕੋਈ ਵਸਤੂ ਨਹੀਂ ਹੈ। ਹਾਂ, ਅਸਲੀਲ ਸਾਹਿਤ ਇਨ੍ਹਾਂ ਨੂੰ ਬਹੁਤ ਭਾਉਂਦਾ ਹੈ। ਬਸ ਸਟਾਪ ਦੇ ਖੋਖਿਆਂ ਵਿਚ ਅਜਿਹਾ ਕੀਮਤੀ ਸਾਹਿਤ ਹੀ ਵਿਕਦਾ ਹੈ, ਜਿਵੇਂ ਕਿ "ਨਾਰ ਪਟੋਲੇ ਵਰਗੀ" ਆਦਿ।

ਪੰਜਾਬੀ ਕਿਸਾਨ ਫਸਲ ਬੇਚ ਕੇ ਹਰ ਵਰ੍ਹੇ ਜਿਹੜੇ ਅਰਬਾਂ ਰੁਪਏ ਕਮਾਉਂਦਾ ਹੈ, ਉਹਦੇ ਵਿਚੋਂ ਬਹੁਤ ਪੈਸਾ ਸ਼ਰਾਬ ਦੇ ਠੋਕੇ ਵਾਲੇ ਲੈ ਜਾਂਦੇ ਹਨ। ਫੇਰ, ਹੋਰ ਬੇਬਈ ਅਤੇ ਗੁਜਰਾਤ ਦੇ ਬਣੇ ਹੋਏ ਕਪੜੇ ਤੇ ਖਰਚ ਹੋ ਜਾਂਦਾ ਹੈ। ਬਾਕੀ ਦਾ ਪੈਸਾ ਅਸਲੀਲ ਗੀਤਾਂ ਨੂੰ ਪੰਜਾਬੀ ਡਿਸਕੋ ਦੇ ਰਿਕਾਰਡ-ਕੈਸਟ ਤਰਕੇ ਵੇਚਣ ਵਾਲੇ ਲੈ ਜਾਂਦੇ ਹਨ। ਫੇਰ ਵੀ, ਜੇਕਰ ਚਾਰ ਪੈਸੇ ਬਚ ਰਹਿਣ ਤਾਂ ਕਰਜ਼ਾ ਲਾਹੁਣ ਚ ਚਲੇ ਜਾਂਦੇ ਹਨ। ਟਰੈਕਟਰ ਦੀ ਕਿਸ਼ਤ, ਖਾਦ ਦੀ ਵਧਦੀ ਹੋਈ ਕੀਮਤ ਅਤੇ ਬਿਜਲੀ ਪਾਣੀ ਦਾ ਬਿੱਲ ਆਦਿ ਕਿਸਾਨ ਨੂੰ ਖੋਰੀ ਜਾ ਰਹੇ ਹਨ। ਕੇਵਲ ਕੁਝ ਪ੍ਰਤੀਸ਼ਤ ਕਿਸਾਨ ਹੀ ਐਸ-ਪ੍ਰਸਤੀ ਦੀ ਜ਼ਿੰਦਗੀ ਬਿਤਾ ਰਹੇ ਹਨ।

ਬਹਿਰਹਾਲ, ਕਰਜ਼ੇ ਦੀਆਂ ਕਿਸ਼ਤਾਂ ਦੇ ਕੇ ਹਰ ਵਰ੍ਹੇ, ਵਿਸਾਖੀ ਮਗਰੋਂ ਛੋਟੇ ਵੱਡੇ ਕਿਸਾਨ ਫੇਰ ਕੰਮ ਵਿਚ ਜੁਟ ਜਾਂਦੇ ਹਨ, ਕਿ ਬਾਕੀ ਰਹਿੰਦਾ ਕੰਮ ਅਗਲੀ ਫਸਲ ਤੇ ਪੂਰਾ ਕਰਨਗੇ।

ਕੁਝ ਵਰ੍ਹੇ ਪਹਿਲਾਂ ਪਿੰਡਾਂ ਦੇ ਲੋਕ ਸ਼ਹਿਰਾਂ ਵੱਲ ਵਧ ਚਲੇ ਆਉਂਦੇ ਹਨ, ਪਰ ਹੁਣ ਉਹ ਆਪਣੇ ਘਰ ਵਿਚ ਹੀ ਸਾਰੇ ਸੁਖ-ਸਹੂਲਤਾਂ ਪ੍ਰਾਪਤ ਕਰਨ ਲੱਗ ਪਏ ਨੇ। ਅੱਜ ਪੰਜਾਬੀਆਂ ਕੋਲ ਵੱਧ ਤੋਂ ਵੱਧ ਵਿਦੇਸ਼ੀ ਟੈਲੀਵਿਜ਼ਨ, ਟੈਪਿਕਾਰਡਰ, ਵੀਡੀਓ, ਕੈਮਰੇ ਅਤੇ ਕਪੜੇ ਆਦਿ ਹਨ। ਪਿੰਡਾਂ ਵਿਚ ਨਵੇਂ ਨਵੇਂ ਮਾਡਰਨ ਅੰਗਰੇਜ਼ੀ ਸਕੂਲ ਖੁਲ੍ਹ ਰਹੇ ਹਨ। ਪੰਜਾਬੀ ਦੀ ਪੜ੍ਹਾਈ ਇਨ੍ਹਾਂ ਨੂੰ ਪਸੰਦ ਨਹੀਂ ਹੈ। ਬਚੇ ਤੇ ਔਰਤਾਂ ਖਾਸ ਤੌਰ ਤੇ ਯੂਰਪੀ ਸਭਿਆਚਾਰ ਦਾ ਪ੍ਰਭਾਵ ਗ੍ਰਹਿਣ ਕਰ ਰਹੇ ਹਨ ਅਤੇ ਇਹ ਸਭ ਕੁਝ ਅੰਗਰੇਜ਼ਾਂ ਦੇ ਇਥੋਂ ਜਾਣ ਤੋਂ ਪੰਜਤਾਲੀ ਵਰ੍ਹਿਆਂ ਮਗਰੋਂ ਹੋ ਰਿਹਾ ਹੈ। ਹੋਰ ਵਰਗਾਂ ਦੇ ਲੋਕ ਵੀ ਇਨ੍ਹਾਂ ਫੈਸ਼ਨਪ੍ਰਸਤਾਂ ਦਾ ਅਸਰ ਕਬੂਲ ਕਰ ਰਹੇ ਹਨ। ਨਾ ਕਰਨ ਤਾਂ ਉਨ੍ਹਾਂ ਦਾ ਪਿੰਡਾਂ ਵਿਚ ਰਹਿਣਾ ਔਖਾ ਹੋ ਜਾਵੇ। ਪੁਰਾਣੇ ਗੀਤ ਰਿਵਾਜ ਟੁੱਟ ਰਹੇ ਨੇ, ਪਰ ਨਵੇਂ ਚਾਲੇ ਬਣੇ ਨਹੀਂ।

ਪਹਿਲੇ ਵੇਲਿਆਂ ਵਿਚ ਪ੍ਰਾਚੁਣਿਆਂ ਨੂੰ ਲੱਸੀ ਮਿੱਠਾ ਪਾਣੀ, ਸ਼ੱਕਰ ਦਾ ਸ਼ਰਬਤ ਅਤੇ ਦੁੱਧ ਆਦਿ ਪੇਸ਼ ਕੀਤੇ ਜਾਂਦੇ ਸਨ, ਪਰ ਹੁਣ ਜਿਸ ਪ੍ਰਾਚੁਣੇ ਨੂੰ ਸ਼ਰਾਬ ਪਿਲਾਕੇ ਬੇਹੋਸ਼ ਨਾ ਕੀਤਾ ਜਾਵੇ, ਉਹ ਨਾਰਾਜ਼ ਹੋ ਜਾਂਦਾ ਹੈ ਅਤੇ ਕਹਿੰਦਾ ਹੈ "ਸੇਵਾ ਨਹੀਂ ਕੀਤੀ ਗਈ"।

ਜਿਹੜੇ ਲੋਕ ਵਿਦੇਸ਼ਾਂ ਵਿਚ ਰਹਿਕੇ ਪਿੰਡਾਂ ਵਲ ਪਰਤੇ ਨੇ, (ਜੇਕਰ ਪਰਤੇ ਨੇ) ਉਹ ਤਾਂ

Phone: Off. : 32761
Resi.: 491493

Swarn LATHE MACHINE

4 1/2 TO 12" HEAVY DUTY

- ☐ FOR MASS PRODUCTION
- ☐ GOOD QUALITY
- ☐ GRADE-1 ACCURACY
- ☐ LONG SERVICE LIFE

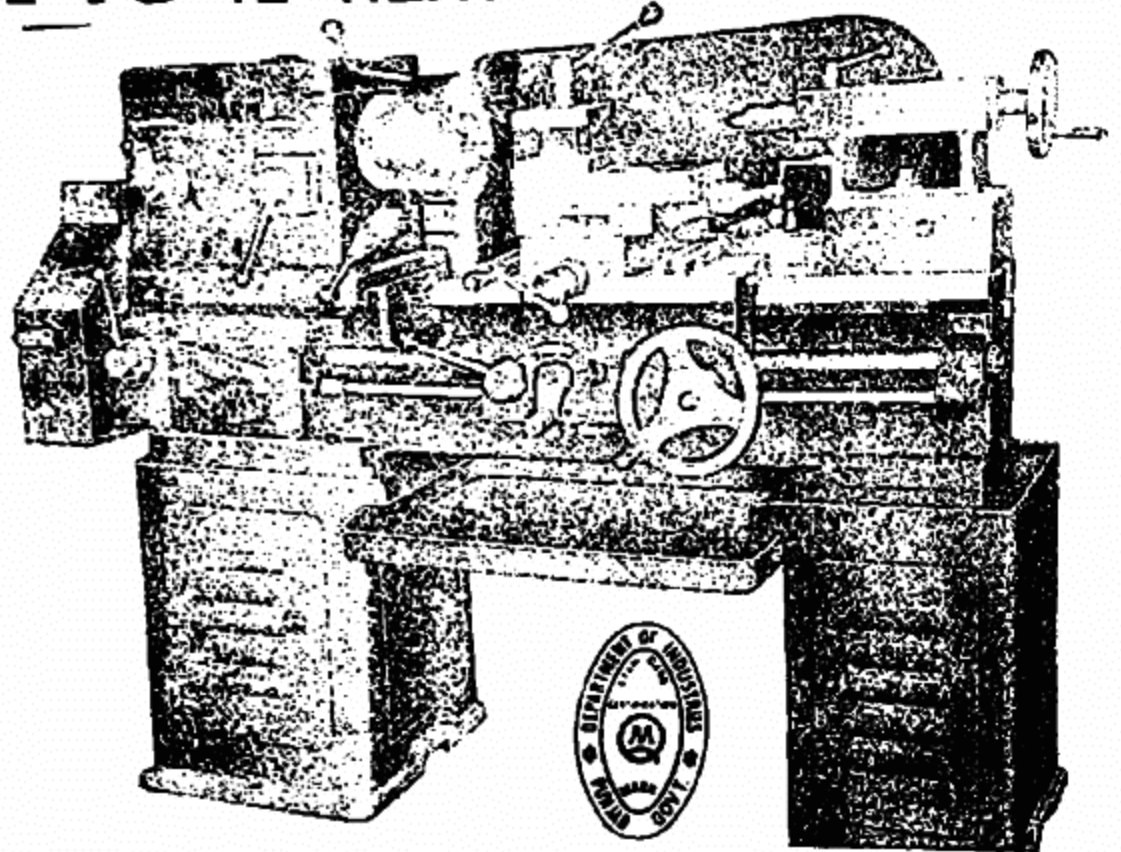

SWARN MACHINE TOOLS CORP.
G.T. ROAD, MILLER GANJ, LUDHIANA-141003



BULL BRAND

**STEERING
SUSPENSION
SERVICE
PARTS**

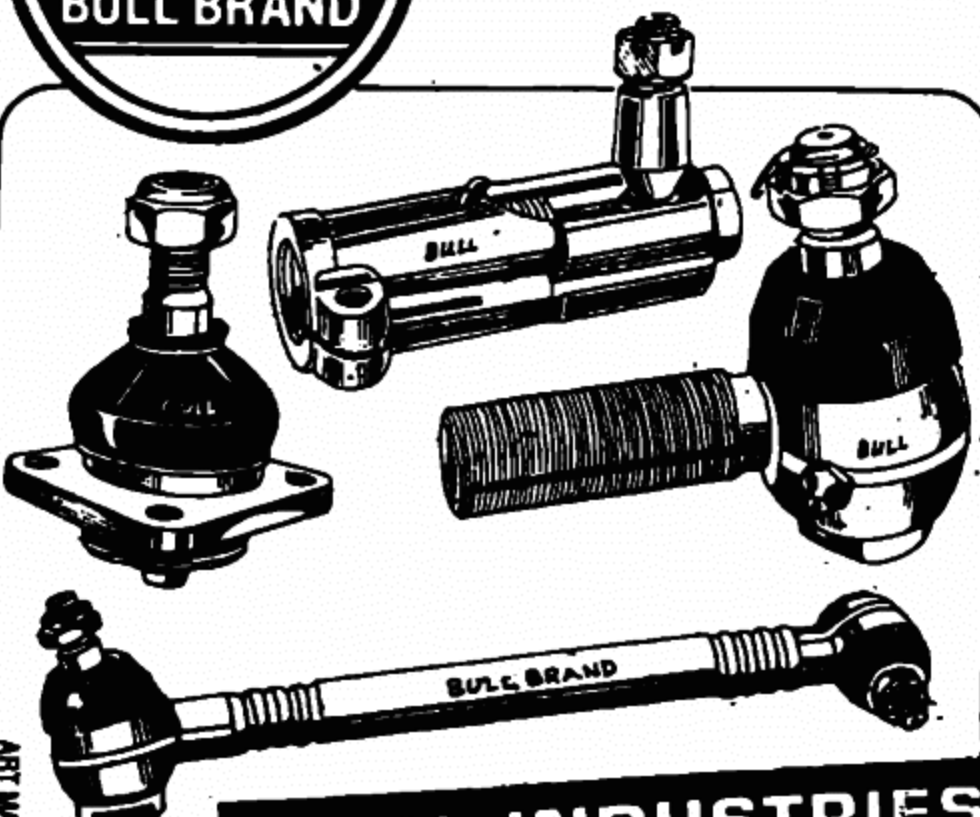

AKAL INDUSTRIES
G.T. ROAD, PHAGWARA 141 101
PHONES 615 33 622 1

ART MASTERS

ਪੰਜਾਬ ਦੇ ਪਿੰਡਾਂ ਨੂੰ ਵੀ ਯੂਰਪ ਦੇ ਸ਼ਹਿਰਾਂ ਵਰਗੇ ਵੇਖਣਾ ਚਾਹੁੰਦੇ ਹਨ ।

ਸਰਕਾਰ ਪਤਾ ਨਹੀਂ ਲੋਕਾਂ ਲਈ ਕੀ ਕਰਨੀ ਕਰਨਾ ਚਾਹੁੰਦੀ ਹੈ ? ਪਰ ਇਹ ਗੱਲ ਤਾਂ ਸਪੱਸ਼ਟ ਹੀ ਹੈ ਕਿ ਪੰਜਾਬ ਸਰਕਾਰ ਨੇ ਹਰੇਕ ਪਿੰਡ ਵਿਚ ਜਾਂ ਪਿੰਡ ਦੇ ਨੇੜੇ ਸ਼ਰਾਬ ਦਾ ਠੋਕਾ ਜ਼ਰੂਰ ਖੋਲ ਦਿੱਤਾ ਹੈ. ਜਦ ਕਿ ਉਸ ਨੇ ਕਿਸੇ ਵੀ ਪਿੰਡ ਵਿਚ ਕੋਈ ਸਤਿਆਚਾਰਕ ਕੇਂਦਰ, ਰੋਗ ਮੰਚ ਤੇ ਲਾਇਬ੍ਰੇਰੀ ਬਣਾਣ ਲਈ ਅੱਜ ਤੱਕ ਵੀ ਕੋਈ ਯੋਜਨਾ ਨਹੀਂ ਬਣਾਈ। ਕਾਰਨ ਪਤਾ ਨਹੀਂ ਕੀ ਹੈ ? ਪੁਸਤਕਾਂ ਪੜ੍ਹੇ ਬਗ਼ੈਰ ਬਚੇ ਆਪਣੇ ਵਿਰਸੇ ਨਾਲ ਕਿਵੇਂ ਜੁੜ ਸਕਦੇ ਹਨ ?

ਗੁਰੂ ਗੋਬਿੰਦ ਸਿੰਘ ਜੀ ਦੇ ਦਰਬਾਰ ਵਿਚ ਅਨੇਕ ਵਿਦਵਾਨ ਅਤੇ ਕਵੀ ਸਨ । ਸੰਸਕ੍ਰਿਤ ਅਤੇ ਅਰਬੀ-ਫਾਰਸੀ ਭਾਸ਼ਾਵਾਂ ਦੀਆਂ ਪੁਸਤਕਾਂ ਦਾ ਉਨ੍ਹਾਂ ਨੇ ਪੰਜਾਬੀ ਤੇ ਹਿੰਦੀ ਵਿਚ ਅਨੁਵਾਦ ਕਰਵਾਇਆ ਅਤੇ ਅਨੇਕ ਮੌਲਿਕ ਗ੍ਰੰਥ ਲਿਖਵਾਏ । ਹਜ਼ੂਰ ਦਾ ਵਿਚਾਰ ਸੀ ਕਿ ਕੇਵਲ ਦੇਲਤ ਕਮਾ ਕੇ ਜਾਂ ਤਲਵਾਰ ਚਲਾਕੇ ਕੋਈ ਵੀ ਕੋਮ ਕਾਇਮ ਨਹੀਂ ਰਹਿ ਸਕਦੀ । ਰੱਖਿਆ ਕਿਸ ਦੀ ਕਰਨੀ ਹੈ ਅਤੇ ਤਲਵਾਰ ਕਿਸ ਲਈ ਚਲਾਉਣੀ ਹੈ. ਇਸ ਗੱਲ ਨੂੰ ਸਤਿਆਚਾਰਕ ਪੱਖੋਂ ਸੁਝਵਾਨ ਲੋਕ ਹੀ ਸਮਝ ਸਕਦੇ ਹਨ । ਕੋਮ ਨੂੰ ਉਸਦਾ ਸਤਿਆਚਾਰ ਹੀ ਉਪਰ ਚੁੱਕ ਕੇ ਅਮੀਰ ਬਣਾ ਸਕਦਾ ਹੈ ਅਤੇ ਪੰਜਾਬੀ ਵਿਚ ਹੁਣ ਸ਼ਰਾਬ, ਬਲਾਤਕਾਰ ਅਤੇ ਗੋਲੀ ਦੇ ਸਤਿਆਚਾਰ ਦਾ ਵਿਕਾਸ ਹੋ ਰਿਹਾ ਹੈ । ਕੀ ਗੁਰੂ ਸਾਹਿਬ ਨੇ ਵਿਸਾਖੀ ਵਾਲੇ ਦਿਨ ਪੰਜਾਬੀਆਂ ਨੂੰ ਇਹੋ ਸਿੱਖਿਆ ਦਿੱਤੀ ਸੀ ?

ਅੱਜ ਪੰਜਾਬ ਦੇ ਪਿੰਡਾਂ ਵਿਚ ਲਿੰਕ-ਸਕੂਲਾਂ ਬਣ ਗਈਆਂ ਹਨ. ਖੇਤ ਝੁਮ ਰਹੇ ਹਨ. ਅਤੇ ਪੰਜਾਬੀ ਕਿਸਾਨ ਵਿਸਾਖੀ ਦੇ ਤਿਉਹਾਰ ਨੂੰ ਬੜੇ ਉਤਸ਼ਾਹ ਨਾਲ ਮਨਾਉਂਦਾ ਹੈ । ਪਰ ਉਸ ਦਾ ਸਤਿਆਚਾਰ ਪੱਖੋਂ ਗਿਰਾਵਟ ਵੱਲ ਜਾ ਰਿਹਾ ਹੈ । ਇਸੇ ਕਰਕੇ ਜੀਵਨ ਦਾ ਸੰਤੁਲਨ ਵਿਗੜਦਾ ਜਾ ਰਿਹਾ ਹੈ । ਜੇਕਰ ਆਸ ਦੀ ਕਿਰਣ ਕਿਤੇ ਨਜ਼ਰ ਆਉਂਦੀ ਹੈ ਤਾਂ ਉਹ ਇਸ ਗੱਲ ਵਿਚ ਹੈ ਕਿ ਪੰਜਾਬੀ ਲੋਕ ਸੁਭਾਅ ਤੋਂ ਹੀ ਉਨਤੀਸ਼ੀਲ ਉਸਾਰੂ ਕੰਮਾਂ ਵਿਚ ਮਨ ਲਾਉਣ ਵਾਲੇ ਅਤੇ ਪਕੇ ਦੇਸ਼-ਭਗਤ ਹਨ । ਉਹ ਧਰਮ ਅਤੇ ਜਾਤ-ਪਾਤ ਦੇ ਬੰਧਨ ਤੋੜ ਕੇ ਮੇਲਿਆਂ, ਤਿਉਹਾਰਾਂ ਅਤੇ ਉਤਸਵਾਂ ਵਿਚ ਵੱਧ ਚੜ੍ਹ ਕੇ ਹਿੱਸਾ ਲੈਣ ਦੀ ਰੁਚੀ ਰੱਖਦੇ ਹਨ । ਹਾਲੇ ਤੱਕ ਇਨ੍ਹਾਂ ਦੀ ਖੁਲ੍ਹ ਕੇ ਹੱਸਣ ਦੀ ਆਦਤ ਵੀ ਕਾਇਮ ਹੈ । ਇਹ ਗੱਲ ਵੀ ਸਭੇ ਲੋਕ ਜਾਣਦੇ ਹਨ ਕਿ ਜਦੋਂ ਦੇਸ਼ ਨੂੰ ਤਬਾਹ ਕਰਨ ਵਾਲੇ ਹਨੇਰੀਆਂ ਤੁਫਾਨ ਚਲਦੇ ਹਨ, ਤਦ ਉਨ੍ਹਾਂ ਨੂੰ ਰੋਕਣ ਲਈ ਪੰਜਾਬੀ ਹੀ ਆਪਣੇ ਲਹੂ ਨਾਲ ਦੀਵੇ ਬਾਲਦੇ ਹਨ । ਹਰ ਵਰ੍ਹੇ ਵਿਸਾਖੀ ਦਾ ਤਿਉਹਾਰ ਵੀ ਪੰਜਾਬੀਆਂ ਦੇ ਮਨਾਂ ਵਿਚ ਅਜਿਹੀਆਂ ਭਾਵਨਾਵਾਂ ਦਾ ਹੀ ਸੰਚਾਰ ਕਰਦਾ ਹੈ । ਇਹੋ ਕਾਰਣ ਹੈ ਕਿ ਪੰਜਾਬੀ ਹੀ ਨਹੀਂ, ਦੇਸ਼ ਦੇ ਸਭਨਾਂ ਭਾਗਾਂ ਵਿਚ ਅਤੇ ਵਿਦੇਸ਼ਾਂ ਵਿਚ ਵੀ ਪੰਜਾਬੀ ਲੋਕ ਵਿਸਾਖੀ ਨੂੰ ਇਕ ਕੌਮੀ ਤਿਉਹਾਰ ਦੇ ਰੂਪ ਵਿਚ ਮਨਾਉਂਦੇ ਹਨ ।

ਸਿਕੰਦਰ ਤੋਂ ਲੈ ਕੇ ਨਾਦਰਸ਼ਾਹ ਅਤੇ ਅਹਿਮਦ ਸ਼ਾਹ ਅਬਦਾਲੀ ਤੱਕ, ਸਭੋਂ ਹਮਲਾਵਰ ਤਾਰਤ ਦੀ ਉੱਤਰ ਪੱਛਮੀ ਸੀਮਾ ਲੰਘ ਕੇ ਪੰਜਾਬ ਦੀ ਧਰਤੀ ਨੂੰ ਦਰਤਦੇ ਹੋਏ ਹਿੰਦੁਸਤਾਨ ਨੂੰ ਲੁੱਟਦੇ

ਰਹੇ ਹਨ । ਪਰ ਗੁਰੂ ਗੋਬਿੰਦ ਸਿੰਘ ਦੇ ਸਿੰਘਾਂ ਨੇ ਅੰਮ੍ਰਿਤਪਾਨ ਕਰਨ ਮਗਰੋਂ ਤਲਵਾਰ ਚੁੱਕੀ ਤਾਂ ਕੋਈ ਵੀ ਨਾਦਰਸ਼ਾਹ ਇਸ ਦੇਸ਼ ਨੂੰ ਲੁੱਟਣ ਲਈ ਅੱਗੇ ਨਾ ਵਧ ਸਕਿਆ । ਫੇਰ ਮਹਾਰਾਜਾ ਰਣਜੀਤ ਸਿੰਘ ਨੇ ਦਰਾ ਸ਼ੇਬਰ ਤੱਕ ਆਪਣਾ ਝੰਡਾ ਲਹਿਰਾ ਦਿੱਤਾ ਸੀ । ਪੰਜਾਬ ਦਾ ਸ਼ਕਤੀਸ਼ਾਲੀ ਰੂਪ ਪੰਜਾਬ ਦੇ ਜੱਟ ਕਿਸਾਨ ਨਾਲ ਬਣਦਾ ਹੈ । ਇਹ ਧਰਤੀ ਦਾ ਪੁੱਤਰ ਆਪਣੀ ਜ਼ਮੀਨ ਵਿਚ ਇਸੇ ਤਰ੍ਹਾਂ ਸੁਰੱਖਿਅਤ ਹੈ ਜਿਵੇਂ ਕਿ ਵਰਮੀ ਵਿਚ ਨਾਗ ਹੁੰਦਾ ਹੈ । ਇਹਨੂੰ ਕੋਈ ਬਾਦਸ਼ਾਹੀ ਨਹੀਂ ਤਬਾਹ ਕਰ ਸਕਦੀ ।

ਇਹ 1699 ਈ: ਦੀ ਵਿਸਾਖੀ ਦੇ ਦਿਨ ਦੀ ਗੱਲ ਹੈ ਜਦੋਂ ਕਿ ਗੁਰੂ ਗੋਬਿੰਦ ਸਿੰਘ ਜੀ ਨੇ ਹੁਕਮਨਾਮੇ ਭੇਜ ਕੇ ਆਪਣੇ ਸਿੰਘਾਂ ਨੂੰ ਆਨੰਦਪੁਰ ਸਾਹਿਬ ਬੁਲਾਇਆ ਅਤੇ ਉਨ੍ਹਾਂ ਨੂੰ ਸੀਸ ਭੇਟ ਕਰਨ ਲਈ ਕਿਹਾ । ਗੁਰੂ ਸਾਹਿਬ ਦੇ ਹੱਥ ਵਿਚ ਨੰਗੀ ਤਲਵਾਰ ਸੀ ਅਤੇ ਗੁਰੂ ਜੀ ਦੀ ਲਲਕਾਰ ਸੁਣ ਕੇ ਸੰਗਤ ਵਿਚੋਂ ਜਿਨ੍ਹਾਂ ਲੋਕਾਂ ਨੇ ਸਭ ਤੋਂ ਪਹਿਲਾਂ ਸੀਸ ਭੇਟ ਕੀਤੇ, ਉਹ ਪੰਜ ਪਿਆਰੇ ਭਾਰਤ ਦੇ ਵੱਖੋ-ਵੱਖਰੇ ਪ੍ਰਦੇਸ਼ਾਂ ਦੇ ਰਹਿਣ ਵਾਲੇ ਸਨ । ਇਹੋ ਹੀ ਨਹੀਂ, ਉਨ੍ਹਾਂ ਵਿਚੋਂ ਕੇਵਲ ਇਕੋ ਹੀ ਉਹ ਕੁਲ ਦਾ ਸੀ । ਬਾਕੀ ਸਾਰੇ ਪਛੜੇ ਹੋਏ ਵਰਗ ਦੇ ਲੋਕ ਸਨ । ਸਾਡੇ ਪੁਰਾਤਨ ਸਮਾਜ ਵਿਚ ਉਨ੍ਹਾਂ ਲਈ ਸ਼ਸਤਰ ਫਤਨਾ ਵਰਜਿਤ ਸੀ । ਪਰ ਇਤਿਹਾਸ ਵਿਚ ਉਨ੍ਹਾਂ ਨੂੰ "ਪੰਜ ਪਿਆਰੇ" ਦੇ ਖਿਤਾਬ ਨਾਲ ਸਤਿਕਾਰਿਆ ਗਿਆ ਹੈ । ਗੁਰੂ ਸਾਹਿਬ ਨੇ ਸਭ ਤੋਂ ਪਹਿਲਾਂ ਉਨ੍ਹਾਂ ਨੂੰ ਅੰਮ੍ਰਿਤ ਛਕਾਇਆ ਅਤੇ ਫੇਰ ਖੁਦ ਉਨ੍ਹਾਂ ਦੇ ਕੋਲੋਂ ਅੰਮ੍ਰਿਤ ਛਕਿਆ ਸੀ ।

ਇਸ ਤਰ੍ਹਾਂ 1966 ਈ: ਦੀ ਵਿਸਾਖੀ ਵਾਲੇ ਦਿਨ ਖਾਲਸਾ ਦਾ ਜਨਮ ਹੋਇਆ ਸੀ । ਗੁਰੂ ਦਾ ਖਾਲਸਾ ਸ਼ਾਂਤੀ ਕਾਲ ਵਿਚ ਸੰਤ ਸਰੂਪ ਹੈ ਅਤੇ ਦੇਸ਼ ਤੇ ਧਰਮ ਦੀ ਰੱਖਿਆ ਵੇਲੇ ਉਹ ਸਿਪਾਹੀ ਦਾ ਕਰਤਵ ਨਿਭਾਉਂਦਾ ਹੈ । ਗੁਰੂ ਸਾਹਿਬ ਦਾ ਬਚਨ ਹੈ—

ਖਾਲਸਾ ਮੇਰੇ ਰੂਪ ਹੈ ਖਾਸ
ਗੁਰੂ ਦਾ ਸਿੱਖ ਧਰਮ ਨਿਰਪੱਖਤਾ ਅਤੇ
ਮਨੁੱਖੀ ਬਰਾਬਰੀ ਵਿਚ ਪੂਰੀ ਤਰ੍ਹਾਂ ਵਿਸ਼ਵਾਸ
ਰੱਖਦਾ ਹੈ ਜਿਵੇਂ ਕਿ ਹਜ਼ੂਰ ਨੇ ਫ਼ਰਮਾਇਆ
ਵੀ ਹੈ :
ਦੇਹਰਾ ਮਸੀਤ ਸੋਈ
ਪੁਜਾ ਓ ਨਿਵਾਜ ਓਹੀ
ਮਾਨਸ ਸਬੈ ਏਕ ਪੈ
ਅਨੇਕ ਕੇ ਪੁਤਾਵ ਹੈ ।

ਗੁਰੂ ਗੋਬਿੰਦ ਸਿੰਘ ਜੀ ਨੇ ਸਿੰਘਾਂ ਲਈ ਜਿਹੜਾ ਜੀਵਨ ਉਦੇਸ਼ ਨਿਸ਼ਚਿਤ ਕੀਤਾ, ਉਹਨੂੰ ਆਪਣੀ ਜੀਵਨ ਕਥਾ "ਬਚਿਤਰ ਨਾਟਕ" ਵਿਚ ਲਿਖ ਦਿੱਤਾ ।

ਹਮ ਏਹ ਕਾਜ ਜਗਤ ਮੇਂ ਆਏ
ਧਰਮ ਹੇਤੁ ਗੁਰੂ ਦੇਵ ਪਠਾਏ ।
ਜਹਾਂ ਤਹਾਂ ਤੁਮ ਧਰਮ ਬਿਬਾਰੋ
ਦੁਸ਼ਟ ਦੋਖੀਅਨ ਪਕਰ ਪਛਾਰੋ ।
ਯਾਹੀ ਕਾਜ ਧਰਾ ਹਮ ਜਨਮੇਂ
ਸਮਝ ਲੇਹੁ ਸਾਧੂ ਸਬ ਮਨਮੇਂ
ਧਰਮ ਚਲਾਵਨ ਸੰਤ ਉਬਾਰਨ
ਦੁਸ਼ਟ ਸਭਨ ਕੇ ਮੂਲ ਉਪਾਰਨ
ਇਤਿਹਾਸ ਗਵਾਹ ਹੈ . ਜਦੋਂ ਕਦੀ
ਵੀ ਦੇਸ਼ ਤੇ ਸੰਕਟ ਦਾ ਸਮਾਂ ਆਇਆ ਹੈ, ਪੰਜਾਬ

ਦੇ ਲੋਕਾਂ ਨੇ ਆਪਣੇ ਜੀਵਨ ਦੀ ਆਹੁਤੀ ਦੇ ਕੇ ਦੇਸ਼ ਦੀ ਰੱਖਿਆ ਕੀਤੀ ਹੈ । ਆਜ਼ਾਦੀ ਮਗਰੋਂ ਵੀ ਦੇਸ਼ ਦੀ ਰੱਖਿਆ ਲਈ ਜਿੰਨਾ ਲਹੂ ਪੰਜਾਬੀਆਂ ਨੇ ਵਗਾਇਆ ਹੈ, ਉਹ ਦੇਸ਼ ਦੇ ਹੋਰ ਲੋਕਾਂ ਦੇ ਅਨੁਪਾਤ ਵਿਚ ਘੱਟ ਨਹੀਂ ਹੈ । ਅੱਜ ਵੀ ਭਾਰਤੀ ਫੌਜ ਨੂੰ ਪੰਜਾਬੀਆਂ ਤੇ ਮਾਣ ਹੈ । ਪੰਜਾਬੀ ਸੂਰਮਿਆਂ ਨੂੰ ਕੋਈ ਵੀ ਪਾਤਸ਼ਾਹੀ ਹਰਾ ਨਹੀਂ ਸਕੀ ।

ਪਰ ਕਈ ਵਾਰ ਮਨ ਵਿਚ ਇਹ ਵਿਚਾਰ ਆਉਂਦਾ ਹੈ ਕਿ ਸਪਤ ਸਿੰਧੂ ਦੇ ਇਸ ਪੁਰਾਤਨ ਭੌਤਿਕ ਖੰਡ ਵਿਚ ਰਿਗਵੇਦ ਤੋਂ ਲੈ ਕੇ ਗੁਰੂ ਸਾਹਿਬਾਨ ਦੇ ਸਮੇਂ ਤੱਕ ਜਿਸ ਮਹਾਨ ਸਤਿਆਚਾਰ ਦਾ ਵਿਕਾਸ ਹੋਇਆ ਹੈ, ਕੀ ਸ਼ਰਾਬ, ਡਿਸਕੋ, ਬਲਾਤਕਾਰ ਅਤੇ ਗੋਲੀ ਦੀ ਫੈਲ ਰਹੀ ਸੰਸਕ੍ਰਿਤੀ ਉਹਨੂੰ ਤਬਾਹ ਕਰ ਦੇਵੇਗੀ ?

ਸਾਹਿਤ ਦਾ ਖੇਤਰ ਹੋਵੇ ਜਾਂ ਖੇਡ ਦਾ ਮੈਦਾਨ, ਪੰਜਾਬੀ ਹਰ ਥਾਂ ਪ੍ਰਮੁੱਖ ਸਥਾਨ ਪ੍ਰਾਪਤ ਕਰਦੇ ਹਨ । ਇਹ ਸਭੋਂ ਲੋਕ ਕਿਉਂਕਿ ਪਿੰਡਾਂ ਤੋਂ ਆਉਂਦੇ ਹਨ, ਇਸ ਲਈ ਉਨ੍ਹਾਂ ਦੇ ਜੀਵਨ ਵਿਚ ਸਾਦਗੀ, ਭਾਸ਼ਾ ਵਿਚ ਇਮਾਨਦਾਰੀ ਅਤੇ ਚਾਲ ਵਿਚ ਸੁਹਿਰਦਤਾ ਹੈ । ਪੰਜਾਬੀ ਕਿਸਾਨ ਦੇ ਨਾਲ ਨਾਲ ਪੰਜਾਬੀ ਕਾਰੀਗਰ, ਖਾਸ ਤੌਰ ਤੇ ਰਾਮਗੜੀਆਂ ਬਰਾਦਰੀ ਦੇ ਲੋਕਾਂ ਨੇ ਛੋਟੀ ਪਰ ਸੁਖਮ ਮਸ਼ੀਨਰੀ ਬਣਾਣ ਵਿਚ ਜਿਹੜਾ ਕਮਾਲ ਕਰ ਵਿਖਾਇਆ ਹੈ, ਉਹਦੇ ਬਾਰੇ ਲਿਖਣ ਲਈ ਅਲਗ ਪੁਸਤਕ ਚਾਹੀਦੀ ਹੈ । ਇਹ ਵਿਸ਼ਵਕਰਮਾਂ ਦੇ ਪੁਜਾਰੀ ਪੰਜਾਬ ਵਿਚ ਹੀ ਨਹੀਂ, ਦੇਸ਼ ਬਦੇਸ਼ ਦੇ ਸਭਨਾਂ ਹਿੱਸਿਆਂ ਵਿਚ ਗੌਰਵ ਪ੍ਰਾਪਤ ਕਰ ਰਹੇ ਹਨ ।

ਬਸੰਤ ਦੇ ਮਹਿਕ ਤਰਪੂਰ ਮੌਸਮ ਮਗਰੋਂ ਹਰ ਵਰ੍ਹੇ ਵਿਸਾਖੀ ਦਾ ਪਵਿੱਤਰ ਦਿਵਸ ਆਉਂਦਾ ਹੈ । ਇਸ ਦਿਨ ਕਿਸਾਨਾਂ ਦੇ ਜੀਵਨ ਵਿਚ ਪ੍ਰਸੰਨਤਾ ਦੀ ਇਕ ਬਿਰਕਣ ਜਿਹੀ ਫੈਲ ਜਾਂਦੀ ਹੈ । ਕਦੀ 1699 ਈ: ਦੀ ਉਹ ਵਿਸਾਖੀ ਵੀ ਆਈ ਸੀ ਜਿਸ ਨੇ ਭਾਰਤ ਅਤੇ ਖਾਸ ਕਰਕੇ ਪੰਜਾਬ ਦੇ ਲੋਕਾਂ ਨੂੰ ਤਾਨਾਸ਼ਾਹੀ ਸ਼ਕਤੀ ਵਿਰੁੱਧ ਸੰਘਰਸ਼ ਕਰਨ ਦੀ ਤਾਕਤ ਪ੍ਰਦਾਨ ਕੀਤੀ ਸੀ । ਦੇਸ਼ ਦੀ ਆਜ਼ਾਦੀ ਮਗਰੋਂ ਦੇਸ਼ ਵਿਚ ਭੌਖੜੇ ਦੇ ਜਿਹੜੇ ਬੇਦਰਦ ਦਿਨ ਲੋਕਾਂ ਨੂੰ ਪਰੇਸ਼ਾਨ ਕਰ ਰਹੇ ਸਨ, ਉਨ੍ਹਾਂ ਨੂੰ ਪੰਜਾਬ ਦੇ ਕਿਸਾਨਾਂ ਨੇ ਆਪਣੀ ਮਿਹਨਤ ਦੀ ਤਾਕਤ ਨਾਲ ਪੂਰੀ ਤਰ੍ਹਾਂ ਖਤਮ ਕਰ ਦਿੱਤਾ ਹੈ । ਜੇਕਰ ਹਾਲੇ ਵੀ ਦੇਸ਼ ਦੇ ਨਿਰਧਨ ਲੋਕ ਭੁੱਖ ਨਾਲ ਪਰੇਸ਼ਾਨ ਹਨ ਤਾਂ ਇਸ ਵਿਚ ਪੰਜਾਬੀ ਕਿਸਾਨ ਦਾ ਕੋਈ ਕਸੂਰ ਨਹੀਂ ਹੈ । ਇਸ ਦੇਸ਼ ਵਿਚ ਕੁਦਰਤੀ ਸਾਧਨਾਂ ਦੀ ਵੰਡ-ਪ੍ਰਣਾਲੀ ਹੀ ਕੁਝ ਅਜਿਹੀ ਹੈ ਕਿ ਸਭੋਂ ਚੀਜ਼ਾਂ ਆਮ ਆਦਮੀ ਤੱਕ ਨਹੀਂ ਪੁੱਜ ਰਹੀਆਂ । ਪਰ ਇਹ ਬੇਦਰਦ ਦਿਨ ਵੀ ਬਹੁਤੇ ਸਮੇਂ ਤੱਕ ਨਹੀਂ ਟਿਕਣ ਲੱਗੇ । ਮਿਹਨਤ ਕਰਕੇ ਵਧੇਰੇ ਅਨਾਜ ਪੈਦਾ ਕਰ ਰਿਹਾ ਪੰਜਾਬੀ ਕਿਸਾਨ ਸਾਨੂੰ ਹਰ ਵਰ੍ਹੇ ਵਿਸਾਖੀ ਤੇ ਇਹੋ ਹੀ ਵਿਸ਼ਵਾਸ ਦਿਵਾਉਂਦਾ ਹੈ ਅਤੇ ਇਹ ਜ਼ਿੰਦਗੀ ਦਾ ਸਭ ਤੋਂ ਵੱਡਾ ਵਿਸ਼ਵਾਸ ਹੈ ।

-ਜਸਵੰਤ ਸਿੰਘ ਵਿਰਦੀ

Phenes : { Off. : 312695, 315284
Resi. : 308715, 315414

BIKRAM MOTOR GARAGE

Specialists in
Conversion & fitting of Petrol Engine into Diesel Engine
All kinds of Diesel Auto Repairs & Lathe Works



BIKRAM MOTORS

Authorises Dealer for
AUTOLAND 4000 DIESEL ENGINE AND HARSHA TRACTORS



RAJENDRA ENGINEERING WORKS

Specialists in
All types of Lathe Works, Shaping, Milling, Crank shaft grinding,
Cylinder Repairing Resleeving, Remetling and Head Repairing etc.,
Diesel Vehicles Repairing, Manufacturers of Rim Plates, Tube Ends,
Mechanical Jack, Base Plate and Stepni Carrier

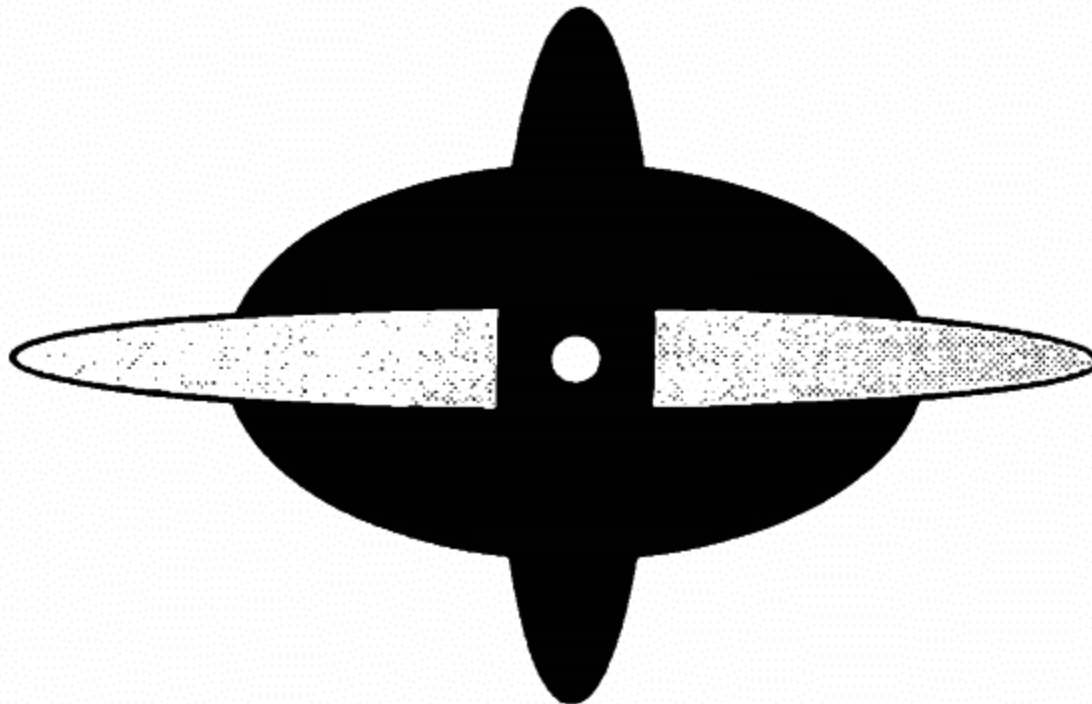

**NEAR PISKA MORE, RATU ROAD,
RANCHI-834005**

ਪੰਜਾਬੀ ਸਭਿਆਚਾਰ ਤੇ ਯਾਦਗਾਰ

ਗੁਰਦਿਆਲ ਸਿੰਘ ਫੁੱਲ



ਸਭਿਆਚਾਰ ਪ੍ਰਕਿਰਤਕ ਵਾਤਾਵਰਨ ਵਿਚ ਸਵੈ-ਸੁਰਖਿਆ ਤੇ ਸਵੈ ਅਰੋਗਤਾ ਦੀ ਪ੍ਰਾਪਤੀ ਦੀ ਪ੍ਰਕਿਿਆ ਤੋਂ ਜਨਮਦਾ ਹੈ। ਦੁਆਲੇ ਦੀ ਭੂਗੋਲਿਕ ਪ੍ਰਵਿਰਤੀ ਦੇ ਕਰਮਾਂ ਤੇ ਪ੍ਰਤਿਕਰਮਾਂ ਨਾਲ ਵਿਕਸਿਤ ਹੁੰਦਾ ਹੈ।

ਪੰਜਾਬ ਸ਼ਿਵਾਲਿਕ ਤੇ ਬਰਛਾਂ ਨਾਲ ਸ਼ਿੰਗਾਰੇ ਹਿਮਾਲਾ ਪਰਬਤ, ਸੁਲੇਮਾਨ ਪਹਾੜ ਤੇ ਤਪਦੇ ਰਾਜਸਥਾਨ ਦੀ ਰੋੜਾ ਵਿਚ ਸੁੰਦਰ ਦਰਿਆਵਾਂ ਨਾਲ ਸ਼ਿੰਗਾਰਿਆ ਸੁੰਦਰ ਮੈਦਾਨੀ ਇਲਾਕਾ ਹੈ। ਭਾਵ ਸਿਰ ਠੰਡਾ ਹੈ, ਦਰਿਆਵਾਂ ਨਾਲ ਮੁਲਾਇਮ ਹੋਇਆ ਪੇਟ ਹੈ ਤੇ ਗਰਮ ਪੈਰ ਹਨ ਜਿਸ ਕਰਕੇ ਅਰੋਗ ਹੈ। ਅਖਾਣ ਹੈ ਪੇਟ ਨਰਮ, ਪੈਰ ਗਰਮ, ਸਿਰ ਠੰਡਾ ਵੈਦ ਦੇ ਮਾਰੇ ਡੰਡਾ।

ਪੰਜਾਬੀ ਸਭਿਆਚਾਰ ਭਾਰਤੀ ਸਭਿਆਚਾਰ ਦਾ ਵਿਕਸਿਤ ਵਿਲੱਖਣ

ਆਧੁਨਿਕ ਰੂਪ ਵੀ ਹੈ ਭਾਰਤੀ ਸਭਿਆਚਾਰ ਦਾ ਆਧਾਰ ਵੀ ਹੈ ਕਿਉਂਕਿ ਅਸਲੀ ਭਾਰਤੀ ਸਭਿਆਚਾਰ ਦਾ ਮੁੱਢ ਪੰਜਾਬ ਵਿਚ ਬੱਝਾ ਹੈ।

ਪੰਜਾਬ ਦੀਆਂ ਰੁੱਤਾਂ ਰਾਂਗਲੀਆਂ ਹਨ। ਹਰ ਰੁੱਤ ਵਿਚ ਦਰਿਆ ਰੁੱਖ ਚੰਦ ਸੂਰਜ ਦੇ ਚੱਕਰ ਤੇ ਹਵਾਵਾਂ ਅਨੋਖੇ ਗੀਤ ਗਾਉਂਦੇ ਹਨ ਜਿਸ ਕਰਕੇ ਪੰਜਾਬੀ ਸਦਾ ਗਾਉਂਦਾ ਰਹਿੰਦਾ ਹੈ। ਪੰਜਾਬੀ ਉਪਜਾਊ ਧਰਤੀ ਵਾਂਗ ਦਾਤਾ ਹੈ। ਆਪਣੇ ਬਾਚੂ ਬਲ ਤੇ ਜੀਉਂਦਾ ਹੈ। ਕਿਸੇ ਅੱਗੇ ਹੱਥ ਅੱਡਣਾ ਮੌਤ ਸਮਝਦਾ ਹੈ। ਪ੍ਰਕਿਰਤੀ ਵਾਂਗ ਵਿਸ਼ਾਲ-ਚਿੱਤ ਹੈ। ਧਰਤੀ ਵਾਂਗ ਨਿਮਰਤਾ ਰਹਪੂਰ ਹੈ। ਖੇਤਾਂ ਵਿਚੋਂ ਸੋਨਾ ਪੈਦਾ ਕਰਨ ਦੀ ਸਮਰੱਥਾ ਰਖਣ ਕਾਰਨ ਸਦਾ ਚੜ੍ਹਦੀਆਂ ਕਲਾਂ ਵਿਚ ਰਹਿੰਦਾ ਹੈ। ਹਾਰ-ਜਿੱਤ ਤੋਂ ਬੇ ਨਿਆਜ਼ ਹੈ। ਵਫਾ ਦਾ ਪੁਤਲਾ ਹੈ। ਕਰੀਬ ਤੇ ਕਮਜ਼ੋਰ ਦੀ ਰਖਿਆ ਕਰਨਾ ਧਰਮ ਸਮਝਦਾ ਹੈ। ਮਨੁੱਖਤਾ ਦੇ ਵੈਰੀ ਨਾਲ ਟੱਕਰ ਲੈਣਾ ਜਾਣਦਾ

ਹੈ। ਸਾਂਝਾ ਪਾਲਣਾ ਧਰਮ ਸਮਝਦਾ ਹੈ ਤੇ ਸਾਂਝਾ ਤੋੜਨਾ ਭੁਨਾਹ ਸਮਝਦਾ ਹੈ। ਜਨਣੀ ਮਾਂ ਬੋਲੀਆਂ ਤੇ ਧਰਤੀ ਮਾਂ ਨੂੰ ਪੂਜਦਾ ਹੈ। ਸਦਾ ਚੜ੍ਹਦੀ ਕਲਾਂ ਵਿਚ ਰਹਿੰਦਾ ਹੈ ਪ੍ਰਾਚੁਣਚਾਰੀ ਨੂੰ ਸਿਮਰਨ ਸਮਝਦਾ ਹੈ। ਇਸ ਲਈ ਪੰਜਾਬੀ ਦਾ ਪੰਜਾਬੀ ਸਭਿਆਚਾਰ ਦੁਨਿਆ ਵਿਚ ਬੇ ਮਿਸਾਲ ਹੈ।

ਪੰਜਾਬੀ ਸਭਿਆਚਾਰ ਵਿਚ ਸ਼ਗਨਾਂ ਦੀ ਖਾਸ ਮਹੱਤਤਾ ਹੈ। ਸ਼ਗਨ ਸ਼ਬਦ ਤੋਂ ਸ਼ਕੁਨ ਤੋਂ ਆਇਆ ਹੈ ਜਿਸ ਦਾ ਕ ਸਮਾਂ ਪਾਕੇ ਗ ਵਿਚ ਬਦਲ ਗਿਆ ਹੈ। ਇਸ ਦਾ ਅਰਥ ਹੈ ਕਲਿਆਣਕਾਰੀ ਸੁਭ ਤੇ ਖੁਸ਼ੀ ਤਰੇ ਭਵਿੱਖ ਦਾ ਸੰਕੇਤ। ਭਾਵੇਂ ਸ਼ਗਨ ਦਾ ਸੰਕਲਪ ਟੁੱਟੇ ਦੇ ਚਿੰਤਣ ਤੋਂ ਆਇਆ ਜਾਪਦਾ ਹੈ ਪਰ ਮਨੋਵਿਗਿਆਨਕ ਸੁਭ ਤੋਂ ਜਨਮਿਆ ਹੈ। ਸਾਡੇ ਬਜ਼ੁਰਗਾਂ ਨੂੰ ਅਚੇਤ ਹੀ ਸ਼ਬਦ ਦੀ ਅਥਾਰ ਰਹੱਸਮਈ ਸ਼ਕਤੀ ਦਾ ਅਨੁਭਵ ਸੀ ਤੇ ਅਟਲ

☎ { Off : 314587
RESL : 300911

RANCHI

CONSTRUCTION CO.



S. Daljit Singh



S. Malkiat Singh

5, MAIN ROAD, RANCHI (Bihar)

PHONE : 415872

SEHRA

STEEL INDUSTRIES

MFG. OF :

**TRANSFORMERS
RADIATORS & TANKS**

Office & Works : Purulia Road,
Tatisilwai RANCHI-835103
Bihar (INDIA)



Prop. Sh. Harbhajan Singh Sehra

An Ancillary Unit to :

**M/s. ELECTRIC EQUIPMENT FACTORY
(Govt of Bihar Under Taking)**

ਵਿਸ਼ਵਾਸ ਸੀ ਕਿ ਖਾਸ ਢੰਗ ਨਾਲ ਉਚਾਰੇ ਸ਼ਬਦ ਜੜ-ਵਸਤੂ, ਪਾਣੀ ਤੇ ਹੋਰ ਪਦਾਰਥਾਂ ਤੇ ਖਾਸ ਅਸਰ ਕਰਦੇ ਹਨ ਕਿਉਂਕਿ ਜੋ ਸ਼ਕਤੀ ਬ੍ਰਹਿਮੰਡ ਦੇ ਸਰਗੁਣ ਰੂਪ ਵਿਚ ਹੈ ਉਹੋ ਸ਼ਕਤੀ ਸ਼ਬਦ ਵਿਚ ਨਿਰਗੁਣ ਰੂਪ ਵਿਚ ਹੈ, ਇਸ ਲਈ ਹੀ ਉਚਾਰੇ ਸ਼ਬਦ ਨੂੰ ਬ੍ਰਹਮ ਕਿਹਾ ਗਿਆ ਹੈ। ਬ੍ਰਹਮਰਗਾਂ ਨੂੰ ਇਹ ਵੀ ਗਿਆਨ ਸੀ ਕਿ ਖਾਸ ਢੰਗ ਨਾਲ ਉਚਾਰੇ ਸ਼ਬਦ, ਮਾਰੀ ਫੂਕ ਜਾਂ ਖਾਸ ਕਰਮ ਪ੍ਰਕਿਰਤਕ ਸ਼ਕਤੀਆਂ ਨੂੰ ਰਿਤਾ ਤੇ ਨਸ਼ਿਆ ਕੇ ਉਨ੍ਹਾਂ ਤੇ ਵਰ ਲਿਆ ਜਾ ਸਕਦਾ ਹੈ। ਤੈਤੀਆਂ ਰੂਹਾਂ, ਜ਼ਹਿਰੀਲੇ ਜਾਨਵਰਾਂ ਤੇ ਉਨ੍ਹਾਂ ਦੇ ਕੱਟਣ ਨਾਲ ਮਨੁੱਖ ਨੂੰ ਚੜੀਆਂ ਜ਼ਹਿਰਾਂ ਤੋਂ ਮੁਕਤ ਕਰ ਸਕਦੇ ਹਨ। ਇਹ ਟੁਟੇ ਤੇ ਸ਼ਗਨ ਮਨੁੱਖ ਦੇ ਸਵੈ ਸੁਰੱਖਿਆ ਤੇ ਸਵੈ ਅਰੋਗਤਾ ਪ੍ਰਾਪਤ ਕਰਨ ਦੇ ਯਤਨਾਂ ਤੋਂ ਜਨਮੇ ਹਨ। ਸਾਡੇ ਬ੍ਰਹਮਰਗਾਂ ਨੂੰ ਅਚੇਤ ਹੀ ਵੱਖ ਵੱਖ ਰਮਜਾਂ ਨੂੰ ਛੋਹਣ ਜਾਂ ਵੇਖਣ ਨਾਲ ਮਨੁੱਖ ਅੰਦਰ ਜਨਮੇ ਉਦਗਾਰਾਂ ਦਾ ਅਸਲੀ ਗਿਆਨ ਵੀ ਸੀ ਕਿ ਕਿਵੇਂ ਖਾਸ ਚੀਜ਼ ਨੂੰ ਛੋਹਣ ਜਾਂ ਕਿਸੇ ਖਾਸ ਜਾਨਵਰ ਨੂੰ ਵੇਖਣ ਜਾਂ ਕਿਸੇ ਖਾਸ ਮਨੁੱਖ ਦੇ ਦਰਸ਼ਨ ਨਾਲ ਮਨੁੱਖ ਦੇ ਅੰਦਰ ਉਤਸ਼ਾਹ, ਉਮਾਹ ਚੜ੍ਹਦੀ ਕਲਾ ਤੇ ਦਲੇਰੀ ਆਦਿ ਭਾਵ ਪੈਦਾ ਹੁੰਦੇ ਹਨ ਤੇ ਕਿਵੇਂ ਖਾਸ ਚੀਜ਼ ਦੀ ਛੋਹ, ਸੰਪਰਕ ਜਾਂ ਦਰਸ਼ਨ ਕਰਨ ਨਾਲ ਮਨੁੱਖ ਦੇ ਅੰਦਰ ਉਦਾਸੀ ਪੈਦਾ ਹੁੰਦੀ ਹੈ।

ਸੋ ਸ਼ਗਨਾਂ ਦੀ ਉਪਜ ਤਾਵੇ ਸਹਿਜ ਸੁਤਾਅ ਅਟਕਲ ਪਚੁ ਅਨੁਮਾਨ ਵਿਧੀ ਜਾਂ ਵਿਸ਼ੇਸ਼ ਤੇ ਵਿਆਪਕ ਅਨੁਮਾਨ ਵਿਧੀ ਤੋਂ ਮੰਨੀ ਜਾਂਦੀ ਹੈ ਪਰ ਇਹ ਤੱਤ ਸੰਪੂਰਨ ਨਹੀਂ ਹੈ। ਅਸਲ ਵਿਚ ਅਜ ਜਾਦੂ ਟੁਟੇ ਤੇ ਸ਼ਗਨਾਂ ਦੀ ਉਪਜ ਵਿਗਿਆਨਕ ਦ੍ਰਿਸ਼ਟੀ ਅਨੁਸਾਰ ਉਨ੍ਹਾਂ ਕਾਸਮਿਕ ਕਿਰਨਾਂ ਤੋਂ ਮੰਨੀ ਜਾਂਦੀ ਹੈ ਜਿਹੜੀਆਂ ਦੋ ਚੀਜ਼ਾਂ ਦੇ ਸਾਹਮਣੇ ਆਉਣ ਜਾਂ ਛੋਹਣ ਨਾਲ ਪਰਸਪਰ ਇਕ ਦੂਜੇ ਤੇ ਪੈਦੀਆਂ ਸਨ ਤਾਵੇ ਸਾਡੇ ਬ੍ਰਹਮਰਗਾਂ ਨੂੰ ਇਸ ਦਾ ਸੁਚੇਤ ਗਿਆਨ ਨਹੀਂ ਸੀ ਪਰ ਸ਼ਗਨਾਂ ਅਪਸ਼ਗਨਾਂ ਦੀ ਉਪਜ ਵਿਚ ਅਚੇਤ ਹੀ ਕਾਸਮਿਕ ਕਿਰਨ ਗਿਆਨ ਕੰਮ ਕਰ ਰਿਹਾ ਸੀ।

ਪੰਜਾਬੀ ਸਭਿਆਚਾਰ ਵਿਚ ਬੋਗਿਣਤ ਸ਼ਗਨ ਤੇ ਸ਼ਗਨਾਂ ਵਾਲੀਆਂ ਵਸਤੂਆਂ ਹਨ ਜੋ ਸਭ ਇਛਿਆਵਾਂ ਦੇ ਪ੍ਰਤੀਕ ਹਨ। ਖੁਸ਼ਹਾਲੀ ਦੇ ਪ੍ਰਤੀਕ ਹਨ ਜਿਵੇਂ ਜੇ ਕੋਈ ਤੁਹਾਡੇ ਲਈ ਤਾਂਡੇ ਵਿਚ ਕੋਈ ਚੀਜ਼ ਲਿਆਵੇ ਤਾਂ ਤਾਂਡਾ ਖਾਲੀ ਨਹੀਂ ਮੋੜਨਾ ਤਾਂਡੇ ਵਿਚ ਕੁਝ ਨਾ ਕੁਝ ਰੁਰ ਪਾਉਣਾ ਹੁੰਦਾ ਹੈ। ਖਾਲੀ ਤਾਂਡਾ ਮੋੜਨਾ ਕੁਸ਼ਗਨ ਹੈ ਅਗਲੇ ਦੀ ਰਬਾਹੀ ਮੰਗਣਾ ਹੈ।

ਪਾਣੀ : ਪਾਣੀ ਨਾਲ ਬਹੁਤ ਸਾਰੇ ਸ਼ਗਨ ਸੰਬੰਧਤ ਹਨ। ਪਾਣੀ ਪਿਤਾ ਹੈ ਪਾਣੀ ਗੁਰੂ ਪਾਣੀ ਪਿਤਾ ਪਾਣੀ ਪਰਮੇਸ਼ਰ ਹੈ ਜਲ ਮਿਲਿਆ ਪਰਮੇਸ਼ਰ ਮਿਲਿਆ ਪਾਣੀ ਸਾਰੇ ਬ੍ਰਹਿਮੰਡ ਦਾ ਆਧਾਰ ਹੈ। ਮਨੁੱਖ ਨੂੰ ਪਾਣੀ ਦਾ ਬੁਲਬੁਲਾ ਕਿਹਾ ਜਾਂਦਾ ਹੈ ਕੀ ਤਰਵਾਸਾ ਤੇਰਾ ਪਾਣੀ ਦਿਆ ਬੁਲਬੁਲਿਆ ਪਾਣੀ ਵਿਚ ਅਬਾਹ ਘੁਲਣ ਸ਼ਕਤੀ ਹੈ ਜਿਹੜੀ ਤੋਜਨ ਨੂੰ ਪਚਾਉਣ ਵਿਚ ਸਹਾਈ ਹੁੰਦੀ ਹੈ। ਪਾਣੀ ਮਨੁੱਖ ਨੂੰ ਪਵਿਤਰ ਤੇ ਅਰੋਗ ਰਖਦਾ ਹੈ। ਮਨੁੱਖ ਤੇ ਪਾਣੀ ਦੀ ਅੱਟਲ ਸਾਂਝ ਹੈ। ਤਦੇ ਭਾਰਤ ਤੇ ਪੰਜਾਬੀ ਸਭਿਆਚਾਰ ਅਨੁਸਾਰ ਫੁਲ ਜਲ ਵਿਚ ਪਾਏ ਜਾਂਦੇ ਹਨ। ਪਾਣੀ ਪਵਿਤਰ ਹੁੰਦਾ ਹੈ ਪਵਿਤਰ ਪਾਣੀ ਵਾਲੇ

ਘੜੇ ਨੂੰ ਕੁੰਡ ਕਿਹਾ ਜਾਂਦਾ ਹੈ। ਕੁੰਡ ਬਹੁਤ ਉਤਮ ਸ਼ਗਨ ਹੈ। ਪਾਣੀ ਨੂੰ ਸਰੀਰ ਦੀ ਰਖ ਮੰਨਿਆ ਜਾਂਦਾ ਹੈ। ਮਤ ਹੈ ਕਿ ਜੇ ਕੁੰਡ ਕੋਲ ਹੋਵੇ ਤਾਂ ਤੈਤੀਆਂ ਰੂਹਾਂ ਆਦਮੀ ਕੋਲ ਨਹੀਂ ਆਉਂਦੀਆਂ ਹਨ। ਕਿਸੇ ਕੰਮ ਦੇ ਅੰਤ ਵਿਚ ਤਰੇ ਘੜੇ ਵਾਲੀ ਜਨਾਨੀ ਮਿਲ ਜਾਵੇ ਤਾਂ ਸੁਭ ਮੰਨਿਆ ਜਾਂਦਾ ਹੈ ਜਦ ਠੰਡਿਤ ਸਾਹਾ ਕੱਢਣ ਆਉਂਦਾ ਹੈ ਜਿੰਨ ਰੋਟੀ ਖਾਣ ਆਉਂਦੀ ਹੈ, ਲਾਤਾ ਪਹਿਲੀ ਵਾਰੀ ਲਾਤੀ ਨੂੰ ਲੈਣ ਆਉਂਦਾ ਹੈ ਜਾਂ ਜੁਆਈ ਪਹਿਲੀ ਵਾਰੀ ਵਿਆਹ ਤੋਂ ਮਗਰੋ ਆਉਂਦਾ ਹੈ ਤਾਂ ਝੀਓਰੀ ਪਾਣੀ ਦਾ ਗੜਵਾ ਲੈਕੇ ਦਰਵਾਜੇ ਵਿਚ ਖੜੀ ਹੁੰਦੀ ਹੈ ਕਿ ਲੰਘਣ ਵਾਲਾ ਜਲ ਨੂੰ ਆਪਣੇ ਵਿਚ ਅਨੁਸਾਰ ਕੁੰਡ ਵਿਚ ਪੈਸੇ ਪਾਕੇ ਲੰਘਦਾ ਹੈ। ਅਰਥ ਇਹ ਹੁੰਦਾ ਹੈ ਕਿ ਲੰਘਣ ਵਾਲਾ ਜਲ ਨੂੰ ਪਰਨਾਮ ਕਰਕੇ ਲੰਘਿਆ ਹੈ ਜਲ ਉਸਦੀ ਸੁਰੱਖਿਆ ਕਰੇਗਾ ਕਿਸੇ ਉੱਤੇ ਪਾਣੀ ਵਾਰ ਕੇ ਪੀਣਾ ਵੀ ਉਸ ਦੀ ਸੁਖ ਮੰਗਦਾ ਹੈ। ਜਦ ਨਵਾਂ ਵਿਆਹਿਆ ਜੋਤਾ ਭਾਵ ਜਦ ਲਾਤਾ ਲਾਤੀ ਵਿਆਹ ਕੇ ਕਿਆਉਂਦਾ ਹੈ ਤਾਂ ਲਾਤੀ ਦੀ ਮਾਂ ਨੂੰ ਪੁਤਰ ਨੂੰ ਦਰਵਾਜੇ ਵਿਚ ਖੜਾ ਕਰਕੇ ਉੱਤੇ ਪਾਣੀ ਦਾ ਗੜਵਾ ਵਾਰ ਕੇ ਪਾਣੀ ਪੀਣ ਲਗਦੀ ਹੈ ਛੇ ਵਾਰ ਲਾਤਾ ਰੋਕ ਦਿੰਦਾ ਹੈ ਪਰ ਸਤਵੀ ਵਾਰੀ ਨਹੀਂ ਰੋਕਦਾ ਤੇ ਮਾਂ ਰੱਜ ਕੇ ਪਾਣੀ ਪੀ ਲੈਂਦੀ ਹੈ। ਪਾਣੀ ਪੀ ਕੇ ਜੋਤੀ ਨੂੰ ਅੰਦਰ ਲੰਘਾਉਂਦੀ ਹੈ।

ਪੁਰਾਣੇ ਸਮੇਂ ਵਿਚ ਕੁੜੀ ਮਨਸੀ ਜਾਂਦੀ ਸੀ ਭਾਵ ਦਾਨ ਕੀਤੀ ਜਾਂਦੀ ਸੀ ਲਾਤੀ ਨੂੰ ਦਾਜ ਵਿਚ ਦਿਤੇ ਜਾ ਰਹੇ ਮੰਜੇ ਤੇ ਬਿਠਾ ਕੇ ਕੁੜੀ ਦਾ ਬਾਪ ਚੁਲੀਆਂ ਤਰਦਾ ਸੀ। ਉਸਦੀ ਪਤਨੀ ਪਤੀ ਦਾ ਪੱਲਾ ਫੜ ਲੈਂਦੀ ਸੀ ਦੋਵੇਂ ਦੁਆਲੇ ਚੱਕਰ ਕਢਦੇ ਸਨ। ਚੱਕਰ ਪੁਰਾ ਹੋਣ ਤੇ ਬਾਪ ਜਲ ਦੀਆਂ ਚੁਲੀਆਂ ਛਡਦਾ ਸੀ। ਇਉਂ ਚਾਰ ਚੱਕਰ ਕਢੇ ਜਾਂਦੇ ਸਨ। ਬੇਟੀ ਦੇ ਵਿਆਹ ਵਿਚ ਪੰਡਿਤ ਲਾਤੇ ਤੋਂ ਚੁਲੀਆਂ ਛਡਾਉਂਦਾ ਸੀ ਭਾਵ ਪਾਣੀ ਦੇ ਪ੍ਰਤੱਖ ਪਰਨ ਲੈਂਦਾ ਸੀ।

ਜਦ ਨਵੀਂ ਵਹੁਟੀ ਨੂੰ ਖੂਹ ਤੇ ਚੜ੍ਹਾਇਆ ਜਾਂਦਾ ਸੀ ਤਾਂ ਗੜਰੂ ਤੋਂ ਇਕ ਹਥ ਨਾਲ ਖੂਹ ਚੋ ਪਾਣੀ ਕਢਾਇਆ ਜਾਂਦਾ ਸੀ। ਲਾਤੀ ਸਤ ਵਾਰੀ ਪਤੀ ਦਾ ਭਰਿਆ ਪਾਣੀ ਡੋਲ ਦਿੰਦੀ ਸੀ ਤੇ ਆਪ ਪਾਣੀ ਕੱਢਕੇ ਘੜਾ ਤਰਦੀ ਸੀ ਤੇ ਸ਼ਗਨਾਂ ਨਾਲ ਘਰ ਲਿਆਉਂਦੀ ਸੀ। ਮਤ ਸੀ ਪਾਣੀ ਤਰਨਾ ਪਤਿ ਦਾ ਕੰਮ ਨਹੀਂ।

ਜਣਦੀ ਦੇ ਕੋਲ ਸਵਾ ਮਹੀਨਾ ਕੁੰਡ ਭਾਵ ਪਾਣੀ ਦਾ ਘੜਾ ਰਖਿਆ ਜਾਂਦਾ ਸੀ ਤਾਂ ਜੇ ਕੋਈ ਬਲਾ ਬਚੇ ਤੇ ਵਾਰ ਨਾ ਕਰੇ। ਇਉਂ ਅਖੰਡ ਪਾਠ ਵੇਲੇ ਵੀ ਪਾਣੀ ਦਾ ਭਰਿਆ ਘੜਾ ਰਖਿਆ ਜਾਂਦਾ ਹੈ।

ਪਾਣੀ ਦੇ ਸ਼ਗਨਾਂ ਨੂੰ ਜੇ ਵਿਗਿਆਨਕ ਦ੍ਰਿਸ਼ਟੀ ਨਾਲ ਵਿਚਾਰੀਏ ਤਾਂ ਇਹ ਸਪਸ਼ਟ ਹੋ ਜਾਵੇਗਾ ਕਿ ਆਰੰਭ ਪ੍ਰਕਿਰਤਕ ਮਨੁੱਖ ਲਈ ਸਾਹ ਲੈਣ ਲਈ ਹਵਾ ਤਾਂ ਹਰ ਥਾਂ ਸੀ ਪਰ ਪਾਣੀ ਨਹੀਂ, ਜਿੱਥੇ ਆਦਮੀ ਨੂੰ ਪੀਣ ਵਾਲਾ ਪਾਣੀ ਮਿਲ ਜਾਂਦਾ ਸੀ ਉਹ ਉਥੇ ਡੇਰੇ ਲਾ ਲੈਂਦਾ ਸੀ ਤੇ ਪਾਣੀ ਨੂੰ ਆਪਣੀ ਰੱਖ ਸਮਝਦਾ ਸੀ। ਪਾਣੀ ਨੂੰ ਪੂਜਦਾ ਸੀ। ਤੁਰੰਗੇ ਪਾਣੀਆਂ ਤੇ ਡਰਦਾ ਉਸ ਨੂੰ ਪੂਜਦਾ ਸੀ। ਫਲ ਫੁੱਲ ਤੇ

ਮਾਇਆ ਚੜ੍ਹਾਉਂਦਾ ਸੀ ਅਜ ਵੀ ਲੋਕ ਦਰਿਆ ਪਾਰ ਕਰਨ ਲਗੇ ਦਰਿਆ ਵਿਚ ਪੈਸੇ ਸੁਟਣੇ ਸ਼ਗਨ ਮੰਨਦੇ ਹਨ।

ਪਾਣੀ ਵਿੱਚ ਹੋਰ ਖੂਬੀ ਇਹ ਹੈ ਕਿ ਇਹ ਮੰਤਰਿਆਂ ਜਾ ਸਕਦਾ ਹੈ ਭਾਵ ਇਸ ਵਿਚ ਉਚਾਰੇ ਸ਼ਬਦਾਂ ਦਾ ਅਸਰ ਹੁੰਦਾ ਹੈ ਤਦੇ ਹਰ ਧਰਮ ਅਸਥਾਨ ਦੇ ਲਾਗੇ ਸਰੋਵਰ ਹੁੰਦਾ ਹੈ ਤੇ ਉਸ ਸਰੋਵਰ ਦਾ ਜਲ ਅੰਮ੍ਰਿਤ ਮੰਨਿਆ ਜਾਂਦਾ ਹੈ। ਚਲਦੇ ਦਰਿਆ ਜਾਂ ਸਰੋਵਰ ਵਿਚ ਰਲ ਕੇ ਇਸ਼ਨਾਨ ਕਰਨਾ ਬਹੁਤ ਉਤਮ ਸ਼ਗਨ ਮੰਨਿਆ ਜਾਂਦਾ ਹੈ ਕਿਉਂਕਿ ਜਲ ਹਰ ਸਰੀਰ ਨੂੰ ਛੋਹ ਕੇ ਇਕ ਅਨੋਖੀ ਮਾਨਵੀ ਸਾਂਝ ਪੈਦਾ ਕਰਦਾ ਹੈ ਇਸੇ ਸੁਭ ਸ਼ਗਨ ਦੇ ਆਧਾਰ ਤੇ ਸੰਗਰਾਮ ਵਾਲੇ ਦਿਨ ਦਰਿਆਵਾਂ ਤੇ ਸਰੋਵਰਾਂ ਉੱਤੇ ਮੇਲੇ ਲਗਦੇ ਹਨ। ਇਸ ਸਿਧਾਂਤ ਤੇ ਹੀ ਕੁੰਡ ਦਾ ਮੇਲਾ ਲਗਦਾ ਹੈ। ਜਲ ਵਿਚ ਇਕੱਠੇ ਇਸ਼ਨਾਨ ਕਰਨਾ ਅਨੋਖੀ ਸਾਂਝ ਦੀ ਹਵਾਹੀ ਤਰਨਾ ਹੈ ਤੇ ਬਹੁਤ ਹੀ ਉਤਮ ਸ਼ਗਨ ਹੈ।

ਕੱਢਣਾ ਖੇਡਣ ਸਮੇਂ ਲਾਤੀ ਦੇ ਹੱਥ ਨੂੰ ਜਲ ਵਿਚ ਮਿਲਾਇਆ ਜਾਂਦਾ ਹੈ। ਪਰਾਤ ਵਿਚ ਕੱਚੀ ਲੱਸੀ (ਦੁਧ ਇਸ ਕਰਕੇ ਪਾਇਆ ਜਾਂਦਾ ਹੈ ਕਿ ਲਾਤਾ ਤੇ ਲਾਤੀ ਦੇ ਹੱਥ ਦਿਸਣ ਨਾ ਤੇ ਉਹ ਸ਼ਰਮਾਉਣ ਨਾ) ਪਾਕੇ ਰੁਪਿਆ ਸੁਟਿਆ ਜਾਂਦਾ ਹੈ ਤੇ ਲਾਤਾ ਲਾਤੀ ਨੂੰ ਲੜਣ ਲਈ ਕਿਹਾ ਜਾਂਦਾ ਹੈ। ਭਾਵ ਇਹ ਹੁੰਦਾ ਹੈ ਕਿ ਦੋਵੇਂ ਜਲ ਵਿਚ ਇਕ ਦੂਜੇ ਦੇ ਵਫ਼ਾਦਾਰ ਭੀਹਣ ਦਾ ਜਲ ਦੇ ਸਾਹਮਣੇ ਪਰਨ ਕਰਦੇ ਹਨ।

ਜਲ ਪਵਿਤਰ ਮੰਨਿਆ ਜਾਂਦਾ ਹੈ ਇਸ ਲਈ ਸ਼੍ਰੀ ਦਰਬਾਰ ਸਾਹਿਬ ਕਿਤੇ ਲੈਜਾਣਾ ਹੋਵੇ ਤਾਂ ਅਗੇ ਜਲ ਛਿੜਕਿਆ ਜਾਂਦਾ। ਜਦ ਛੂਤ ਛਾਤ ਜੋਰਾਂ ਤੇ ਸੀ ਤਾਂ ਕੋਈ ਨੀਵੀਂ ਜਾਤ ਦੇ ਬੰਦੇ ਨੂੰ ਛੂਹ ਜਾਵੇ ਤਾਂ ਉਸ ਉੱਤੇ ਜਲ ਛਿੜਕ ਕੇ ਪਵਿਤਰ ਕੀਤਾ ਜਾਂਦਾ ਸੀ। ਜਦ ਰਿਸ਼ੀ ਕਿਤੇ ਆਸਣ ਲਾਉਂਦੇ ਸਨ ਤਾਂ ਜਲ ਛਿੜਕਦੇ ਸਨ।

ਸੋ ਪਾਣੀ ਨਾਲ ਪੰਜਾਬੀ ਸਭਿਆਚਾਰ ਨਾਲ ਬਹੁਤ ਸ਼ਗਨ ਸੰਬੰਧਤ ਹਨ।

ਤੇਲ : ਤੇਲ ਦਾ ਅਰਥ ਹੈ ਸਰੋ ਦਾ ਤੇਲ। ਸਰੋ ਦੇ ਦਾਨਿਆਂ ਨੂੰ ਪੀਚ ਕੇ ਤਿਆਰ ਕੀਤਾ ਜਾਂਦਾ ਹੈ। ਇਹ ਵੀ ਮੰਨਿਆ ਜਾਂਦਾ ਹੈ ਕਿ ਇਸ ਦੀ ਖਾਸ ਮਹਿਕ ਵਿਚ ਤੈਤੀਆਂ ਰੂਹਾਂ ਨੂੰ ਭਜਾਉਣ ਦੀ ਸਮਰਥਾ ਹੈ। ਵਾਲਾਂ ਨੂੰ ਸਰੋ ਦਾ ਤੇਲ ਲਾਉਣ ਦਾ ਭਾਵ ਵਫ਼ਲਾਂ ਨੂੰ ਕੇਵਲ ਮੁਲੀਟਮ ਕਰਨਾ ਹੀ ਨਹੀਂ ਸਿਰ ਨੂੰ ਤੈਤੀਆਂ ਰੂਹਾਂ ਤੋਂ ਸੁਰੱਖਿਅਤ ਕਰਨਾ ਹੈ। ਸਰੋ ਦੇ ਤੇਲ ਦੀ ਮਾਲਿਸ਼ ਵੀ ਸਰੀਰ ਨੂੰ ਅਰੋਗ ਹੀ ਨਹੀਂ ਕਰਦੀ ਰੂਹਾਂ ਤੋਂ ਸੁਰੱਖਿਅਤ ਕਰਦੀ ਹੈ। ਇਹ ਵੀ ਮੰਨਿਆ ਜਾਂਦਾ ਹੈ ਕਿ ਸਰੋ ਦਾ ਤੇਲ ਸਨਿੱਚਰ ਗ੍ਰਹਿ ਦੀਆਂ ਅਜੀਬ ਚਮਕੀਲੀਆਂ ਕਿਰਨਾਂ ਤੇ ਮਨੁੱਖ ਨੂੰ ਸੁਰੱਖਿਅਤ ਕਰਦਾ ਹੈ। ਸੋ ਸਰੋ ਦੇ ਤੇਲ ਨਾਲ ਸੰਬੰਧਤ ਸਾਰੇ ਸ਼ਗਨ ਅਸਲ ਵਿਚ ਸਨਿੱਚਰ ਗ੍ਰਹਿ ਦੀਆਂ ਘਾਤਕ ਕਿਰਨਾਂ ਦੇ ਪ੍ਰਭਾਵ ਤੋਂ ਮੁਕਤ ਹੋਣ ਦਾ ਯਤਨ ਹੈ।

ਵਿਆਹ ਤੇ ਪਹਿਲਾਂ ਲਾਤਾ ਤੇ ਲਾਤੀ ਨੂੰ ਮਿਲਿਆ ਜਾਂਦਾ ਹੈ। ਵਟਣ ਵਿਚ

Phones :- 309802, 311298, 300385

☎ :- 510655

Chana Fabrication

(Approved by Govt. of Bihar)



ENGINEERS,
MANUFACTURE
FABRICATOR

Specialist in :

All kinds of School and Colleges
Baners, Hospitals Beds, Steel Furni-
ture and other Fabrication Works.

Old H. B. Road, Bahu Bazar,
Ranchi - 834001 (Bihar)

PARAMJIT SINGH CHANA (Sole Prop.)

Sister Concern :-

JASBIR AUTO REPAIRING WORKS

Specialist in:-

Repairing & Engine Overhauling of all kinds
of Diesel & Petrol Vehicles
Bahu Bazar, RANCHI (BIHAR)

KHALSA ENGINEERING WORKS

Specialist in Repairing of:

Hub, Gulla, Rim Plate, Tata/
Leyland Chasis



S. Pritam Singh Sondh

PISKA MORH, ITKI ROAD,
RANCHI-834005



Off. : 28513

Resi.: 28613

JASVIR ENGINEERS

Specialists in

ALL TYPES OF LATHE WORKS & DIESEL
AUTO REPAIRS



S. Surjit Singh

RATU ROAD (Behind Rambilas Petr ol Pump), RANCHI-834005

ਪਰ ਚਾਜ਼ ਦ ਨਾਲ ਸਰ ਦਾ ਤੇਲ ਵੀ ਹੁੰਦਾ ਹੈ (ਵਟਏ ਵਿਚ ਵੇਸਣ, ਸਰੋ ਦਾ ਤੇਲ, ਜੋਆ ਦਾ ਆਟਾ, ਪੀਸੀ ਹਲਦੀ ਤੇ ਚੰਨਣ ਹੁੰਦਾ ਹੈ । ਲਾੜੀ ਤੇ ਲਾੜੇ ਦੇ ਵਿਆਹ ਤੋ ਪੰਜ ਦਿਨ ਜਾਂ ਤਿੰਨ ਦਿਨ ਪਹਿਲਾਂ ਵਟਣਾ ਮਲਣਾ ਅਰੰਭਿਆ ਜਾਂਦਾ ਹੈ ਤੇ ਵਿਆਹ ਤੋ ਪਹਿਲਾਂ ਜਿਸ ਦਿਨ ਉਨ੍ਹਾਂ ਨੂੰ ਨੁਹਾਇਆ ਜਾਂਦਾ ਹੈ ਨਾ ਉਨ੍ਹਾਂ ਨੂੰ ਬਾਹਰ ਨਿਕਲਣ ਦਿੱਤਾ ਜਾਂਦਾ ਹੈ ਨਾ ਨਹਾਉਣ ਦਿੱਤਾ ਜਾਂਦਾ ਹੈ । ਵਟਣਾ ਸਰੀਰ ਸੋਹਣਾ ਮੁਲਾਇਮ ਤੇ ਅਰੋਗ ਬਣਾਉਣ ਲਈ ਹੀ ਨਹੀ ਮਲਿਆ ਜਾਂਦਾ, ਸਗੋ ਸਨਿੱਚਰ ਗ੍ਰਹਿ ਦੀਆਂ ਭੈੜੀਆਂ ਕਿਰਨਾਂ ਤੇ ਲੋਕਾਂ ਦੀਆਂ ਭੈੜੀਆਂ ਨਜ਼ਰਾਂ ਤੋ ਬਚਾਉਣ ਲਈ ਮਲਿਆ ਜਾਂਦਾ ਹੈ ।

ਜਦ ਕਦੀ ਜੁਆਈ ਜਾਂ ਨਵ ਵਿਆਹਿਆ ਜੋਤਾ ਘਰ ਆਵੇ ਤਾਂ ਅੰਦਰ ਲੰਘਾਉਣ ਤੋ ਪਹਿਲਾਂ ਦਰਵਾਜ਼ੇ ਦੀਆਂ ਚੀਥੀਆਂ ਦੀਆਂ ਹੇਠਲੀਆਂ ਨੁਕਰਾਂ ਵਿਚ ਤੇਲ ਚੋਇਆ ਜਾਂਦਾ ਹੈ । ਇਸ ਦੇ ਤਿੰਨ ਮਨੋਰਥ ਹੁੰਦੇ ਹਨ ।

ਪਹਿਲਾ ਦਰਵਾਜ਼ੇ ਵਿਚੋਂ ਲੋਣ ਵਾਲੇ ਨੂੰ ਸਨਿੱਚਰ ਗ੍ਰਹਿ ਤੋ ਮੁਕਤ ਕਰਨਾ ਦੂਜਾ ਦਰਵਾਜ਼ੇ ਤੋ ਚੋਟੇ ਗਏ ਤੇਲ ਦੀ ਮਹਿਕ ਨਾਲ ਭੈੜੀਆਂ ਨਜ਼ਰਾਂ ਪਿਛਾ ਪਰਤ ਜਾਣਗੀਆਂ ਇਉਂ ਆਏ ਸੱਜਨ ਨੂੰ ਲੰਘਾਉਣ ਸਮੇਂ ਤੇਲ ਚੋਣਾ ਆਉਣ ਵਾਲੇ ਦੀ ਸੁੱਖ ਮੰਗਣਾ ਹੈ ਜੀਉ ਆਇਆ ਕਹਿਣਾ ਹੈ ।

ਤੀਜਾ ਪੁਰਾਣੇ ਦਰਵਾਜ਼ਿਆਂ ਵਿਚ ਕਬਜ਼ੇ ਨਹੀਂ ਸਨ ਹੁੰਦੇ । ਚੀਥੀਆਂ ਸਨ ਜਿਨ੍ਹਾਂ ਦੇ ਦੁਆਲੇ ਦਰਵਾਜ਼ਾ ਘੁੰਮਦਾ ਸੀ । ਦਰਵਾਜ਼ਾ ਚੰਗੀ ਤਰ੍ਹਾਂ ਝਟ ਪੱਟ ਖੋਲ੍ਹਣ ਲਈ ਚੀਥੀਆਂ ਵਿਚ ਤੇਲ ਪਾਇਆ ਜਾਂਦਾ ਸੀ ਤਾਂ ਜੋ ਦਰਵਾਜ਼ਾ ਝਟ ਪੱਟ ਖੁੱਲ ਕੇ ਆਉਣ ਵਾਲੇ ਦਾ ਸੁਆਗਤ ਕਰੇ । ਜੇ ਦਰਵਾਜ਼ਾ ਝਟ ਪੱਟ ਨਾ ਖੁੱਲੇ ਤਾਂ ਆਉਣ ਵਾਲੇ ਦਾ ਨਿਰਾਦਰ ਮੰਨਿਆ ਜਾਂਦਾ ਸੀ ।

ਕਮਾਲ ਇਹ ਹੈ ਕਿ ਭਾਵੇਂ ਅਜ ਕਲ ਦਰਵਾਜ਼ਿਆਂ ਨੂੰ ਬਹੁਤ ਵਧੀਆ ਕਬਜ਼ੇ ਲੱਗੇ ਹੁੰਦੇ ਹਨ ਕਈ ਆਪਣੇ ਆਪ ਖੁਲ ਜਾਂਦੇ ਹਨ, ਪਰ ਫੇਰ ਵੀ ਨਵੇਂ ਵਿਆਹ ਜੋਤੇ ਨੂੰ ਅੰਦਰ ਲੰਘਾਉਣ ਸਮੇਂ ਤੇਲ ਚੋਇਆ ਜਾਂਦਾ ਹੈ ਸ਼ਾਇਦ ਅਚੇਤ ਹੀ ਪਹਿਲੇ ਦੇ ਮਨੋਰਥਾਂ ਨੂੰ ਮੁਖ ਰਖਿਆ ਜਾਂਦਾ ਹੈ ।

ਲਾਲ ਰੰਗ

ਲਾਲ ਰੰਗ ਪੰਜਾਬੀ ਸਭਿਆਚਾਰ ਵਿਚ ਬਹੁਤ ਸਾਰੇ ਸੂਤ ਕਾਰਜਾਂ ਦੀ ਆਤਮਾ ਹੈ ਰੰਗਾਂ ਦਾ ਮਨੋਵਿਗਿਆਨਕ ਵਿਸ਼ਲੇਸ਼ਣ ਕਰਨ ਵਾਲੇ ਚੰਗੀ ਤਰ੍ਹਾਂ ਸਮਝਦੇ ਹਨ ਕਿ ਹਰ ਰੰਗ ਮਨੁੱਖੀ ਮਨ ਉੱਤੇ ਵੱਖ ਵੱਖ ਅਸਰ ਕਰਦਾ ਹੈ ।

ਮਨੁੱਖ ਦੇ ਲਹੂ ਦਾ ਰੰਗ ਲਾਲ ਹੈ । ਲਾਲ ਰੰਗ ਵਿਚ ਵਿਕੀਰਣ ਸ਼ਕਤੀ ਬਹੁਤ ਹੁੰਦੀ ਹੈ । ਮਨੁੱਖ ਜਦ ਲਾਲ ਰੰਗ ਦੀ ਚੀਜ਼ ਵੇਖਦਾ ਜਾਂ ਫੁਹਦਾ ਹੈ ਤਾਂ ਲਾਲ ਰੰਗ ਉਸ ਦੇ ਲਹੂ ਦੇ ਲਾਲ ਰਤਾਣੂਆਂ ਨੂੰ ਉਤੇਜਿਤ ਕਰ ਦਿੰਦਾ ਹੈ । ਇਉਂ ਲਾਲ ਰੰਗ ਮਨੁੱਖ ਅੰਦਰ ਉਤਸਾਹ ਤੇ ਉਮਾਹ ਪੈਦਾ ਕਰਦਾ ਹੈ । ਮਨੁੱਖ ਅੰਦਰ ਅਨੋਖੀ ਖੁਸ਼ੀ ਪੈਦਾ ਹੁੰਦੀ ਹੈ । ਮਨੁੱਖ ਦੇ ਲਹੂ ਵਿਚ ਅਨੋਖੀ ਗਤੀ ਆਉਣ ਕਾਰਨ ਮਨੁੱਖ

ਦੇ ਨਕਸ਼ ਨਿਖਰ ਆਉਂਦੇ ਹਨ । ਮਨੁੱਖ ਅੰਦਰ ਸਵੈ ਭਰੋਸਾ ਪੈਦਾ ਹੋ ਜਾਂਦਾ ਹੈ । ਲਹੂ ਵਿਚ ਨਿਖਾਰ ਤੇ ਚਮਕ ਆ ਜਾਂਦੀ ਹੈ । ਲਾਲ ਰੰਗ ਮਨੁੱਖ ਅੰਦਰ ਪਿਆਰ ਨੂੰ ਚਮਕਾਉਂਦਾ ਤੇ ਗਰਮਾਉਂਦਾ ਹੈ । ਲਾਲ ਰੰਗ ਦੁਆਵੀ ਚਾਅ, ਖੁਸ਼ੀ ਤੇ ਪਿਆਰ ਤੇ ਉਤਸਾਹ ਦਾ ਰੰਗ ਹੀ ਨਹੀ ਆਤਮਕ ਪ੍ਰੇਮ ਦਾ ਪ੍ਰਤੀਕ ਵੀ ਮੰਨਿਆ ਜਾਂਦਾ ਹੈ । ਲਾਲ ਰੰਗ ਤਿਸ ਕੇ ਲਾਗੇ ਜੋ ਹੋਇ ਵਡਭਾਗਾ ਲਾਲ ਰੰਗ ਸਾਡੇ ਲਹੂ ਦੀ ਰਖ ਹੈ । ਖੁਸ਼ੀਆਂ ਦਾ ਸੋਮਾ ਹੈ, ਸਫਲਤਾ ਦਾ ਚਿੰਨ੍ਹ ਹੈ । ਲਾਲ ਰੰਗ ਦੇ ਪ੍ਰਯੋਗ ਨਾਲ ਕਾਰਜ ਆਰੰਭ ਕਰਨਾ ਅਸਲ ਵਿਚ ਪੰਜਾਬੀ ਸਭਿਆਚਾਰ ਦੀ ਅਰਦਾਸ ਹੈ । ਕਾਰਜ ਨਿਰ ਵਿਘਣ ਸਮਾਪਤ ਹੋਣ ਦੀ ਪੂਰਵ ਗਵਾਹੀ ਹੈ ।

ਪੌਰਾਣਕ ਕਥਾ ਅਨੁਸਾਰ ਸਭ ਤੋ ਪਹਿਲਾਂ ਬ੍ਰਹਮਾਂ ਨੇ ਲਾਲ ਰੰਗ ਦੀ ਮਨੋਵਿਗਿਆਨਕ ਮਹੱਤਾ ਸਮਝੀ ਸੀ ਤੇ ਲਾਲ ਰੰਗ ਵਰਤਣ ਦਾ ਆਦੇਸ਼ ਦਿੱਤਾ ਸੀ ਤੇ ਪਾਰਵਤੀ ਨੂੰ ਕਿਹਾ ਸੀ ਜੇ ਤੂੰ ਸਦਾ ਖੁਸ਼ੀ ਭਰਿਆ ਜੀਵਨ ਬਤੀਤ ਕਰਨਾ ਚਾਹੁੰਦੀ ਹੈ ਤਾਂ ਨਿਤ ਸਵੇਰੇ ਤਾਜੇ ਲਾਲ ਸੁਹੇ ਫੁੱਲਾਂ ਦੇ ਗਜਰੇ ਪਾਇਆ ਕਰ । ਮਨ ਸਦਾ ਖੁਸ਼ ਤੇ ਇਕਾਗਰ ਰਹੇਗਾ । ਕੋਈ ਭੈੜੀ ਰੂਹ ਵਾਰ ਨਹੀਂ ਕਰੇਗੀ । ਫੁੱਲਾਂ ਦਾ ਲਾਲ ਰੰਗ ਤੇਰੀ ਸਰੀਰਕ ਤੇ ਆਤਮਕ ਰਖਿਆ ਕਰੇਗਾ ।

ਉਸ ਦਿਨ ਤੋ ਲਾਲ ਰੰਗ ਸ਼ਗਨਾਂ ਦਾ ਰੰਗ ਮੰਨਿਆ ਜਾ ਰਿਹਾ ਹੈ । ਲਾਲ ਰੰਗ ਦੀ ਵਿਆਹ ਸ਼ਾਦੀਆਂ ਵਿਚ ਬਹੁਤ ਮਹੱਤਤਾ ਹੈ ਕਿਉਂਕਿ ਇਹ ਰੰਗ ਉਤਸਾਹ, ਉਮਾਹ ਤੇ ਖੁਸ਼ੀ ਪੈਦਾ ਕਰਦਾ ਹੈ । ਕਾਰਜ ਦੀ ਪੂਰਨ ਸਫਲਤਾ ਦੀ ਗਵਾਹੀ ਭਰਦਾ ਹੈ ।

ਵਿਆਹ ਸਮੇਂ ਕੁੜੀ ਤੇ ਮੁੰਡੇ ਦੀਆਂ ਮਾਵਾਂ ਲਾਲ ਦੁਪਟੇ ਲੈਦੀਆਂ ਹਨ । ਲਾੜਾ ਤੇ ਲਾੜੀ ਦੇ ਬਾਪ ਲਾਲ ਜਾਂ ਗੁਲਾਬੀ ਪੱਗਾਂ ਬੰਨ੍ਹਦੇ ਹਨ । ਹੱਥੀ ਲਾਲ ਧਾਗਾ ਬੰਨਦੇ ਹਨ । ਹੱਥ ਭਰੇ ਦਾ ਸੂਟ ਲਾਲ ਕਪੜੇ ਦਾ ਹੁੰਦਾ ਹੈ । ਲਾੜੀ ਤੇ ਲਾੜੇ ਦੀ ਮਾਵਾਂ ਜਦ ਭਾਜੀ ਲੈਕੇ ਪੇਕੀ ਵਿਆਹ ਦਸਣ ਜਾਂਦੀਆਂ ਤਾਂ ਲਾਲ ਸੂਟ ਪਾ ਕੇ ਜਾਂਦੀਆਂ ਹਨ । ਵਿਆਹ ਦੇ ਹਰ ਕਾਰਜ ਦੇ ਆਰੰਭ ਸਮੇਂ ਲਾਲ ਧਾਗਾ ਬੰਨ੍ਹਦੀਆਂ ਹਨ । ਫੇਰਿਆਂ ਸਮੇਂ ਲਾੜੇ ਤੇ ਲਾੜੀ ਦੇ ਸਭ ਕਪੜੇ ਲਾਲ ਜਾਂ ਗੁਲਾਬੀ ਹੁੰਦੇ ਹਨ । ਸਾਰੇ ਗਹਿਣਿਆਂ ਵਿਚ ਲਾਲ ਧਾਗਾ ਪਾਇਆ ਹੋਇਆ ਹੁੰਦਾ ਹੈ ਪਹੁੰਚੀਆਂ, ਹਵੇਲਾਂ, ਕੰਠੀ ਬਾਜੂ ਬੰਦ ਹਾਰ ਆਦਿ ਸਭ ਗਹਿਣਿਆਂ ਵਿਚ ਰੋਸ਼ਮੀ ਲਾਲ ਧਾਗਾ ਹੁੰਦਾ ਹੈ । ਲਾੜੀ ਦਾ ਪਰਾਂਦਾ ਲਾਲ ਹੁੰਦਾ ਹੈ । ਲਾੜੇ ਦੇ ਗਲ ਵਿਚ ਜਿਹੜਾ ਦੁੱਪਟਾ ਹੁੰਦਾ ਹੈ ਉਹ ਲਾਲ ਹੁੰਦਾ ਹੈ । ਵਿਆਹ ਵਿਚ ਲਾਲ ਰੰਗ, ਲਾਲ ਰੰਗ ਦਾ ਕਪੜਾ ਤੇ ਲਾਲ ਰੰਗ ਦਾ ਧਾਗਾ ਪ੍ਰਧਾਨ ਹੁੰਦੇ ਹਨ । ਲਾਲ ਧਾਗੇ ਲਈ ਮੋਲੀ ਵਰਤੀ ਜਾਂਦੀ ਹੈ ਮੋਲੀ ਘਰ ਕੌੜੇ ਸੂਤ ਦਾ ਧਾਗਾ ਹੁੰਦਾ ਹੈ ਜਿਹੜਾ ਚਾਰ ਉਗਲਾਂ ਲਾਲ ਹੁੰਦਾ ਹੈ ਫੇਰ ਦੇ ਉਗਲਾਂ ਚਿੱਟਾ ਹੁੰਦਾ ਹੈ ਉਸ ਵਿਚ ਲਾਲ ਚਿੱਟੇ ਦੀਆਂ ਧਾਰੀਆਂ ਹੁੰਦੀਆਂ ਹਨ । ਕਈ ਵਾਰੀ ਚਿੱਟੇ ਰੰਗ ਨਾਲ ਪੀਲਾ ਰੰਗ ਵੀ ਹੁੰਦਾ ਹੈ ।

ਕਿਹਾ ਜਾਂਦਾ ਹੈ ਇਕ ਰਿਸ਼ੀ ਦੀ ਲੜਕੀ ਦੀ ਸ਼ਾਦੀ ਸੀ । ਉਸ ਦੇ ਹੱਥ ਲਾਲ ਗੂਹੜੇ ਰੰਗ ਦਾ ਗਾਨਾ ਬੰਨ੍ਹਿਆ ਹੋਇਆ ਸੀ । ਨਾਰਦ ਮੁਨੀ ਉਸ ਵਿਆਹ ਤੇ ਆਇਆ

ਤੇ ਲਾਲ ਗਾਨਾ ਦੇਖ ਕੇ ਕਹਿਣ ਲੱਗਾ ਸ਼ਗਨਾਂ ਦਾ ਧਾਗਾ ਸਾਰਾ ਗੂਹੜਾ ਲਾਲ ਨਹੀਂ ਹੋਣਾ ਚਾਹੀਦਾ । ਗੂਹੜਾ ਲਾਲ ਰੰਗ ਲਾੜੀ ਦੇ ਲਹੂ ਨੂੰ ਲੋੜ ਤੋ ਵਧ ਉਤੇਜਤ ਕਰੇਗਾ । ਇਸ ਵਿਚ ਕਿਤੇ ਵਿਟਿਆਈ ਵੀ ਚਾਹੀਦੀ ਹੈ । ਇਹੋ ਜਿਹਾ ਧਾਗਾ ਹਰ ਵੇਲੇ ਘਰ ਰਖਣ ਨਾਲ ਘਰ ਵਿਚ ਸਦਾ ਸੁਖ ਰਹੇਗਾ ।

ਨਾਰਦ ਮੁਨੀ ਦੇ ਆਦੇਸ਼ ਨਾਲ ਮੋਲੀ ਤਿਆਰ ਕੀਤੀ ਗਈ । ਇਹ ਮੋਲੀ ਘਰ ਵੀ ਤਿਆਰ ਕੀਤੀ ਜਾਂਦੀ ਸੀ ਤੇ ਬਜ਼ਾਰੋ ਵੀ ਮਿਲ ਜਾਂਦੀ ਸੀ ।

ਅਜਕਲ ਵੀ ਮੋਲੀ ਹਰ ਘਰ ਵਿਚ ਰਖੀ ਜਾਂਦੀ ਹੈ, ਕਿਉਂਕਿ ਇਹ ਸ਼ਗਨਾਂ ਦਾ ਧਾਗਾ ਮੰਨਿਆ ਜਾਂਦਾ ਹੈ । ਦੁਆਬੇ ਵਿਚ ਮੋਲੀ ਨੂੰ ਅੱਟਾ ਵੀ ਕਹਿੰਦੇ । ਹਰ ਕੰਮ ਦੇ ਵਿਚ ਮੋਲੀ ਵਰਤੀ ਜਾਂਦੀ ਹੈ । ਜਦ ਬੱਚਾ ਜਨਮਦਾ ਹੈ ਉਸ ਦੇ ਲੱਕ ਮੋਲੀ ਦੀ ਤਤਾਗੀ ਪਾਈ ਜਾਂਦੀ ਹੈ । ਹੱਥੀ ਮੋਲੀ ਦੇ ਧਾਗੇ ਵਿਚ ਕਣਕ ਦੇ ਦਾਣੇ ਬੰਨੇ ਜਾਂਦੇ ਹਨ ।

ਵਿਆਹ ਦੇ ਸਾਰੇ ਦੀ ਚਿੱਠੀ ਮੋਲੀ ਦੇ ਧਾਗੇ ਵਿਚ ਲਪੇਟ ਕੇ ਭੇਜੀ ਜਾਂਦੀ ਹੈ । ਮਾਹ ਭਿਉਣ ਸਮੇਂ ਜਾਂ ਵਿਆਹ ਦੀਆਂ ਹੋਰ ਗ਼ਮਾਂ ਕਰਨ ਸਮੇਂ ਸੁਆਣੀਆਂ ਹੱਥੀ ਮੋਲੀ ਦਾ ਧਾਗਾ ਬੰਨ੍ਹਦੀਆਂ ਹਨ । ਜਿਸ ਭਾਂਡੇ ਵਿਚ ਸ਼ਗਨਾਂ ਦੇ ਮਾਹ ਭਿਉਣੇ ਜਾਂਦੇ ਹਨ ਉਦੇ ਮਲਮੇ ਨੂੰ ਮੋਲੀ ਦਾ ਧਾਗਾ ਬੰਨ੍ਹਿਆ ਜਾਂਦਾ ਹੈ । ਲਾੜਾ ਤੇ ਲਾੜੀ ਨੂੰ ਵਟਣਾ ਸਮੇਂ ਜਿਸ ਪਟੜੀ ਤੇ ਲਾੜੀ ਜਾਂ ਲਾੜੇ ਨੂੰ ਬਿਠਾਇਆ ਜਾਂਦਾ ਹੈ ਉਸ ਨੂੰ ਮੋਲੀ ਦਾ ਧਾਗਾ ਬੰਨ੍ਹਿਆ ਜਾਂਦਾ ਹੈ । ਸੁਹਾਗ ਪਟਾਰੀ ਵਿਚਲੀ ਮਹਿੰਦੀ ਦੀ ਪੁੜੀ ਮੇਵੇ ਦੇ ਪੁੜੇ ਪਕਵਾਨ ਪਕਾਉਣ ਸਮੇਂ ਖੋਏ ਆਦਿ ਨੂੰ ਵੀ ਮੋਲੀ ਦਾ ਧਾਗਾ ਬੰਨ੍ਹਿਆ ਹੁੰਦਾ ਹੈ ।

ਨਾਰੀਅਲ ਜਿਹੜਾ ਜੰਜ ਚਤਨ ਸਮੇਂ ਲਾੜੇ ਦੀ ਮਾਂ ਲਾੜੇ ਦੀ ਭੋਲੀ ਪਾਉਂਦੀ ਹੈ ਉਸ ਦੇ ਦੁਆਲੇ ਮੋਲੀ ਲਪੇਟੀ ਹੁੰਦੀ ਹੈ । ਵਿਆਹ ਵਿਚ ਜੋ ਵੀ ਦਾਜ ਦਿੱਤਾ ਜਾਂਦਾ ਹੈ ਨਾਲ ਮੋਲੀ ਦਾ ਧਾਗਾ ਹੁੰਦਾ ਹੈ । ਜਦ ਪੀ ਭੈਣ ਨੂੰ ਸ਼ਗਨ ਵਿਚ ਠੂਠੀ ਪਾਈ ਜਾਂਦੀ ਤਾਂ ਵਿਚ ਮੋਲੀ ਦਾ ਧਾਗਾ ਹੁੰਦਾ ਹੈ ਮਕਾਨ ਦੀ ਉਸਾਰੀ ਚੁਗਾਠ ਨੂੰ ਤੇ ਫੱਤ ਪਾਉਣ ਸਮੇਂ ਸ਼ਤੀਰੀ ਨੂੰ ਮੋਲੀ ਦਾ ਧਾਗਾ ਬੰਨ੍ਹਿਆ ਜਾਂਦਾ ਹੈ ।

ਜਿਹੜੇ ਸ਼ਰਧਾਲੂ ਮਾਤਾ ਦੀ ਚੋਕੀ ਭਰਨ ਜਾਂਦੇ ਹਨ ਉਨ੍ਹਾਂ ਨੂੰ ਮੰਦਰ ਦੇ ਪੁਜਾਰੀ ਮੋਲੀ ਦੀ ਅੱਟੀ ਪ੍ਰਸ਼ਾਦ ਵਜੋਂ ਦਿੰਦੇ ਹਨ ਤੇ ਸ਼ਰਧਾਲੂ ਆਪਣੇ ਗਲ ਵਿਚ ਮੋਲੀ ਦੀਆਂ ਅੱਟੀਆਂ ਪਾਕੇ ਘਰੀ ਪਰਤਦੇ ਹਨ । ਕਈ ਫਕੀਰ ਗਲ ਵਿਚ ਸਦਾ ਮੋਲੀ ਦਾ ਅੱਟਾ ਰਖਦੇ ਹਨ ਤੇ ਜਿਹੜਾ ਮੱਥਾ ਟੇਕਦਾ ਹੈ ਉਸ ਨੂੰ ਮੋਲੀ ਦਾ ਧਾਗਾ ਪ੍ਰਸ਼ਾਦ ਵਜੋਂ ਦਿੰਦੇ ਹਨ, ਭਾਵ ਉਨ੍ਹਾਂ ਨੂੰ ਅਰੋਗ ਰਹਿਣ ਦੀ ਅਸੀਸ ਦਿੰਦੇ ਹਨ । ਤਰਖਾਣਾ ਕੰਮ ਕਰਨ ਵਾਲੇ ਭਾਈ ਦੂਜ ਨੂੰ ਭਾਵ ਵਿਸ਼ਵਕਰਮਾ ਦੇ ਜਨਮ ਦੇ ਦਿਨ ਤੇ ਹਥਿਆਰਾਂ ਨੂੰ ਧੂਪ ਦੇ ਕੇ ਉਨ੍ਹਾਂ ਨੂੰ ਮੋਲੀ ਦਾ ਧਾਗਾ ਬੰਨ੍ਹਦੇ ਹਨ ।

ਬਹੁਤ ਸਾਰੇ ਗਹਿਣਿਆਂ ਵਿਚ ਵੀ ਮੋਲੀ ਦਾ ਧਾਗਾ ਵਰਤਿਆ ਜਾਂਦਾ ਹੈ ਜਿਵੇਂ ਸਮੀਫੁਲ ਵਿਚ । ਕਿਉਂਕਿ ਮੋਲੀ ਦਾ ਲਾਲ ਰੰਗ ਸਾਡੇ ਲਹੂ ਤੇ ਸਿਹਤ ਦੀ ਰੱਖ ਹੈ । ਖੁਸ਼ੀਆਂ

Off: 28531
Resi : 28613

SURJIT MOTOR GARAGE

Specialists in

All kinds of Diesel Auto Repairs & Lathe Works

Prop. S. Surjit Singh

(Behind Ram Bilas Petrol Pump), RA TU ROAD,
RANCHI-834001

Off. 510388, 510389
Resi. 510429

Phone : 23515, 20832

NEW DOABA COACH BODY BUILDERS

MANUFACTURERS & SPECIALISTS IN

ALL STEEL ALUMINIUM
COACH BODY BUILDING, ALL
TYPES OF TRUCK, DUMPER,
AMBULANCE, DELIVERY VAN
AND GENERAL FABRICATION
WORKS



Prop. YASH PAUL SINGH

PISKA MORH, RATU ROAD,
RANCHI-834005

Guru Dashmesh Engg. Works

Specialist in

Chasis Repairs of Tata Leyland,
Mahindra Vehicles, Hub Teeth,
Gulla and Lathe Works.

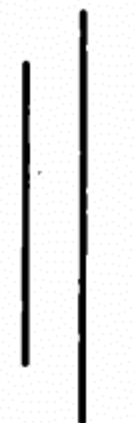

Old H.B. Road, Bahu Bazar
RANCHI-834001

ਦਾ ਆਧਾਰ ਹੈ ਸਫਲਤਾ ਦਾ ਜ਼ਾਮਨ ਹੈ। ਖੁਸ਼ੀਆਂ ਦਾ ਆਧਾਰ ਹੈ। ਸੁਭ ਸ਼ਗਨਾਂ ਦੀ ਜਿੰਦ ਜਾਨ ਹੈ ਇਸ ਲਈ ਵਿਆਹੀ ਸੁਆਣੀ ਨੂੰ ਪੈਕਿਆਂ ਤੋਂ ਹੋਰ ਚੀਜ਼ਾਂ ਦੇ ਨਾਲ ਮੋਲੀ ਵੀ ਜ਼ਰੂਰ ਆਇਆ ਕਰਦੀ ਹੈ।

ਮਹਿੰਦੀ : ਇਸ ਦੀ ਮਹੱਤਾ ਵੀ ਲਾਲ ਰੰਗ ਕਰਕੇ ਹੀ ਹੈ। ਪਤੀ ਹਰੇ ਹੁੰਦੇ ਹਨ ਪਤਿਆਂ ਦੀ ਤਾਸੀਰ ਠੰਡੀ ਹੁੰਦੀ ਹੈ। ਪਤੀ ਰਗੜਣ ਨਾਲ ਵਿਚੋਂ ਲਾਲ ਰੰਗ ਨਿਕਲਦਾ ਹੈ। ਇਸ ਦੀ ਤਾਸੀਰ ਗਰਮ ਹੁੰਦੀ ਹੈ। ਇਸ ਵਿਚ ਗਰਮੀ ਪੈਦਾ ਕਰਨ ਦੀ ਸ਼ਕਤੀ ਹੁੰਦੀ ਹੈ। ਰਗੜੇ ਮਹਿੰਦੀ ਦੇ ਪਤੀ ਹੱਥ ਤੇ ਬੋਨਣ ਨਾਲ ਇਸ ਦਾ ਰੰਗ ਕੇਵਲ ਹਥੇਲਿਆਂ ਉੱਤੇ ਚੜਦਾ ਹੈ। ਮਹਿੰਦੀ ਦੇ ਲਾਲ ਰੰਗ ਦਾ ਸੰਪਰਕ ਸਿੱਧਾ ਲਾਲ ਰਕਤਾਣੂਆਂ ਵਾਲੀਆਂ ਨਾੜੀਆਂ ਦੇ ਸਿਰਿਆਂ ਨਾਲ ਹੁੰਦਾ ਹੈ। ਹਥੇਲੀ ਤੇ ਚੜਿਆ ਮਹਿੰਦੀ ਦਾ ਰੰਗ ਵੀਣੀ ਤੇ ਵੱਧੋ ਮੋਲੀ ਦੇ ਧਾਗੇ ਦੇ ਨਾਲ ਰੰਗ ਨਾਲੋਂ ਕਈ ਗੁਣਾ ਵਧੇਰੇ ਵਿਕੀਰਣ ਸ਼ਕਤੀ ਰਖਦਾ ਹੈ ਤੇ ਬਹੁਤਾ ਚਿਰ ਲਹੂ ਨਾੜੀਆਂ ਦੇ ਸਿਰਿਆਂ ਦੇ ਸੰਪਰਕ ਵਿਚ ਰਹਿੰਦਾ ਹੈ ਇਸ ਲਈ ਮਹਿੰਦੀ ਦਾ ਲਾਲ ਰੰਗ ਮੁਟਿਆਰਾਂ ਅੰਦਰ ਸਿੰਗਾਰ ਰਸ ਤੇ ਰੁਮਾਂਚਿਕ ਪਿਆਰ ਪੈਦਾ ਕਰਦਾ ਹੈ। ਇਹੋ ਕਾਰਨ ਹੈ ਲਾੜੀ ਦੇ ਹੱਥ ਨੂੰ ਮਹਿੰਦੀ ਲਾਉਣੀ ਵਿਆਹ ਦਾ ਬਹੁਤ ਉਤਮ ਸ਼ਹਨ ਹੈ। ਲਾੜੀ ਨੂੰ ਮਹਿੰਦੀ ਸੁਹਰਿਆਂ ਵਲੋਂ ਆਇਆ ਕਰਦੀ ਹੈ ਜੇ ਲਾੜੀ ਦੇ ਹੱਥਾਂ ਨੂੰ ਸੁਹਰਿਆਂ ਤੋਂ ਆਈ ਮਹਿੰਦੀ ਦਾ ਰੰਗ ਜੇ ਬਹੁਤ ਗੂਹੜਾ ਚੜੇ ਤਾਂ ਇਹ ਭਾਵ ਹੁੰਦਾ ਹੈ ਕਿ ਸੱਸ ਉਸ ਨੂੰ ਬਹੁਤ ਪਿਆਰ ਕਰਦੀ ਹੈ। ਭਾਵ ਲਾੜੀ ਦੇ ਹੱਥਾਂ ਨੂੰ ਜੇ ਮਹਿੰਦੀ ਦਾ ਰੰਗ ਗੂਹੜਾ ਚੜੇਗਾ। ਉਹ ਸੋਚਣੀ ਹੋ ਜਾਵੇਗੀ। ਉਸ ਦਾ ਪਤੀ ਪੂਰਨ ਭਾਂਤ ਰੁਮਾਂਚਿਕ ਪਿਆਰ ਨਾਲ ਤਿਪਤ ਹੋ ਜਾਵੇਗਾ ਤੇ ਸੱਸ ਖੁਸ਼ ਹੋ ਜਾਵੇਗੀ।

ਵਿਆਹ ਦੇ ਸਾਰੇ ਕਾਰਜਾਂ ਵਿਚ ਜਿਹੜੀਆਂ ਸੁਆਣੀਆਂ ਭਾਗ ਲੈਣੀਆਂ ਹਨ ਉਨ੍ਹਾਂ ਦੇ ਹਥੀ ਮਹਿੰਦੀ ਲਾਉਣੀ ਸ਼ਗਨ ਹੈ। ਲਾੜੀ ਦੇ ਤਲੀਆਂ ਤੇ ਮਹਿੰਦੀ ਲਾਈ ਜਾਂਦੀ ਹੈ ਇਹ ਪੈਰਾਂ ਨੂੰ ਸਿੰਗਾਰਦੀ ਵੀ ਹੈ ਤੇ ਹੱਥਾਂ ਨੂੰ ਲੱਗੀ ਮਹਿੰਦੀ ਦੇ ਲਾਲ ਰੰਗ ਦੀ ਲਹੂ ਵਿਚ ਪੈਦਾ ਕੀਤੀ ਉਤੇਜਨਾ ਨੂੰ ਇਕਾਗਰ ਕਰਕੇ ਅਰੋਗਤਾ ਬਖਸ਼ਦੀ ਹੈ। ਮਹਿੰਦੀ ਲਾੜੀ ਅੰਦਰ ਆਪਣੇ ਪਤੀ ਲਈ ਖਾਸ ਪਿਆਰ ਪੈਦਾ ਕਰਦੀ ਹੈ। ਉਮਾਹ ਪੈਦਾ ਕਰਦੀ ਹੈ। ਇਸ ਲਈ ਮਹਿੰਦੀ ਲਾਏ ਬਿਨਾ ਮੁਟਿਆਰ ਲਾੜੀ ਨਹੀਂ ਬਣ ਸਕਦੀ ਵਹੁਟੀ ਨਹੀਂ ਬਣ ਸਕਦੀ।

ਪੰਜਾਬੀ ਸਭਿਆਚਾਰ ਵਿਚ ਭਾਵੇਂ ਬਾਕੀ ਸ਼ਗਨ ਲਗਭਗ ਲੋਪ ਹੀ ਹੋ ਗਏ ਹਨ ਪਰ ਮਹਿੰਦੀ ਅਜ ਵੀ ਲਾਈ ਜਾਂਦੀ ਹੈ ਤੇ ਕਲਾਤਮਕ ਢੰਗ ਨਾਲ ਲਾਈ ਜਾਂਦੀ ਹੈ।

ਦੇਦਾਸਾ ਦੇਦਾਸੇ ਦਾ ਲਾਲ ਰੰਗ ਭਾਵੇਂ ਮਹਿੰਦੀ ਦੇ ਲਾਲ ਰੰਗ ਵਾਲੀ ਤਾਸੀਰ ਰਖਦਾ ਹੈ ਪਰ ਇਹ ਉਸ ਨਾਲੋਂ ਕਈ ਗੁਣਾ ਵੱਧ ਵਾਸਨਾ ਉਪਜਾਊ ਹੁੰਦਾ ਹੈ। ਇਹ ਮੁਟਿਆਰ ਦੇ ਦੰਦਾਂ ਨੂੰ ਸਾਫ਼ ਕਰਕੇ ਚਮਕਾਉਂਦਾ ਹੀ ਨਹੀਂ, ਸਗੋਂ ਬੁੱਲਾਂ ਨੂੰ ਸ਼ੋਖ ਗੁਲਾਬ ਦੀਆਂ ਪਤੀਆਂ ਬਣਾ ਦਿੰਦਾ ਹੈ। ਮੁਟਿਆਰ ਅੰਦਰ ਅਥਾਹ ਵਾਸਨਾ ਪਿਆਰ ਪੈਦਾ ਕਰ ਦਿੰਦਾ ਹੈ। ਦੇਦਾਸੇ ਨਾਲ ਰੰਗੀਆਂ ਬੁੱਲੀਆਂ ਪਿਆਰ ਦੀ ਅੱਗ ਦੀਆਂ ਬਾਤਾਂ

ਪਾਉਣ ਲਗ ਪੈਦੀਆਂ ਹਨ ਤਦੇ ਕਿਹਾ ਜਾਂਦਾ ਹੈ :

ਮੁੰਡਾ ਮੋਹ ਲਿਆ ਤਬੀਤ ਵਾਲਾ ਦੇਮੜੀ ਦਾ ਸਕ ਮਲਕੇ। ਦੇਦਾਸੇ ਨੂੰ ਰਾਗਲਾ ਸੱਕ ਵੀ ਕਿਹਾ ਜਾਂਦਾ ਹੈ। ਲਾੜੀ ਨੂੰ ਰਾਗਲਾ ਸੱਕ ਸੁਹਾਗ ਪਟਾਰੀ ਵਿਚ ਲਾਵਾਂ ਤੋਂ ਪਹਿਲਾਂ ਸਹੁਰਿਆਂ ਤੋਂ ਆਇਆ ਕਰਦਾ ਹੈ ਭਾਵ ਇਹ ਮੁਟਿਆਰ ਸੱਕ ਵਿਆਹ ਸਮੇਂ ਤੇ ਵਿਆਹ ਤੋਂ ਮਗਰੋਂ ਹੀ ਵਰਤ ਸਕਦੀ ਹੈ। ਅਜ ਕਲ ਦੇਦਾਸੇ ਤੋਂ ਹੀ ਲਿਸਟਿਕ ਬਣੀ ਹੈ। ਨੋਲ ਪਾਲਿਸ਼ ਬਣਿਆ ਹੈ।

ਨਾਰੀਅਲ ਨਾਰੀਅਲ ਬਹੁਤ ਪਵਿੱਤਰ ਫਲ ਮੰਨਿਆ ਜਾਂਦਾ ਹੈ। ਕੱਚੇ ਨਾਰੀਅਲ ਦੇ ਅੰਦਰ ਦੁੱਧ ਹੁੰਦਾ ਹੈ। ਪੱਕੇ ਨਾਰੀਅਲ ਦੀ ਜਦ ਫਿਲ ਲਾਹੀ ਜਾਵੇ ਤਾਂ ਅੰਦਰੋਂ ਨਸਵਾਰੀ ਰੰਗ ਦਾ ਗੋਲਾ ਨਿਕਲਦਾ ਹੈ। ਇਸ ਨੂੰ ਚੀਰਿਆ ਜਾਵੇ ਤਾਂ ਦੋ ਗੋਲ ਕੋਲੀਆਂ ਬਣ ਜਾਂਦੀਆਂ ਹਨ। ਅੰਦਰੋਂ ਦੁੱਧ ਵਰਗੀਆਂ ਚਿੱਟੀਆਂ ਹੁੰਦੀਆਂ ਹਨ। ਅੱਧੇ ਚੀਰੇ ਗੋਲੇ ਨੂੰ ਠੂਠੀ ਕਿਹਾ ਜਾਂਦਾ ਹੈ। ਇਸ ਨੂੰ ਚੀਰ ਕੇ ਖਾਦਾ ਜਾਂਦਾ ਹੈ। ਇਸ ਨੂੰ ਗਰੀ ਕਿਹਾ ਜਾਂਦਾ ਹੈ ਇਹ ਮਿੱਠੀ ਤੇ ਸੁਆਦੀ ਹੁੰਦੀ ਹੈ।

ਸਾਡੇ ਬਜ਼ੁਰਗਾਂ ਦਾ ਅਟੱਲ ਵਿਸ਼ਵਾਸ ਸੀ ਕਿ ਨਾਰੀਅਲ ਵਿਚ ਮਾਨਵ-ਪ੍ਰਭਾਵ ਤੇ ਸੰਪਰਕ ਸਾਤਣ ਦੀ ਵਿਲਖਣ ਤੇ ਅਫ਼ੁੜੀ ਸ਼ਕਤੀ ਹੈ। ਇਸ ਲਈ ਇਹ ਬਹੁਤ ਸਾਰੇ ਸ਼ਹਨਾਂ ਦਾ ਅੰਗ ਮੰਨਿਆ ਜਾਂਦਾ ਹੈ।

ਜਦ ਜੰਝ ਚੜ੍ਹਦੀ ਹੈ ਤਾਂ ਲਾੜੇ ਦੀ ਮਾਂ ਝੋਲੀ ਵਿਚ ਸਾਬਤ ਫਿਲ ਸਮੇਤ ਨਾਰੀਅਲ ਪਾਉਂਦੀ ਹੈ। ਮੁੰਡੇ ਦੇ ਸਹੁਰੀ ਇਹ ਨਾਰੀਅਲ ਸੁਹਾਗ ਪਟਾਰੀ ਜਾਂ ਸੁਹਾਗ ਪੁੜੇ ਵਿਚ ਲਾੜੀ ਨੂੰ ਭੇਜ ਦਿੱਤਾ ਜਾਂਦਾ ਹੈ। ਇਹ ਨਾਰੀਅਲ ਲਾੜੀ ਦੇ ਪੱਲੇ ਪਾਇਆ ਜਾਂਦਾ ਹੈ। ਸਵੇਰੇ ਲਾਵਾਂ ਮਗਰੋਂ ਇਹੋ ਨਾਰੀਅਲ ਲਾੜੀ ਦੀ ਮਾਂ ਮੁੰਡੇ ਦੀ ਝੋਲੀ ਮੁੱਤ ਪਾ ਦਿੰਦੀ ਹੈ। ਇਸ ਕਰਕੇ ਇਸ ਨੂੰ ਟਪਲਾ ਨਾਰੀਅਲ ਕਿਹਾ ਜਾਂਦਾ ਹੈ। ਮੰਨਿਆ ਜਾਂਦਾ ਹੈ ਇਹ ਨਾਰੀਅਲ ਲਾੜੀ ਨੂੰ ਲਾੜੇ ਦਾ ਸੁਨੇਹਾ ਲੈਕੇ ਲਾੜੀ ਨੂੰ ਵਿਆਹ ਕੇ ਲਿਆਉਂਦਾ ਹੈ। ਇਹ ਸ਼ਗਨਾਂ ਦਾ ਨਾਰੀਅਲ ਸਦਾ ਸਾਝਿਆ ਜਾਂਦਾ ਹੈ।

ਪਹਿਲੇ ਕਰਵਾ ਚੋਬ ਦੇ ਵਰਤ ਸਮੇਂ ਜਦ ਵਿਆਹੀ ਕੁੜੀ ਪੇਕੀ ਹੁੰਦੀ ਹੈ, ਤਾਂ ਸਰਗੀ ਨਾਲ ਸਹੁਰਿਆਂ ਵਲੋਂ ਲਾੜੀ ਲਈ ਨਾਰੀਅਲ ਆਉਂਦਾ ਹੈ। ਸਵੇਰੇ ਵੀ ਇਸ ਦੀ ਗਰੀ ਖਾਈ ਜਾਂਦੀ ਹੈ ਤੇ ਸ਼ਾਮ ਨੂੰ ਅਰਗ ਵੇਲੇ ਵੀ ਇਸ ਦੀ ਗਰੀ ਖਾਈ ਜਾਂਦੀ ਹੈ।

ਨਾਰੀਅਲ ਪਿਆਰ ਤੇ ਸੁਹਾਗ ਦਾ ਪ੍ਰਤੀਕ ਹੈ, ਇਸ ਲਈ ਸਬੂਤਾ ਜਾਂ ਇਸ ਦੀਆਂ ਠੂਠੀਆਂ ਬਣਾਕੇ ਲਾੜੀ ਲਈ ਕਲੀਰੇ ਬਣਾਏ ਜਾਂਦੇ ਹਨ। ਜਦ ਵੀ ਵਿਆਹੀ ਨੂੰਹ ਧੀ ਘਰ ਆਵੇ ਤਾਂ ਉਸ ਨੂੰ ਸ਼ਗਨ ਵਝੇ ਠੂਠੀ ਪਾਈ ਜਾਂਦੀ ਹੈ। ਠੂਠੀ ਵਿਚ ਰੁਪਿਆ, ਮੋਲੀ ਜਾਂ ਖੰਡ ਕੁਝ ਵੀ ਰਖਿਆ ਜਾ ਸਕਦਾ ਹੈ।

ਵਿਆਹ ਸਮੇਂ ਲਾੜੇ ਲਾੜੀ ਲਈ ਗਰੀ ਖਾਣੀ ਵੀ ਜ਼ਰੂਰੀ ਹੁੰਦੀ ਹੈ ਇਹ ਵੀ ਸ਼ਗਨ ਹੁੰਦਾ ਹੈ। ਠੂਠੀ ਦੀ ਗਰੀ ਗਰਮਾਈ ਪੈਦਾ ਕਰਦੀ ਹੈ। ਨਿਖਾਰ ਲਿਆਉਂਦੀ ਹੈ ਨਾਰੀਅਲ ਤੇ ਠੂਠੀ ਅਸਲ ਵਿਚ ਚਾਵਾਂ ਦੇ ਸੰਚਾਲਕ ਹਨ

। ਸਰੀਸ ਅਰੋਗ ਕਰਦੇ ਹਨ।

ਕਿਸੇ ਮਹੁਰਤ ਵੇਲੇ ਵੀ ਨਾਰੀਅਲ ਭੋਨਿਆ ਜਾਂਦਾ ਹੈ। ਜਦ ਮਕਾਨ ਦੀ ਨੀਂਹ ਰੱਖੀ ਜਾਂਦੀ ਹੈ ਤਾਂ ਕੁੰਡ ਨਾਲ ਸਬੂਤਾ ਨਾਰੀਅਲ ਵੀ ਨੀਂਹ ਵਿਚ ਦਬਿਆ ਜਾਂਦਾ ਹੈ ਭਾਵ ਇਹ ਹੈ ਕਿ ਮਕਾਨ ਵਿਚ ਵਸਣ ਵਾਲਿਆਂ ਦਾ ਪਿਆਰ ਬਣਿਆ ਰਹੇ। ਅਖੰਡ ਪਾਠ ਸਮੇਂ ਵੀ ਕੁੰਡ ਉੱਤੇ ਨਾਰੀਅਲ ਰਖਿਆ ਜਾਂਦਾ ਹੈ। ਨਾਰੀਅਲ ਦਾ ਪਾਣੀ ਪੀਣਾ ਵੀ ਸੁਭ ਸ਼ਗਨ ਮੰਨਿਆ ਜਾਂਦਾ ਹੈ।

ਅਸਲ ਵਿਚ ਨਾਰੀਅਲ ਕੋਲ ਰਖਣਾ, ਨਾਰੀਅਲ ਖਾਣਾ, ਨਾਰੀਅਲ ਭੇਟ ਕਰਨ ਨਾਲ ਅੰਦਰ ਉਮਾਹ ਪੈਦਾ ਹੁੰਦਾ ਹੈ ਤੇ ਹਿਕਮਤ ਦੇ ਪੱਖ ਅਰੋਗਤਾ ਬਖਸ਼ਦਾ ਹੈ।

ਸਾਬਤ ਮਾਂਚ ਮਾਂਚ ਬਹੁਤ ਸ਼ਕਤੀ ਸ਼ਾਲੀ ਅਨਾਜ ਹੈ। ਉਤਮ ਦਾਲ ਹੈ। ਇਸ ਨੂੰ ਮਹਾਂ ਪ੍ਰਸਾਦ ਨਾਲੋਂ ਵੀ ਖੁਰਾਕ ਦੇ ਪੱਖ ਸ਼ਕਤੀਸ਼ਾਲੀ ਮੰਤਨਆ ਜਾਂਦਾ ਹੈ। ਮਹਾਂ ਦੀ ਇਸ ਸ਼ਕਤੀ ਕਾਰਨ ਖੁਸ਼ੀ ਦੇ ਸਮਾਗਮਾਂ ਵਿਚ ਭੋਜਨ ਤਿਆਰ ਕਰਨ ਸਮੇਂ ਮਾਂਚ ਵਰਤਨੇ ਬਹੁਤ ਸੁਭ ਸ਼ਗਨ ਮੰਨਿਆ ਜਾਂਦਾ ਹੈ। ਕਾਲੇ ਸਾਬਤ ਮਾਂਚ ਦੇ ਪ੍ਰਯੋਗ ਤੋਂ ਇਹ ਵੀ ਭਾਵ ਲਿਆ ਜਾਂਦਾ ਹੈ ਕਿ ਮਾਂਚ ਵਿਆਹ ਵਿਚ ਭਾਗ ਲੈਣ ਵਾਲਿਆਂ ਨੂੰ ਸ਼ਨਿਚਰ ਗ੍ਰਹਿ ਤੋਂ ਬਚਾਏ ਹਨ। ਵਿਆਹ ਭਾਵੇਂ ਕੁੜੀ ਦਾ ਵੇ ਭਾਵੇਂ ਮੁੰਡੇ ਦਾ ਹੋਵੇ ਗਿਆਰਾਂ ਦਿਨ ਪਹਿਲਾਂ ਮਾਂਚ ਡਿਊ ਦਾ ਸ਼ਗਨ ਕੀਤਾ ਜਾਂਦਾ ਹੈ। ਸੱਤ ਸੁਹਾਗਣਾਂ ਹਾਰ ਸਿੰਗਾਰ ਕਰਕੇ ਬੈਠ ਜਾਂਦੀਆਂ ਹਨ। ਵੀਰੀ ਕੋਰਾ ਮਟਕਾ ਲਿਆਉਂਦੀ ਹੈ। ਵੱਡੀ ਸੁਆਣੀ ਮਟਕੇ ਦੇ ਗਲਮੇ ਨਾਲ ਮੋਲੀ ਦਾ ਧਾਗਾ ਬੋਨਦੀ ਹੈ ਜਿਸ ਵਿਚ ਲੋਹੇ ਦਾ ਫਲਾ, ਕੋਡੀ ਤੇ ਪੰਜ ਚੋਲਾਂ ਦੇ ਦਾਣੇ ਹੁੰਦੇ ਹਨ। ਵੱਡੀ ਸੁਆਣੀ ਮਟਕੇ ਵਿਚ ਪਾਣੀ ਪਾਉਂਦੀ ਹੈ ਨੈਣ ਪਰਾਤ ਵਿਚ ਸਾਬਤ ਮਾਂਚ ਲਿਆਉਂਦੀ ਹੈ। ਫੇਰ ਸਾਰੀਆਂ ਇਕ ਇਕ ਸੁਕ ਸਾਬਤ ਮਾਂਚ ਦਾ ਮਟਕੇ ਵਿਚ ਪਾਉਂਦੀਆਂ ਹਨ। ਮੁੰਡੇ ਦਾ ਵਿਆਹ ਹੋਵੇ ਤਾਂ ਸੁਆਣੀਆਂ ਘੋੜੀਆਂ ਗਾਉਂਦੀਆਂ ਹਨ ਤੇ ਜੇ ਕੁੜੀ ਦਾ ਵਿਆਹ ਹੋਵੇ ਤਾਂ ਸੁਹਾਗ ਗਾਉਂਦੀਆਂ ਹਨ ਤੀਜੇ ਦਿਨ ਇਨ੍ਹਾਂ ਮਾਂਚਾਂ ਦੀ ਫਿਲ ਲਾਹ ਕੇ ਤੇ ਪੀਰ ਕੇ ਵੜੀਆਂ ਬਣਾ ਲਈਆਂ ਜਾਂਦੀਆਂ ਹਨ। ਮੁੰਡੇ ਵਾਲੇ ਇਹ ਵੜੀਆਂ ਬਰਾਦਰੀ ਨੂੰ ਰੋਟੀ ਕਰਨ ਸਮੇਂ ਵਰਤ ਲੈਂਦੇ ਹਨ ਤੇ ਕੁੜੀ ਵਾਲੇ ਵੜੀਆਂ ਦਾਜ ਦੀ ਵਲਟੋਰੀ ਵਿਚ ਪਾ ਦਿੰਦੇ ਹਨ।

ਹਰ ਸਮਾਗਮ ਵਿਚ ਜਦ ਸੰਗਤਾਂ ਨੂੰ ਰੋਟੀ ਖੁਆਈ ਜਾਂਦੀ ਹੈ ਸਾਬਤ ਮਾਂਚਾਂ ਦੀ ਦਾਲ ਬਣਾਉਣੀ ਬਹੁਤ ਹੀ ਉਤਮ ਸ਼ਗਨ ਮੰਨਿਆ ਜਾਂਦਾ ਹੈ। ਗੁਰੂ ਦੇ ਲੰਗਰ ਵਿਚ ਵੀ ਮਾਂਚ ਹੀ ਵਰਤੇ ਜਾਂਦੇ ਹਨ।

ਚੋਲ: ਚੋਲ ਸੁਆਣੀ ਭੋਜਨ ਵੀ ਹਨ ਤੇ ਮੰਤਰੇ ਵੀ ਜਾਂਦੇ ਹਨ। ਹਰ ਚੰਗੇ ਸਮਾਗਮ ਦੇ ਭੋਜਨ ਵਿਚ ਮਿੱਠੇ ਚੋਲ ਬਣਾਏ ਜਾਂਦੇ ਹਨ। ਜੇ ਜੁਆਈ ਭਾਈ ਆਵੇ ਤਾਂ ਵੀ ਉਸ ਲਈ ਮਿੱਠੇ ਚੋਲ ਬਣਾਏ ਜਾਂਦੇ ਹਨ।

ਸ਼ਗਨ ਦੇਣ ਸਮੇਂ ਠੂਠੀ ਵਿਚ ਚੋਲ ਵੀ ਪਾਏ ਜਾਂਦੇ ਹਨ। ਫੇਰਿਆਂ ਤੇ ਲਾੜੇ ਲਾੜੀ ਨੂੰ ਉਠਾਉਣ ਸਮੇਂ ਦੋਹਾਂ ਦੇ ਮੂੰਹ ਵਿਚ ਘਿਓ ਸ਼ਕਰ ਨਾਲ ਭਰੇ ਚੋਲ ਪਾਏ ਜਾਂਦੇ ਹਨ। ਬੋਟੀ ਦੇ ਵਿਆਹ ਵਿਚ ਚੋਲ ਵਰਤੇ ਜਾਂਦੇ

Matharu Mechanical Works

Manufacture:

All Type of Agriculture Implements

Specialist in: Haramba

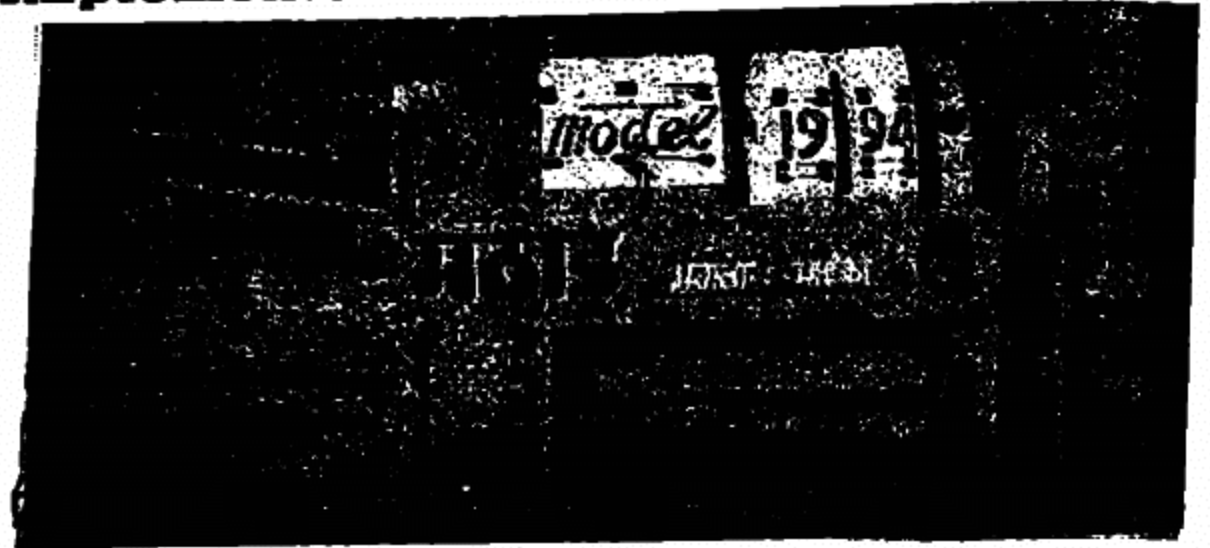

**Prop. MISTRY HARNEK SINGH MATHARU
S. DAVINDER SINGH MATHARU**

**Baja Khana Road, Opp. Petrol Pump,
BHAGTA BHAJ-151206**

Basant[®]

®

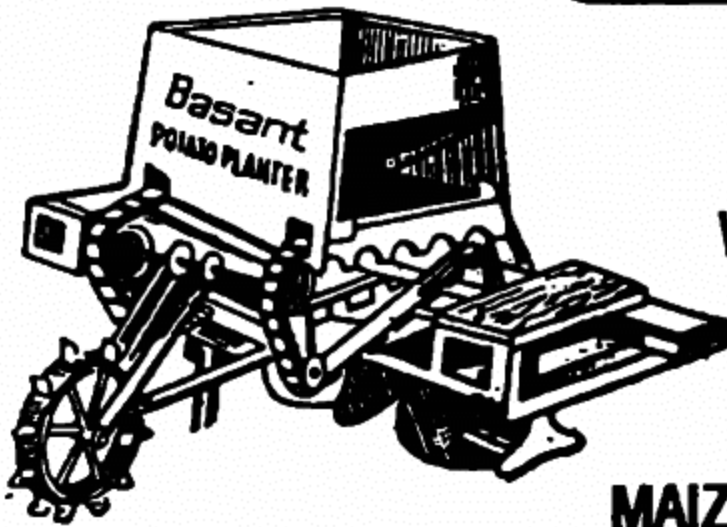

Manufacturers of :

**WHEAT THRESHERS,
SEED DRILLS,
POTATO PLANTER,
POTATO DIGGER,
MAIZE SHELERS & ALL KINDS
OF AGRICULTURAL IMPLIMENTS**



Phone : 2067

DROLI INDUSTRIES
**Near Dhaliwal Hospital, Majestic Road,
Moga-142001 (punjab)**

ਹਨ। ਮੇਰਾ ਵਿਚ ਚੋਲਾਂ ਦੀਆਂ ਫੁਲੀਆਂ ਵਰਤਾਈਆਂ ਜਾਂਦੀਆਂ ਹਨ। ਕਈ ਵਾਰੀ ਵਿਆਹ ਦੇ ਦੂਜੇ ਦਿਨ ਲਾਤਾ ਤੇ ਲਾਤੀ ਨੂੰ ਕੰਧ ਨਾਲ ਬਿਠਾ ਲਿਆ ਜਾਂਦਾ ਹੈ। ਫੇਰ ਚੋਲ ਪੀਹ ਕੇ ਲੇਪ ਬਣਾਈ ਜਾਂਦੀ ਹੈ ਇਸ ਨੂੰ ਹੱਥਾਂ ਨਾਲ ਲਾਕੇ ਪਿਛਲੀ ਕੰਧ ਤੇ ਪੰਜੇ ਲਾ ਦਿੱਤੇ ਜਾਂਦੇ ਹਨ। ਧਾਰਨਾ ਇਹ ਹੈ ਕਿ ਇਹ ਪਿਤਰਾਂ ਦੇ ਪੰਜੇ ਹਨ ਤੇ ਪਿਤਰ ਜੋਤੀ ਦੀ ਸੁਰੱਖਿਆ ਕਰਨਗੇ ਨਵੇਂ ਜੰਮੇ ਬੱਚੇ ਦੀ ਰਖ ਲਈ ਉਸ ਦੇ ਗਲ ਵਿਚ ਟਲੀ ਵਿਚ ਪਾਕੇ ਚੋਲ ਬੰਨ੍ਹੇ ਜਾਂਦੇ ਹਨ। ਚੋਲਾਂ ਨਾਲ ਪੂਜਾ ਕੀਤੀ ਜਾਂਦੀ ਹੈ। ਕਈ ਸੰਤ ਚੋਲ ਮੱਥੇ ਤੇ ਲਾਉਂਦੇ ਹਨ। ਚੋਲ ਮੱਤਰੇ ਵੀ ਜਾਂਦੇ ਹਨ।

ਫੁਹਾਰਾ ਫੁਹਾਰਾ ਅਸਲ ਵਿਚ ਪੱਕੀ ਹੋਈ ਸੁੱਕੀ ਖਜੂਰ ਹੁੰਦੀ ਹੈ। ਇਹ ਬਹੁਤ ਗਰਮ ਤੇ ਸ਼ਕਤੀ ਸ਼ਾਲੀ ਫਲ ਹੈ। ਇਸ ਦੀ ਮਿਠਾਸ ਬੀਰਜ ਪੈਦਾ ਕਰਦੀ ਹੈ। ਇਹ ਫਲ ਇਰਾਨ ਵਿਚੋਂ ਆਇਆ ਹੈ।

ਵਿਆਹ ਸ਼ਾਦੀ ਵਿਚ ਇਸ ਨਾਲ ਬਹੁਤ ਸ਼ਗਨ ਸੰਬੰਧਤ ਹਨ। ਕੁਤਮਾਈ ਸਮੇਂ ਕੁੜੀ ਵਾਲੇ ਮੁੰਡੇ ਦੇ ਮੂੰਹ ਵਿਚ ਫੁਹਾਰਾ ਪਾਉਂਦੇ ਹਨ। ਫੁਹਾਰਾ ਪੇਟ ਨੂੰ ਕੁਤਮਾਈ ਕਿਹਾ ਜਾਂਦਾ ਹੈ। ਕੁਤਮਾਈ ਨੂੰ ਸ਼ਗਨ ਪੈਣਾ ਜਾਂ ਸ਼ਗਨ ਲਗਣਾ ਕਿਹਾ ਜਾਂਦਾ ਹੈ। ਕੁੜੀ ਵਾਲੇ ਬਾਲ ਵਿਚ ਇਕ ਨਾਰੀਅਲ ਪੰਜ ਫੁਹਾਰੇ ਤੇ ਹੋਰ ਕਈ ਕੁਝ ਲਿਆਉਂਦੇ ਹਨ। ਕੁੜੀ ਵਾਲਿਆਂ ਵਲੋਂ ਇਕ ਜਣਾ ਮੁੰਡੇ ਦੇ ਮੱਥੇ ਤੇ ਕੇਸਰ ਦਾ ਤਿਲਕ ਲਾਉਂਦਾ ਹੈ ਤੇ ਮੂੰਹ ਵਿਚ ਫੁਹਾਰਾ ਪਾਉਂਦਾ ਹੈ। ਆਏ ਰਿਸ਼ਤੇਦਾਰ ਮੁੰਡੇ ਦੇ ਪਲੇ ਵਿਚ ਸ਼ਗਨ ਪਾਉਂਦੇ ਹਨ। ਰੁਪਏ ਦਿੰਦੇ ਹਨ ਵਾਰਨੇ ਕਰਦੇ ਹਨ।

ਅਜ ਕਲ ਸ਼ਗਨ ਤਾਵ ਕੁਤਮਾਈ (ਇਹ ਰੀਤ ਵਿਆਹ ਤੋਂ ਇਕ ਦਿਨ ਪਹਿਲਾਂ ਕੀਤੀ ਜਾਂਦੀ ਹੈ) ਸਮੇਂ ਕੁੜੀ ਵਾਲੇ ਮਿੱਠਾਈ ਦੇ ਡਬੇ, ਫਲਾਂ ਦਾ ਟੋਕਰਾ ਜਿਸ ਉੱਤੇ ਲਾਲ ਕਾਗਜ਼ ਲਪੇਟਿਆ ਹੋਇਆ ਹੁੰਦਾ ਹੈ, ਮੁੰਡੇ ਲਈ ਸੋਨੇ ਦੀ ਛਾਪ ਆਦਿ ਬਹੁਤ ਕੁਝ ਲਿਆਉਂਦੇ ਹਨ। ਸਾਡੇ ਜੁਗ ਵਿਚ ਕੁੜੀ ਵਾਲੇ ਮੁੰਡੇ ਨੂੰ ਇਕ ਰੁਪਿਆ ਦਿੱਤਾ ਜਾਂਦਾ ਸੀ ਫੁਹਾਰੇ ਦੀ ਥਾਂ ਗੁੜ ਦੀ ਰੋੜੀ ਪਲੇ ਪਾਈ ਜਾਂਦੀ ਸੀ।

ਚੁੰਨੀ ਚਤਾਉਣੀ ਜਦ ਕੁੜੀ ਵਾਲੇ ਮੁੰਡੇ ਨੂੰ ਫੁਹਾਰਾ ਦੇ ਜਾਂਦੇ ਹਨ ਤਾਂ ਮੁੰਡੇ ਦੀਆਂ ਮਾਸੀਆਂ ਚਾਰੀਆਂ ਭਰਜਾਈਆਂ ਕੁੜੀ ਲਈ ਲਾਲ ਸੁਟ, ਲਾਲ ਚੁੰਨੀ ਇਕ ਗਹਿਣਾ, ਫੁਹਾਰੇ ਤੇ ਲਾਲ ਪਰਾਂਦਾ ਲੈਕੇ ਜਾਂਦੀਆਂ ਹਨ। ਕੁੜੀ ਦੇ ਨਵਾਂ ਲਾਲ ਲਿਆਂਦਾ ਸੁਟ ਦੇ ਕੇ ਲਾਲ ਪਰਾਂਦਾ ਪਾਕੇ ਲਾਲ ਚੁੰਨੀ ਦਿੰਦੀਆਂ ਹਨ ਤੇ ਮੂੰਹ ਨੂੰ ਫੁਹਾਰਾ ਲਾਉਂਦੀਆਂ ਹਨ।

ਵਾਰਨੇ ਕਰਨ ਜਦ ਵਿਆਹ ਸਮੇਂ ਮੁੰਡਾ ਜੰਮ ਚੜਦਾ ਹੈ ਤਾਂ ਰਿਸ਼ਤੇਦਾਰ ਮੁੰਡੇ ਨੂੰ ਪਿਸੇ ਵੀ ਦਿੰਦੇ ਹਨ ਤੇ ਉਸ ਦੇ ਉੱਤੇ ਦੀ ਰੁਪਏ ਵਾਰ ਕੇ ਲਾਗੀ ਨੂੰ ਦਿੰਦੇ ਹਨ। ਫੇਰਿਆਂ ਮਗਰੋਂ ਵੀ ਵਾਰਨੇ ਕੀਤੇ ਜਾਂਦੇ ਹਨ ਤੇ ਸ਼ਗਨ ਵੇਲੇ ਵੀ ਵਾਰਨੇ ਕੀਤੇ ਜਾਂਦੇ ਹਨ। ਵਾਰਨੇ ਸਮੇਂ ਮੁੰਡੇ ਵਾਲੇ ਰੁਪਏ ਵਾਰ ਕੇ ਕੁੜੀ ਵਾਲਿਆਂ ਦੇ ਲਾਗੀ ਨੂੰ ਦਿੰਦੇ ਹਨ ਤੇ ਕੁੜੀ ਦੇ ਰਿਸ਼ਤੇਦਾਰ ਰੁਪਏ ਵਾਰ ਕੇ ਮੁੰਡੇ ਦੇ ਨਾਲ ਆਏ ਲਾਗੀ ਨੂੰ ਦਿੰਦੇ ਹਨ।

ਸ਼ਗਨ ਪਾਉਣ ਸਮੇਂ ਵਾਰਨਾ ਕਰਨਾ ਬਹੁਤ ਜ਼ਰੂਰੀ ਸ਼ਗਨ ਹੈ।

ਸ਼ਗਨ ਵਿਚ ਇਕ ਰੁਪਏ ਦੀ

ਮਹੱਤਤਾ :

ਜਦ ਸ਼ਗਨ ਵਿਚ ਰੁਪਏ ਦਿੱਤੇ ਜਾਂਦੇ ਹਨ ਤਾਂ ਇਕ, ਗਿਆਰਾ, ਇਕੀ, ਇਕਤੀ, ਇਕਵੇਂਜਾ ਤੇ ਇਕਤੱਰ ਸੌ ਦਿੱਤਾ ਜਾਂਦਾ ਹੈ। ਦਸ, ਵੀਹ, ਤੀਹ, ਪੰਜਾਹ ਤੇ ਸੌ ਰੁਪਏ ਦੇਣ ਨੂੰ ਅਪਸ਼ਗਨ ਮੰਨਿਆ ਜਾਂਦਾ ਹੈ। ਸ਼ਗਨ ਵਿਚ ਇਕ ਰੁਪਿਆ ਰਲਾਉਣ ਦਾ ਰਿਵਾਜ ਕੇਵਲ ਪੰਜਾਬੀ ਸਭਿਆਚਾਰ ਵਿਚ ਹੀ ਹੈ। ਇਹ ਦ੍ਰਿਸ਼ਟੀ ਕੋਣ ਆਰੀਆ ਆਪਣੇ ਨਾਲ ਲਿਆਏ ਸਨ।

ਇਕ ਪਰਮਾਤਮਾ ਦਾ ਪ੍ਰਤੀਕ ਹੈ, ਜੇ ਸ਼ਗਨ ਵਿਚ ਇਕ ਰੁਪਿਆ ਰਲਾਇਆ ਜਾਵੇ ਤਾਂ ਪਰਮਾਤਮਾ ਜਿਸ ਨੂੰ ਸ਼ਗਨ ਪਾਇਆ ਗਿਆ ਹੈ ਉਸ ਦੀ ਰਾਖੀ ਕਰੇਗਾ।

ਇਕ ਵਿਚ ਅਨੇਕ ਬਣਨ ਦੀ ਸਮਰਥਾ ਹੈ। ਇਕ ਆਰੰਭ ਤੇ ਵਿਕਾਸ ਦਾ ਸੰਕੇਤ ਹੈ ਜਿਸ ਨੂੰ ਸ਼ਗਨ ਪਾਇਆ ਜਾਵੇਗਾ ਉਹ ਹਰ ਖੇਤਰ ਵਿਚ ਵਿਕਾਸ ਕਰੇਗਾ ਜੇ ਸ਼ਗਨ ਦੀ ਰਕਮ ਵਿਚ ਸੱਜੇ ਪਾਸੇ ਬਿੰਦੀ ਹੋਵੇਗੀ ਤਾਵ ਯੀਰੋ ਹੋਵੇਗਾ ਤਾਂ ਇਹ ਅਪਸ਼ਗਨ ਹੈ। ਯੀਰੋ ਖਤਮ ਹੋਣ ਦਾ ਚਿੰਨ੍ਹ ਹੈ। ਅੰਤ ਹੋਣ ਦਾ ਚਿੰਨ੍ਹ ਹੈ। ਕਿਸੇ ਦੇ ਤਬਾਹ ਹੋਣ ਦਾ ਚਿੰਨ੍ਹ ਹੈ ਇਸ ਲਈ ਸ਼ਗਨ ਵਿਚ ਦਸ, ਵੀਹ ਆਦਿ ਨਹੀਂ ਦਿੱਤੇ ਜਾਂਦੇ।

ਕਈਆਂ ਦਾ ਇਹ ਮੱਤ ਹੈ ਕਿ ਜੇ ਸ਼ਗਨ ਦੀ ਰਕਮ ਵਿਚ ਸੱਜੇ ਪਾਸੇ ਇਕ ਹੋਵੇਗਾ ਤਾਂ ਇਹ ਸਮਝਿਆ ਜਾਵੇਗਾ ਕਿ ਸ਼ਗਨ ਪਾਉਣ ਵਾਲੇ ਨੇ ਇਕ ਗੱਥ ਨੂੰ ਧਿਆ ਕੇ ਅਰਦਾਸ ਕੀਤੀ ਹੈ ਕਿ ਜਿਸ ਨੂੰ ਸ਼ਗਨ ਪਾਇਆ ਗਿਆ ਹੈ ਉਹ ਚਰੰਜੀਵ ਰਹੇ।

ਸੌ ਸ਼ਗਨ ਵਿਚ ਇਕ ਰੁਪਿਆ ਰਲਾਉਣਾ ਜਿਸ ਨੂੰ ਸ਼ਗਨ ਪਾਇਆ ਗਿਆ ਹੈ ਉਸ ਦੀ ਸੁਖ ਮੰਗਣਾ ਹੈ ਉਸ ਦੇ ਵਾਧੇ ਲਈ ਅਰਦਾਸ ਕਰਨਾ ਹੈ। ਉਸ ਦੇ ਲਈ ਅਸੀਸਾ ਦੇਣਾ ਹੈ।

ਸੁਗੰਧੀਆਂ ਤੇ ਸ਼ਗਨ ਮਨੁੱਖ ਆਦਿ ਕਾਲ ਤੇ ਸੁਗੰਧੀਆਂ ਦਾ ਆਸ਼ਕ ਹੈ ਕਿਉਂਕਿ ਮਨੁੱਖੀ ਸਰੀਰ ਵਿਚੋਂ ਸਦਾ ਗੰਦੀਆਂ ਹਵਾ ਤਾਂ ਨਿਕਲਦੀਆਂ ਰਹਿੰਦੀਆਂ ਹਨ ਤੇ ਸੁਗੰਧੀਆਂ ਮਨੁੱਖ ਨੂੰ ਇਨ੍ਹਾਂ ਤੋਂ ਮੁਕਤ ਕਰਦੀਆਂ ਹਨ। ਸੁਗੰਧੀ ਮਨੁੱਖੀ ਸਵਾਸਾਂ ਨੂੰ ਪਵਿੱਤਰ ਕਰਦੀ ਹੈ। ਸਵਾਸਾਂ ਦੀ ਸੁਧੀ ਕਰਕੇ ਲਹੂ ਗੋਤ ਨੂੰ ਇਕ ਸਾਰ ਕਰਦੀ ਹੈ। ਲਹੂ ਵਿਚ ਚਮਕ ਲਿਆਉਂਦੀ ਹੈ। ਮਨ ਵਿਚ ਉਮਾਹ ਪੈਦਾ ਕਰਦੀ ਹੈ ਬੀਰਜ ਨੂੰ ਸ਼ਕਤੀ ਬਖਸ਼ਦੀ ਹੈ। ਬਦਬੂਆਂ ਤੋਂ ਹੀ ਮੁਕਤ ਨਹੀਂ ਕਰਦੀ ਸਗੋਂ ਬਦ-ਰੂਹਾਂ ਤੋਂ ਸੁਰੱਖਿਅਤ ਕਰਦੀ ਹੈ। ਮਨੁੱਖੀ ਜਜ਼ਬਿਆਂ ਨੂੰ ਸਮਤੁਲਨ ਕਰਦੀ ਹੈ। ਸੁਗੰਧੀਆਂ ਲਹੂ ਦਬਾਅ ਠੀਕ ਕਰਨ ਵਿਚ ਵੀ ਸਹਾਈ ਹੁੰਦੀਆਂ ਹਨ। ਸੁਗੰਧੀਆਂ ਦੇ ਇਨ੍ਹਾਂ ਗੁਣਾਂ ਕਰਕੇ ਸੁਭ ਕਾਰਜਾਂ ਵਿਚ ਸੁਗੰਧੀਆਂ ਵਰਤਨਾ ਬਹੁਤ ਵੱਡਾ ਸ਼ਗਨ ਹੈ।

ਲਾਤਾ ਤੇ ਲਾਤੀ ਨੂੰ ਸ਼ਿੰਗਾਰਨ ਸਮੇਂ ਸੁਗੰਧੀਆਂ ਦਾ ਪ੍ਰਯੋਗ ਕਰਨਾ ਸ਼ਗਨ ਹੈ। ਵਟਣੇ ਵਿਚ ਸੁਗੰਧੀ ਹੁੰਦੀ ਹੈ। ਫੁਹਾਰਾ ਲਾਉਣ ਸਮੇਂ ਮੁੰਡੇ ਦੇ ਕੇਸਰ ਦਾ ਟਿਕਾ ਲਾਇਆ ਜਾਂਦਾ ਹੈ। ਸੁਹਾਗ ਪਟਾਰੀ ਵਿਚ ਸੁਗੰਧੀਆਂ ਤੇਜੀਆਂ ਜਾਂਦੀਆਂ ਹਨ।

ਸ਼ਗਨ ਲਗਣ ਸਮੇਂ ਸਾਰੇ ਰਿਸ਼ਤੇਦਾਰਾਂ ਤੇ ਕੇਸਰ ਛਿੜਕਿਆ ਜਾਂਦਾ ਹੈ।

ਵਿਆਹ ਸਮੇਂ ਜਾਂਤੀਆਂ ਉੱਤੇ ਕਿਉਂਤਾ ਛਿੜਕਨਾ ਸ਼ਗਨ ਹੈ। ਜਾਂਤੀ ਆਮ ਵਿਆਹ ਸਮੇਂ ਅਤਰ ਲਾ ਕੇ ਆਇਆ ਕਰਦੇ ਹਨ।

ਵਿਆਹ ਸਮੇਂ ਜੋ ਤੋਜਨ ਤਿਆਰ ਕੀਤਾ ਜਾਂਦਾ ਹੈ ਉਸ ਵਿਚ ਸੁਗੰਧੀਆਂ ਪਾਉਣਾ ਸ਼ਗਨ ਹੈ। ਵਿਆਹ ਵਿਚ ਮਹਿਕਦੀ ਬਾਸਮਤੀ ਵਰਤੀ ਜਾਂਦੀ ਹੈ।

ਚੰਦਨ ਵਟਣੇ ਵਿਚ ਵਰਤਿਆ ਜਾਂਦਾ ਹੈ। ਮੱਥੇ ਤੇ ਚੰਦਨ ਦਾ ਲੇਪ ਕੀਤਾ ਜਾਂਦਾ ਹੈ ਕਿਉਂਕਿ ਇਹ ਲਹੂ ਦਬਾਅ ਠੀਕ ਕਰਦਾ ਹੈ।

ਸੰਦਲ ਦਾ ਪ੍ਰਯੋਗ ਵੀ ਬਹੁਤ ਉੱਤਮ ਮੰਨਿਆ ਜਾਂਦਾ ਹੈ। ਵਿਆਹ ਸਮੇਂ ਜਿਥੇ ਦੀ ਜੰਤ ਨੇ ਲੰਘਣਾ ਹੁੰਦਾ ਹੈ ਉਥੇ ਸੰਦਲ ਦੇ ਬੂਰੇ ਨਾਲ ਫੁੱਲ ਬਣਾਏ ਜਾਂਦੇ ਹਨ।

ਕੇਸਰ ਬਹੁਤ ਸ਼ਕਤੀ ਸ਼ਾਲੀ ਪਦਾਰਥ ਹੈ। ਇਸ ਦਾ ਰੰਗ ਮਨੁੱਖ ਦੇ ਅੰਦਰ ਅਨੋਖਾ ਜੋਸ਼ ਤੇ ਉਮਾਹ ਪੈਦਾ ਕਰਦਾ ਹੈ। ਖੂਨ ਵਿਚ ਬੀਰਤਾ ਪੈਦਾ ਕਰਦਾ ਹੈ। ਕੇਸਰ ਲਾਤੇ ਨੂੰ ਚੜ੍ਹਦੀਆਂ ਕਲਾ ਵਿਚ ਰਖਦਾ ਹੈ।

ਕਿਸੇ ਉਦਘਾਟਣ ਸਮੇਂ ਆਏ ਲੋਕਾਂ ਤੇ ਕੇਸਰ ਛਿੜਕਿਆ ਜਾਂਦਾ ਹੈ। ਕਿਉਂਕਿ ਇਹ ਕਈ ਬੀਮਾਰੀਆਂ ਦੂਰ ਕਰਕੇ ਅਨੋਖਾ ਉਦਮ ਵਰਤਦਾ ਹੈ।

ਸੰਦੂਰ ਦਾ ਲਾਲ ਰੰਗ ਇਸਤ੍ਰੀ ਦੇ ਭਾਵਾਂ ਨੂੰ ਖਾਸ ਵੰਗ ਨਾਲ ਉਤੇਜਿਤ ਕਰਦਾ ਹੈ। ਇਹ ਖੁਸ਼ੀਆਂ ਦਾ ਭੰਡਾਰ ਤੇ ਕਲਿਆਣ ਕਾਰੀ ਮੰਨਿਆ ਜਾਂਦਾ ਹੈ। ਮੁਟਿਆਰਾਂ ਦੀ ਮਾਂਗ ਦਾ ਸੰਪੂਰ ਉਨ੍ਹਾਂ ਨੂੰ ਤੈਤੀਆਂ ਰੂਹਾਂ ਤੇ ਤੈਤੀਆਂ ਨਜ਼ਰਾਂ ਤੋਂ ਬਚਾਂਦਾ ਹੈ। ਇਸ ਲਈ ਵਿਆਹ ਤੇ ਮਗਰੋਂ ਜਦ ਪਤੀ ਪਤਨੀ ਦੇ ਗਲ ਮੰਗਲ ਸੁਰਤ ਪਾਉਂਦਾ ਹੈ ਤਾਂ ਉਸ ਦੀ ਮਾਂਗ ਸੰਪੂਰ ਨਾਲ ਭਰਦਾ ਹੈ।

ਸੰਪੂਰ ਸੁਹਾਗ ਦੀ ਨਿਸ਼ਾਨੀ ਹੈ ਇਸ ਲਈ ਲਾਤੀ ਨੂੰ ਸੁਹਾਗ ਪਟਾਰੀ ਵਿਚ ਆਉਂਦਾ ਹੈ। ਸੰਪੂਰ ਦੇਵੀ ਦੇਵਤਿਆਂ ਦੀਆਂ ਮੂਰਤੀਆਂ ਨੂੰ ਸਿੰਗਾਰਨ ਲਈ ਵੀ ਵਰਤਿਆ ਜਾਂਦਾ ਹੈ। ਅਸਲ ਵਿਚ ਸੰਪੂਰ ਸੁਹਾਗ ਦੀ ਸੁਰੱਖਿਆ ਹੈ।

ਵੰਡਣ ਦਾ ਸ਼ਗਨ ਪੰਜਾਬੀ ਸਭਿਆਚਾਰ ਵਿਚ ਚੀਜ਼ ਵੰਡਣਾ ਉੱਤਮ ਸ਼ਗਨ ਹੈ। ਵਿਆਹ ਤੇ ਪਹਿਲਾਂ ਜਦ ਕਤਾਹਾ ਧਰਿਆ ਜਾਂਦਾ ਤਾਂ ਉਸ ਦਾ ਪਹਿਲਾ ਪੂਰ ਵਿਆਹਦੜ ਦੇ ਪਲੇ ਪਾਇਆ ਜਾਂਦਾ ਹੈ। ਉਹ ਸਾਰੇ ਕੁਆਰੇ ਮੁੰਡਿਆਂ ਨੂੰ ਗੋਗਲੇ ਵੰਡਦਾ ਹੈ। ਇਉਂ ਲਾਤੀ ਪਹਿਲੇ ਪੂਰ ਦੇ ਗੋਗਲੇ ਕੁਆਰੀਆਂ ਕੁੜੀਆਂ ਵਿਚ ਵੰਡਦੀ ਹੈ। ਵਿਆਹੀ ਕੁੜੀ ਦੇ ਪੇਕਿਓ ਜੋ ਵੀ ਆਉਂਦਾ ਹੈ ਤਾਈਚਾਰੇ ਵਿਚ ਵੰਡਿਆ ਜਾਂਦਾ ਹੈ। ਮੁੰਡਾ ਜੰਮਣ ਤੇ ਲੋਹੜੀ ਨੂੰ ਗੁੜ ਵੰਡਿਆ ਜਾਂਦਾ ਹੈ ਤਾਵ ਹਰ ਚੀਜ਼ ਵੰਡ ਕੇ ਖਾਣਾ ਸ਼ਗਨ ਹੈ ਕੁੜੀ ਦੇ ਵਿਆਹ ਵਿਚ ਦੁਧ ਆਦਿ ਚੀਜ਼ਾਂ ਦੇਣਾ ਸ਼ਗਨ ਹੈ।

ਇਉਂ ਪੰਜਾਬੀ ਸਭਿਆਚਾਰ ਦੀਆਂ ਸਾਰੀਆਂ ਰਹੂ ਰੀਤਾਂ ਦੇ ਸਾਰੇ ਸ਼ਗਨ ਅਸਲ ਵਿਚ ਮਨੁੱਖ ਨੂੰ ਹਰ ਪੱਖ ਸੰਪੂਰਨ ਬਣਾ ਕੇ ਅਰੋਗ ਕਰਨਾ ਹੈ ਰਾਂਗਲਾ ਖੁਸ਼ੀਆਂ ਤਰਿਆ ਜੀਵਨ ਜੀਉਣ ਲਈ ਸੁਹਾਵਣਾ ਸਮਾਂ ਸਿਰਜਨਾ ਹੈ।

Off. 5640
Resi. 5630

AMAN AGRICULTURE WORKS

Manufacturers :-

All Type of Agriculture Implements

ਬਰੈਸਰ, ਟਾਇਰਾਂ ਵਾਲੇ ਕਰਾਚ, ਟਰਾਲੀ, ਚਲ ਬਜਾਈ ਮਸ਼ੀਨ,
ਟਰੈਕਟਰ ਵਾਲੀ ਆਟਾ ਚੱਕੀ ਆਦਿ

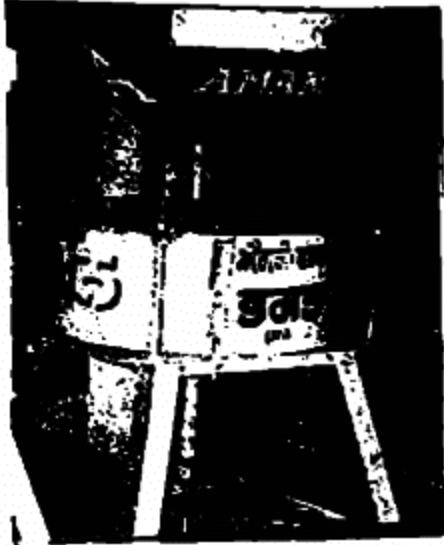

Prop. GURMAIL SINGH DHANJAL

Baja Khana Road, BHAGTA BHAI KA-151206

Off: 5660
Resi: 5661

DASHMESH AGRICULTURE WORKS

Manufactures of :-

All Type Of Agriculture Impliments

Specialist In:

HARAMBA THRASHERS

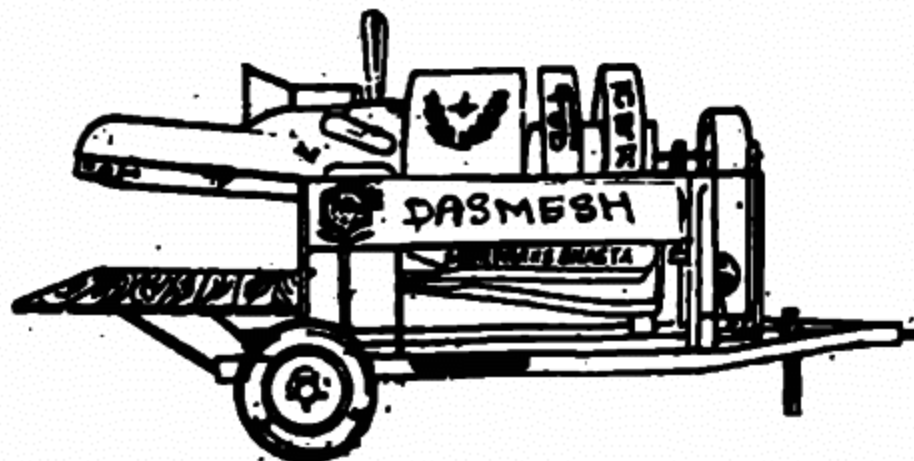

Prop. S. BAKSHISH SINGH

BHAGTA BHAI KA-151206

ਸਤਿਗੁਰੂ ਜਗਜੀਤ ਸਿੰਘ ਜੀ

-ਡਾ: ਜੋਗਿੰਦਰ ਬਾਵਰਾ

ਨਾਮਧਾਰੀ ਪਰਮਪਰਾ ਦੇ ਬਾਨੀ ਸਤਿਗੁਰੂ ਰਾਮ ਸਿੰਘ ਜੀ ਭਾਰਤ ਦੀ ਸੁਤੰਤਰਤਾ ਦੇ ਘੋਲ ਵਿੱਚ ਸ਼ਾਮਿਲ ਹੋਣ ਵਾਲੇ ਪਹਿਲੀ ਕਤਾਰ ਦੇ ਮੁਢਲੇ ਅਖਰ ਹਨ। ਹਜ਼ਾਰਾਂ ਦੀ ਗਿਣਤੀ ਵਿੱਚ ਇਹਨਾਂ ਦੇ ਪਿੱਛੇ ਘਰਬਾਰ ਤਿਆਗ ਸੁਖ, ਆਰਾਮ ਛੱਡ ਦਿਨ ਰਾਤ ਆਪਣੇ ਗੁਰੂ ਦੇ ਬਚਨਾਂ ਦੀ ਪਾਲਨਾ ਕਰਦੇ ਹੋਏ ਅੰਗ੍ਰੇਜ਼ਾਂ ਦੇ ਵਿਰੁੱਧ ਸੰਘਰਸ਼ ਕਰਦੇ ਹੋਏ ਸ਼ਹੀਦ ਹੋਏ। ਸਾਦਾ ਜੀਵਨ, ਨਾਮ ਸਿਮਰਨ, ਕੀਰਤਨ, ਕਿਰਤ ਕਰਨ ਦਾ ਉਪਦੇਸ਼ ਉਹਨਾਂ ਦੇ ਮੁਖ ਉਦੇਸ਼ ਸਨ। ਗੁਰੂ ਪ੍ਰਤਾਪ ਸਿੰਘ ਜੀ ਨੇ ਇਸੇ ਪ੍ਰਮਾਣ ਨੂੰ ਅਗੇ ਤੋਰਿਆ। ਫੋਲਕੀ, ਛੋਟੇ, ਚਿਮਟਾ, ਖਤਤਾਲ ਨਾਲ ਕੀਰਤਨ ਕਰਨ ਦੇ ਨਾਲ ਨਾਲ ਰਾਗ ਗਾਇਨ ਨੂੰ ਵੀ ਅਪਨਾਇਆ।

ਰਾਗਾਂ ਵਿੱਚ ਗੁਰਬਾਣੀ ਕੀਰਤਨ ਕਰਨ ਦੀ ਪਰਮਪਰਾ ਤਾਂ ਸ੍ਰੀ ਗੁਰੂ ਨਾਨਕ ਦੇਵ ਜੀ ਦੇ ਕਾਲ ਤੋਂ ਹੀ ਚਲੀ ਆ ਰਹੀ ਸੀ। ਭਾਈ ਮਰਦਾਨਾ ਸਭ ਤੋਂ ਪਹਿਲਾਂ ਕੀਰਤਨੀਆ ਸੀ, ਜਿਸ ਨੂੰ ਗੁਰੂ ਨਾਨਕ ਦੇਵ ਜੀ ਦੇ ਨਾਲ 45 ਸਾਲ ਜੀਵਨ ਬਿਤਾਉਣ ਦਾ ਅਵਸਰ ਮਿਲਿਆ। ਸਤਿਗੁਰੂ ਪ੍ਰਤਾਪ ਸਿੰਘ ਜੀ ਦਿਲਰੁਬਾ ਦੇ ਨਾਲ ਕੀਰਤਨ ਕਰਦੇ ਸਨ। ਚੰਗੇ ਚੰਗੇ ਸੰਗੀਤਕਾਰਾਂ ਪਾਸੋਂ ਸ਼ਬਦ ਗੀਤਾਂ ਸਿਖੀਆਂ ਤੇ ਆਪਣੇ ਬਚਿਆਂ ਨੂੰ ਵੀ ਸਿਖਾਈਆਂ। ਕਈ ਪ੍ਰਸਿੱਧ ਖਿਆਲ ਗਾਇਕ ਗੁਰੂ ਜੀ ਨੂੰ ਆਪਣੇ ਸੰਗੀਤ ਸੁਨਾਉਣ ਵਿੱਚ ਆਪਣਾ ਗੌਰਵ ਮਹਿਸੂਸ ਕਰਦੇ ਸਨ।

ਮੈਂ ਸਤਿਗੁਰੂ ਜਗਜੀਤ ਸਿੰਘ ਜੀ ਦਾ ਨਾਮ ਸੁਣਿਆ ਕਰਦਾ ਸੀ, ਪਰ ਪ੍ਰਤੱਖ ਦਰਸ਼ਨ ਕਰਨ ਦਾ ਮੌਕਾ ਤਾਂ ਮਾਰਚ 1967 ਵਿੱਚ ਪ੍ਰਾਪਤ ਹੋਇਆ। ਉਹ ਵੀ ਦਿੱਲੀ ਵਿੱਚ ਇੱਕ ਸੰਗੀਤ ਕਾਨਫਰੰਸ ਦੇ ਮੌਕੇ ਉੱਤੇ। ਇਸ ਤੋਂ ਪਹਿਲਾਂ ਮੈਨੂੰ ਚੰਗੀ ਤਰ੍ਹਾਂ ਯਾਦ ਹੈ ਕਿ 1962 ਵਿੱਚ ਮੈਂ ਅਤੇ ਜਗਜੀਤ ਸਿੰਘ (ਗਜ਼ਲ ਗਾਇਕ) ਉਟਾਕਮੰਡ, ਮਦਰਾਸ ਸੰਗੀਤ ਪ੍ਰੋਗਰਾਮ ਦੇਣ ਲਈ ਗਏ ਸੀ। ਮੈਂ ਸਿਤਾਰ ਦਾ ਪ੍ਰੋਗਰਾਮ ਦੇਣਾ ਸੀ ਅਤੇ ਉਸ ਨੇ ਗਜ਼ਲਾਂ ਦਾ। ਅਸੀਂ ਸਵੇਰੇ ਦਿੱਲੀ ਪੁੱਜੇ। ਦਿੱਲੀ ਤੋਂ ਜੀ:ਟੀ:ਐਕਸਪ੍ਰੈਸ ਗੱਡੀ ਸ਼ਾਮ ਨੂੰ ਚਲਨੀ ਸੀ। ਸਾਡੇ ਪਾਸ ਕਾਫੀ ਸਮਾਂ ਸੀ। ਪਹਿਲਾਂ ਅਸੀਂ ਦੋਵੇਂ ਗੋਪਰਵ ਮਹਾਂਵਿਦਿਆਲਿਆ ਗਏ ਅਤੇ ਉਸਤਾਦ ਜਮਾਲਉ-ਦੀਨ ਖਾਂ ਨੂੰ ਮਿਲੇ, ਕਿਉਂਕਿ ਮੈਂ ਉਹਨਾਂ ਤੋਂ ਸਿਤਾਰ ਸਿਖਣਾ ਚਾਹੁੰਦਾ ਸੀ। ਦੁਪਹਿਰ ਵੇਲੇ ਉਹ ਮੈਨੂੰ ਲੈ ਕੇ ਦਿੱਲੀ ਦੀ ਕਿਸੇ ਕਾਲੋਨੀ ਵਿੱਚ

ਆਪਣੀ ਡੈਂਟ ਦੇ ਘਰ ਚਲਾ ਗਿਆ। ਜਗਜੀਤ ਸਿੰਘ ਦਾ ਮੇਰੇ ਨਾਲ ਗੁੱਝਾ ਪਿਆਰ ਸੀ। ਕਿਉਂਕਿ ਉਹ ਮੇਰਾ ਗੁਰੂ ਭਾਈ ਹੋਣ ਤੋਂ ਇਲਾਵਾ ਡੀ:ਏ:ਵੀ ਕਾਲਜ ਜਲੰਧਰ ਦਾ ਵਿਦਿਆਰਥੀ ਸੀ। ਉਹ ਉਮਰ ਵਿੱਚ ਮੇਰੇ ਨਾਲੋਂ ਛੋਟਾ ਹੈ, ਪਰ ਕਨਾਸ

ਰੀ ਦਰਸ਼ਨਾਂ ਦਾ ਪਿਆਸਾ ਸੀ। ਬਿਨ ਭਾਗਾਂ ਕੁਝ ਪਾਈਏ ਨਾਹੀ -ਮੈਨੂੰ ਫਲ ਹੋ ਗਿਆ ਮੈਂ ਕੁਝ ਦਰਸ਼ਨਾਂ ਤੋਂ ਵਾਂਝਾ ਹੀ ਰਿਹਾ। ਉਹਨਾਂ ਦਿਨਾਂ ਵਿੱਚ ਮੈਂ ਸਰਕਾਰੀ ਕਾਲਜ ਕਪੂਰਥਲਾ ਵਿਖੇ ਗਾਇਨ ਵਿਭਾਗ ਦਾ ਮੁਖੀ ਸਾਂ।



(ਖਬੇ ਤੋਂ ਸਜੇ) ਡਾ: ਜੋਗਿੰਦਰ ਬਾਵਰਾ, ਸਤਿਗੁਰੂ ਜੀ, ਸ੍ਰੀ ਕੇ. ਤਾਰਦਵਾਜ, ਸ੍ਰੀ ਜਗਦੀਸ਼ ਸਿੰਘ, ਸ੍ਰੀ ਵਿਜੈ ਚੋਪੜਾ, ਸ੍ਰੀ ਦਵਿੰਦਰ ਸ਼ਰਮਾ

ਵਡੀ ਵਿੱਚ ਪੜਦਾ ਸੀ। ਅਸਾਂ ਦੋਨਾਂ ਨੇ ਪੰਜਾਬ ਦੇ ਅਨੇਕਾਂ ਕਾਲਜਾਂ ਵਿੱਚ ਸੰਗੀਤ ਮੁਕਾਬਲਿਆਂ ਵਿੱਚੋਂ ਪ੍ਰਥਮ ਪੁਰਸਕਾਰ ਤੇ ਅਨੇਕਾਂ ਸ਼ੀਲਡਾਂ ਜਿਤੀਆਂ ਸਨ। ਮੈਂ ਉਸ ਨੂੰ ਸੰਗੀਤ ਪ੍ਰਭਾਕਰ ਦਾ ਕੋਰਸ ਤਿਆਰ ਕਰਵਾ ਕੇ ਪ੍ਰੀਖਿਆ ਵੀ ਦਿਵਾਈ ਸੀ। ਹੁਣ ਤਾਂ ਉਹ ਭਾਰਤ ਦਾ ਹੀ ਨਹੀਂ ਬਲਕਿ ਦੁਨੀਆਂ ਦਾ ਇੱਕ ਉੱਘਾ ਗਜ਼ਲ ਗਾਇਕ ਹੈ। ਉਸੇ ਕਾਲੋਨੀ ਵਿੱਚ ਕਿਸੇ ਸੇਵਕ ਦੇ ਘਰ ਸਤਿਗੁਰੂ ਜਗਜੀਤ ਸਿੰਘ ਜੀ ਵੀ ਪਧਾਰੇ ਹੋਏ ਸਨ। ਮੈਂ ਜਗਜੀਤ ਨੂੰ ਕਿਹਾ ਚਲ ਗੁਰੂ ਜੀ ਦੇ ਦਰਸ਼ਨ ਕਰ ਆਈਏ, ਪਰ ਉਹ ਡਰਦਾ ਮਾਰਾ ਨਹੀਂ ਸੀ ਗਿਆ, ਕਿਉਂਕਿ ਉਸ ਦੀ ਰਹਿਤ ਬਹਿਤ ਪੂਰੀ ਨਹੀਂ ਸੀ। ਮੈਂ ਵੀ ਦਰਸ਼ਨਾਂ ਤੋਂ ਵਾਂਝਾ ਰਿਹਾ।

ਲਗਭਗ 1973 ਦੀ ਗੱਲ ਹੈ ਮੇਰੇ ਇੱਕ ਮਿਤਰ ਨੇ ਦੱਸਿਆ ਕਿ ਸਤਿਗੁਰੂ ਮਹਾਰਾਜ ਜੀ ਜਲੰਧਰ ਆਉਣ ਵਾਲੇ ਹਨ। ਤੁਰਾਡਾ ਸੰਗੀਤ ਪ੍ਰੋਗਰਾਮ ਗੁਰੂ ਜੀ ਨੂੰ ਸੁਣਵਾਵਾਂਗੇ। ਮੈਂ ਤੇ ਪਹਿਲਾਂ

1976 ਮਾਰਚ ਦੇ ਮਹੀਨੇ ਦਿੱਲੀ ਵਿੱਚ ਸਤਿਗੁਰੂ ਪ੍ਰਤਾਪ ਸਿੰਘ ਜੀ ਦੀ ਸਿਮ੍ਰਤੀ ਵਿੱਚ ਇੱਕ ਸੰਗੀਤ ਕਾਨਫਰੰਸ ਸੀ। ਮੈਨੂੰ ਜਗਦੀਸ਼ ਸਿੰਘ ਵਰਿਆਮ ਹੋਰਾਂ ਪਹਿਲਾਂ ਹੀ ਉਥੇ ਚਲਨ ਲਈ ਕਿਹਾ ਹੋਇਆ ਸੀ। ਉਹ ਆਪ ਤਾਂ ਪਹਿਲਾਂ ਹੀ ਦਿੱਲੀ ਚਲੇ ਗਏ ਸਨ। 8 ਮਾਰਚ 1976 ਨੂੰ ਮੈਨੂੰ ਬੁਖਾਰ ਚੜ ਗਿਆ। ਮੈਂ ਡਾਕਟਰ ਪਾਸੋਂ ਕੁਝ ਵਾਧੂ ਦਵਾਈ ਕੈਪਸੂਲ ਆਦਿ ਲੈ ਕੇ ਦੁਪਹਿਰ ਦੀ ਗੱਡੀ ਤੇ ਦਿੱਲੀ ਲਈ ਰਵਾਨਾ ਹੋਇਆ। ਸਾਰੇ ਰਾਹ ਕੈਪਸੂਲ ਖਾਂਦਾ ਗਿਆ ਤੇ ਗੱਡੀ ਵਿੱਚ ਲੰਮਾ ਪਿਆ ਰਿਹਾ। ਬੁਖਾਰ ਕੁਝ ਘੱਟ ਗਿਆ। ਮੈਂ ਰਾਤ ਨੂੰ ਦੀਵਾਨੇ ਗਲਿਬ ਹਾਲ ਦਿੱਲੀ ਪੁੱਜ ਗਿਆ। ਹਾਲ ਦੇ ਬਾਰਰ ਸਫੈਦ ਵਸਤਰ ਧਾਰੀ ਨਾਮਧਾਰੀ ਹੀ ਨਾਮਧਾਰੀ ਦਿਖਾਈ ਦੇ ਰਹੇ ਸਨ। ਟਿੱਟਰਵਲ ਹੋਇਆ ਸੀ। ਲੋਕ ਖਾਂ ਪੀ ਰਹੇ ਸਨ, ਕੁਝ ਆਪਸ ਵਿੱਚ ਚਰਚਾ ਕਰਨ ਵਿੱਚ ਮਗਨ ਸਨ। ਟਿੱਟਰਵਲ ਸਮਾਪਤ

Phone: 2739 PP

GAIDU MECHANICAL WORKS

ਇਥੇ ਹੜੰਬਾ ਬਰੈਸਰ ਅਤੇ ਖੇਤੀ ਬਾਤੀ
ਦੇ ਹਰ ਤਰ੍ਹਾਂ ਦੇ ਵਧੀਆ ਸੰਦ
ਤਿਆਰ ਕੀਤੇ ਜਾਂਦੇ ਹਨ ।



Akalsar Road, MOGA, (Pb)

Phone: 2987 PP, 3273

NEW AKAL GASES

STOCKIST:

OSWAL OXYGEN GAS



Prop. S. Kartar Singh Ghataura

G.T. ROAD, GULABI BAGH
MOGA-142001

ਤੂੜੀ ਅਤੇ ਮਜ਼ਦੂਰ ਸਮੱਸਿਆ ਦਾ ਹਲ

ਇਕ ਸੀਜ਼ਨ ਵਿਚ 50.000 ਰੁ. ਬਚਾਓ

ਭਾਰਤ ਹੜੰਬਾ ਬਰੈਸਰ



ਮੁਖ ਵਿਸ਼ੇਸ਼ਤਾਵਾਂ:-

- ◆ ਇਹ ਇਕ ਪਿੰਟੇ ਵਿਚੋਂ (20-35) ਮਣ ਦੀ ਗਰਾਈ ਕਰ ਸਕਦਾ ਹੈ ।
- ◆ ਇਸ ਵਿਚ ਪਟੇ ਦੁਆਰਾ ਆਪਣੇ ਆਪ ਰੁਗ ਲਗਦਾ ਹੈ ।
- ◆ ਇਹ ਸਿਲ੍ਹ ਵਾਲੀ ਫਸਲ ਦੀ ਗਰਾਈ ਕਰ ਸਕਦਾ ਹੈ ।
- ◆ ਇਸ ਨਾਲ ਦਾਣੇ ਸਿਧੇ ਟਰਾਲੀ ਜਾਂ ਬੋਰੀ ਵਿਚ ਪਾ ਸਕਦੇ ਹਾਂ ।
- ◆ ਇਸ ਵਿਚ ਸੋਫਟੀ ਗੇਅਰ ਸਿਸਟਮ ਲੱਗਾ ਹੋਇਆ ਹੈ ।

ਭਾਰਤ ਕਟਾਈ ਮਸ਼ੀਨ (ਰੀਪਰ)

ਮੁਖ ਵਿਸ਼ੇਸ਼ਤਾਵਾਂ :-

- ◆ ਇਹ ਇਕ ਦਿਨ ਵਿਚ (10-15) ਏਕੜ ਦੀ ਕਟਾਈ ਕਰ ਸਕਦੀ ਹੈ ।
- ◆ ਇਹ ਕਟਾਈ ਕਰਦੇ ਸਮੇਂ ਫਸਲ ਦੀ ਸਜੇ ਪਾਸੇ ਲਾਈਨ ਲਾਉਂਦੀ ਹੈ ।
- ◆ ਇਸ ਦੀ ਕਟਰ ਬਾਰ ਫੁਟ 3 ਇੰਚ ਦੀ ਹੈ ਅਤੇ ਹਰੇਕ ਟਰੈਕਟਰ ਦੇ ਅੱਗੇ ਫਿਟ ਹੋ ਸਕਦੀ ਹੈ ।

◆ ਇਹ ਫਸਲ ਨੂੰ ਧਰਤੀ ਤੋਂ (ਦੋ ਇੰਚ ਤੋਂ ਵਧੀ ਇੰਚ) ਉੱਚਾ ਕੱਟਦੀ ਹੈ । ਕਾਰੀਗਰਾਂ ਦੁਆਰਾ ਤਿਆਰ ਕੀਤੀਆਂ ਗਈਆਂ ਹਨ ।

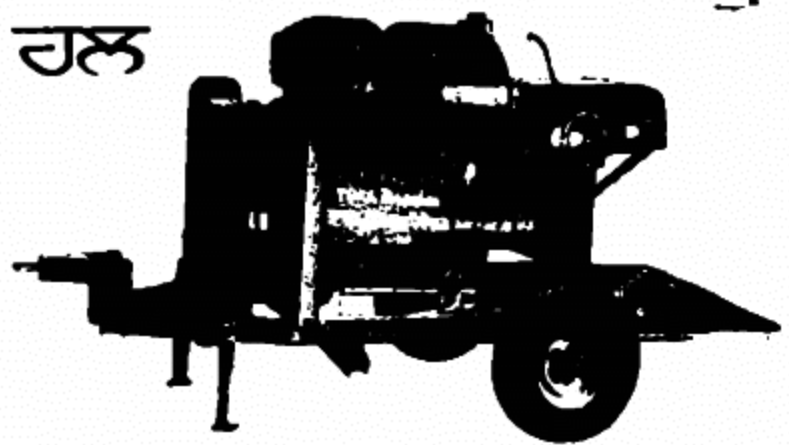

ਭਾਰਤ ਇੰਡਸਟਰੀਅਲ ਕਾਰਪੋਰੇਸ਼ਨ

ਅਕਾਲਸਰ ਰੋਡ, ਮੋਗਾ-142001

ਫੋਨ : 2075



ਹੋਇਆ। ਲੋਗ ਫਟਾਫਟ ਹਾਲ ਵਿੱਚ ਕੁਰਸਿਆਂ ਤੇ ਜਾ ਬਿਰਾਜੇ। ਜਗਦੀਸ਼ ਸਿੰਘ ਮੈਨੂੰ ਵੀ ਹਾਲ ਵਿੱਚ ਲੈ ਗਏ ਤੇ ਸਾਰਿਆਂ ਨਾਲੋਂ ਅਗਲੀ ਕਤਾਰ ਵਿੱਚ ਜਾ ਬੈਠਾਇਆ। ਸਤਿਗੁਰੂ ਜੀ ਸਟੇਜ ਉੱਤੇ

ਦੇ ਆਗਮਨ ਤੇ ਜਲੰਧਰ ਦੀ ਨਾਮਧਾਰੀ ਸੰਗਤ ਹੁੰਮ ਹੁੰਮਾ ਕੇ ਸਿਟਲ ਟਾਉਨ ਵਿਖੇ ਸੰਗੀਤ ਸੁਣਨ ਅਤੇ ਗੁਰੂ ਜੀ ਦੇ ਦਰਸ਼ਨਾਂ ਲਈ ਪੁੱਜੀ। ਸ੍ਰੀ ਹਮੇਸ਼

ਦਿਲਰੁਬਾ ਵਜਾ ਰਹੇ ਸਨ। ਬਾਵਰੇ ਸ਼ਬਦ ਦਾ ਇਸ਼ਾਰਾ ਮੇਰੇ ਵਲ ਹੁੰਦਾ ਵੇਖ, ਪ੍ਰੀਤਮ ਸਿੰਘ ਕਵੀ ਜੋ ਮੇਰੇ ਨਾਲ ਹੀ ਬੈਠੇ ਸਨ, ਪਰ ਉਹਨਾਂ ਨੂੰ ਮੇਰੇ ਉੱਥੇ ਆਏ ਦਾ ਪਤਾ ਨਹੀਂ ਸੀ ਆਪਣੇ ਸਜੇ ਹੱਥ ਵੇਖਿਆ ਤੇ ਉਹ ਸਮਝ ਗਏ ਕਿ ਜਲੰਧਰ ਤੋਂ "ਬਾਵਰਾ ਸਾਹਿਬ" ਆਏ ਹਨ ਤੇ ਇਹ ਇਸ਼ਾਰਾ ਉਸ ਵਲ ਹੈ। ਇਹ ਮੇਰੇ ਲਈ ਤਗਵਾਨ ਨੂੰ ਸਿਮਰਨ ਕਰਨ ਲਈ ਉਪਦੇਸ਼ ਸੀ। ਰਾਤ ਉੱਥੇ ਹੀ ਗੁਜ਼ਾਰੀ ਸਵੇਰੇ ਲਗਤਗ ਦਸ ਗਿਆਰਾਂ ਵਜੇ ਇਕ ਛੋਟੀ ਜਿਹੀ ਸੰਗੀਤ ਦੀ ਸਤਾ ਲਗਾਈ। ਗੁਰੂ ਜੀ ਚਟਾਈ ਤੇ ਬੈਠੇ ਸਨ। ਉਹਨਾਂ ਦੇ ਛੋਟੇ ਤਾਈ ਮਹਾਰਾਜ ਵੀਰ ਸਿੰਘ ਜੀ ਵੀ ਨਾਲ ਬੈਠ ਗਏ। ਗੁਰੂ ਜੀ ਨੇ ਤਾਨਪੁਰਾ ਮੰਗਵਾ ਲਿਆ ਤੇ ਮੈਨੂੰ ਕੁਝ ਸੁਣਾਉਣ ਲਈ ਕਿਹਾ। ਮੈਂ ਰਾਗ ਦੇਸੀ ਦਾ ਗਾਇਨ ਕੀਤਾ ਸੀ। ਮੇਰੇ ਤੋਂ ਬਾਅਦ ਬਨਾਰਸ ਤੋਂ ਆਏ ਇਕ ਕਲਾਕਾਰ ਨੇ ਸਿਤਾਰ ਬਜਾਈ ਸੀ, ਉਸ ਦਾ ਨਾਮ ਮੈਨੂੰ ਯਾਦ ਨਹੀਂ।



ਨਾਮਧਾਰੀ ਪਰਮਪਰਾ ਵਿੱਚ ਸਾਮੂਹਿਕ ਸ਼ਾਦੀਆਂ ਦੀ ਪਿਰਤ ਇਕ ਨਵੇਕਲੀ ਹੀ ਹੈ ਜੋ ਦੁਜਿਆ ਲਈ ਪ੍ਰੇਰਣਾ ਸਰੋਤ ਹੈ। ਆਮ ਲੋਕ ਰੋਲਾ ਪਾਉਂਦੇ ਹਨ, ਕਿ ਦਰੋਜ ਇਕ ਲਾਹਨਤ ਹੈ। ਇਕ ਦੁੱਜੇ ਤੋਂ ਵਾਧੂ ਖਰਚ ਕਰਨ ਦਾ ਦੋਸ਼ ਲਗਾਉਂਦੇ ਹਨ। ਪਰ ਖਰਚ ਕਰਨ ਵਿੱਚ ਆਪਣੀ ਸ਼ਾਨ ਵੀ ਸਮਝਦੇ ਹਨ। ਸ਼ੇਖੀ ਵੀ ਮਾਰਦੇ ਹਨ। ਆਪਣੇ ਆਪ ਨੂੰ ਵੱਡਾ ਵੀ ਸਿਧ ਕਰਨ ਦਾ ਯਤਨ ਕਰਦੇ ਹਨ ਇਕ ਦੂਸਰੇ ਦੀ ਨਕਲ ਕਰਨ ਤੋਂ ਵੀ ਪਿਛੇ ਨਹੀਂ ਹਟਦੇ। ਬਾਅਦ ਵਿੱਚ ਆਪਣੇ ਆਪ ਨੂੰ ਦੁਖੀ ਵੀ ਦਸਦੇ ਹਨ, ਕਰਜਾਈ ਹੋਣ ਦਾ ਵੇਡੋਰਾ ਪਿਟਦੇ ਹਨ ਕੁਝ ਸੱਚਾ ਤੇ ਕੁਝ ਝੂਠਾ। ਨਾਮਧਾਰੀ ਗੁਰੂਆਂ ਨੇ ਤਾਂ ਇਸ ਰਸਮ ਨੂੰ ਇਹਨਾਂ ਸਰਲ ਤੇ ਸੋਹਣਾ ਤੇ ਨਵੇਕਲਾ ਬਣਾਉਣ ਵਿੱਚ ਪਹਿਲ ਕਦਮੀ ਕੀਤੀ ਹੈ ਕਿ ਹਰ ਅਮੀਰ, ਗਰੀਬ ਭੈਣੀ ਸਾਹਿਬ ਜਾ ਕੇ ਬਿਨਾ ਕਿਸੇ ਲੈਣ ਦੇਣ ਦੇ ਅਤੇ ਹੋਰ ਵਾਧੂ ਬਖੇੜਿਆ ਤੇ ਰਹਿਤ ਆਪਣੇ ਬਚਿਆਂ ਦੀਆਂ ਸ਼ਾਦੀਆਂ ਕਰਵਾਉਂਦਾ ਹੈ। ਨਾ ਬੈਠ ਦਾ ਸ਼ੋਰ, ਨਾ ਆਰਕੇਸਟਰਾ ਦਾ ਬੈਸੁਰਾ ਰੋਲਾ, ਨਾ ਬਿਜਲੀ, ਨਾ ਤੰਬੂ ਕਨਾਤਾਂ, ਨਾ ਹਲਵਾਈਆਂ ਤੇ ਬੇਹਰਿਆਂ ਦੀ ਲੋੜ। ਕਈ ਕਈ ਜੋੜੇ ਇਕੋ ਵਾਰੀ ਵਿੱਚ ਨਾਵਾਂ ਲੈਂਦੇ ਹਨ। ਕਿਤਨਾ ਸੋਹਣਾ ਮਾਹੌਲ ਹੁੰਦਾ ਹੈ। ਵੇਖਣ ਨਾਲ ਹੀ ਤਾਅਲੁਕ ਰਖਦਾ ਹੈ। ਇਸੇ ਤਰ੍ਹਾਂ ਕਈ ਹੋਰ ਕੁਰੀਤੀਆਂ ਤੋਂ ਵੀ ਬਚਾਈ ਰਖਣ ਵਿੱਚ ਸਤਿਗੁਰੂ ਜੀ ਸਹਾਈ ਹੁੰਦੇ ਹਨ। ਸਤਿਗੁਰੂ ਜਗਜੀਤ ਸਿੰਘ ਜੀ ਬੜੀ ਸਰਲ ਤੇ ਸਾਦਾ ਭਾਸ਼ਾ ਵਿੱਚ ਗੱਲਾਂ ਕਰਦੇ ਹਨ ਜੋ ਹਰ ਪ੍ਰਾਣੀ ਦੀ ਸਮਝ ਵਿੱਚ ਆਉਂਦੀਆਂ ਹਨ ਤੇ ਦਿਲ-ਦਿਮਾਗ ਨੂੰ ਰੋਸ਼ਨ ਕਰਦੀਆਂ ਹਨ। ਉਹਨਾਂ ਦੀ ਕਬਨੀ ਤੇ ਕਰਨੀ ਵਿੱਚ ਕੋਈ ਅੰਤਰ ਨਹੀਂ। ਸ਼ਾਸਤਰੀ ਸੰਗੀਤ ਦੇ ਖੇਤਰ ਵਿੱਚ ਹੀ ਨਹੀਂ ਬਲਕਿ ਖੇਡਾਂ, ਪੜਾਈ ਆਦਿ ਦੇ ਮੈਦਾਨ ਵਿੱਚ ਵੀ ਬਚਿਆਂ ਨੂੰ ਪ੍ਰੇਰਣਾ ਦਿੰਦੇ ਹਨ। ਕਈ ਬਚੇ ਗੁਰੂ ਜੀ ਦੇ ਆਸ਼ੀਰਵਾਦ ਸਦਕਾ ਨਾਮਣਾ ਖਟ ਰਹੇ ਹਨ।

ਸਤਿਗੁਰੂ ਜਗਜੀਤ ਸਿੰਘ ਜੀ ਦੀ ਹਜ਼ੂਰੀ ਵਿੱਚ ਗਾਇਨ ਕਰਦੇ ਹੋਏ, ਸ਼੍ਰੀ ਰਾਜਨ ਅਤੇ ਸਾਜਨ ਮਿਸ਼ਰ ਇਕ ਪਾਸੇ ਬੈਠੇ ਹੋਏ ਸਨ। ਇਕ ਸੇਵਕ ਚੋਰ ਕਰ ਰਿਹਾ ਸੀ, ਕੁਝ ਆਲੇ ਦੁਆਲੇ ਬੈਠੇ ਸਨ। ਸਾਰੇ ਹਾਲ ਵਿੱਚ ਸਨਾਟਾ ਸੀ।

ਉਸਤਾਦ ਹਲੀਮ ਜਾਫਰ ਖਾਂ ਨੇ ਸਿਤਾਰ ਵਾਦਨ ਆਰੰਭ ਕੀਤਾ। ਉਹਨਾਂ ਨੇ ਰਾਗ ਜੈ ਜੈਵੰਤੀ ਪ੍ਰਸਤੁਤ ਕੀਤਾ। ਉਸਤਾਦ ਅਮਜਦ ਅਲੀ ਖਾਂ ਵੀ ਸਾਹਮਣੇ ਬੈਠੇ ਹੋਏ ਸਨ। ਉਸ ਸਮੇਂ ਦੇ ਬਰਾਡਕਾਸਟਿੰਗ ਮੰਤਰੀ ਸ੍ਰੀ ਐਲਕੇ ਅਡਵਾਨੀ ਵੀ ਉਪਸਥਿਤ ਸਨ।

ਪ੍ਰੋਗਰਾਮ ਰਾਤ ਸਾਢੇ ਗਿਆਰਾਂ ਬਜੇ ਸਮਾਪਤ ਹੋਇਆ। ਸ੍ਰੀ ਜਗਦੀਸ਼ ਸਿੰਘ ਨੇ ਮੈਨੂੰ ਸਤਗੁਰੂ ਦੇ ਸਾਮਣੇ ਪੇਸ਼ ਕਰਦੇ ਹੋਏ ਕਿਹਾ। "ਇਹ ਪ੍ਰੋ: ਬਾਵਰਾ ਹਨ।" ਗੁਰੂ ਜੀ ਮੇਰੇ ਨਾਮ ਤੋਂ ਪਹਿਲਾਂ ਹੀ ਚੰਗੀ ਤਰ੍ਹਾਂ ਵਾਕਿਫ ਸਨ, ਕਿਉਂਕਿ ਮਾਸਿਕ ਵਰਿਆਮ ਵਿੱਚ ਮੇਰੇ ਲਗਾਤਾਰ ਲੇਖ ਛਪਦੇ ਸਨ ਅਤੇ ਗੁਰੂ ਜੀ ਮੇਰੇ ਸਾਰੇ ਲੇਖਾਂ ਨੂੰ ਪੜ ਚੁੱਕੇ ਸਨ। ਮੇਰਾ ਨਾਮ ਸੁਣਦੇ ਹੀ ਕਹਿਣ ਲਗੇ "ਤੁਸੀਂ ਬੜਾ ਸੋਹਣਾ ਲਿਖਦੇ ਹੋ।" "ਮੈਂ ਸਟੇਜ ਤੇ ਵੀ ਕੁਝ ਕਰਦਾ ਹਾਂ।" ਇਹ ਮੇਰੇ ਮੂੰਹ ਤੋਂ ਸ਼ਬਦ ਨਿਕਲੇ। "ਉਹ ਤਾਂ ਤੁਹਾਡੇ ਲੇਖਾਂ ਤੋਂ ਹੀ ਸਪਸ਼ਟ ਜਾਪਦਾ ਹੈ।" ਗੁਰੂ ਜੀ ਨੇ ਫਰਮਾਇਆ। ਉਸ ਵੇਲੇ ਸਤਿਗੁਰੂ ਜੀ ਕਈ ਸ਼ਰਧਾਲੂਆਂ ਵਿੱਚ ਘਿਰੇ ਹੋਏ ਸਨ। ਟੋਅਰ ਕੰਡੀਸ਼ਨ ਹਾਲ ਹੋਣ ਦੇ ਕਾਰਨ ਮੇਰਾ ਬੁਖਾਰ ਤੇਜ਼ ਹੋ ਗਿਆ ਸੀ। ਰਾਤ ਨੂੰ ਜਿਥੇ ਵੀ ਪ੍ਰਬੰਧਕ ਮੈਨੂੰ ਲੈ ਗਏ, ਮੈਂ ਜਾ ਕੇ ਲੈਣ ਗਿਆ।

ਸੰਗੀਤ ਕਲਾ ਮੰਚ ਜਲੰਧਰ ਦਾ ਪ੍ਰਬੰਧ ਸਮਾਗਮ 13 ਫਰਵਰੀ 1978 ਨੂੰ ਨਿਸਚਿਤ ਕੀਤਾ ਗਿਆ। ਬਸੰਤ ਦਾ ਅਵਸਰ ਸੀ। ਸਤਗੁਰੂ ਜੀ ਨੂੰ ਇਸ ਅਵਸਰ ਉੱਤੇ ਜਲੰਧਰ ਪਧਾਰਨ ਦੀ ਬੇਨਤੀ ਕੀਤੀ, ਜੋ ਪ੍ਰਵਾਨ ਹੋਈ ਤੇ ਮਹਾਰਾਜ ਜੀ

ਚੰਦਰ ਐਮ:ਐਲ:ਏ: ਨੇ ਦੀਪ ਜਲਾ ਕੇ ਇਸ ਸੰਮੇਲਨ ਦਾ ਉਦਘਾਟਨ ਕੀਤਾ। ਸਾਰਿਆਂ ਨੇ ਗੁਰੂ ਜੀ ਨੂੰ ਫੁਲਾਂ ਦੇ ਹਾਰ ਤੋਟ ਕਰਕੇ ਸੁਆਗਤ ਕੀਤਾ। ਪ੍ਰੋਗਰਾਮ ਦਾ ਆਰੰਭ ਮੇਰੇ ਗਾਇਨ ਤੋਂ ਹੋਇਆ। ਮੈਂ ਰਾਗ ਸੂਰਦਾਸੀ ਮਲਹਾਰ ਸੁਣਾਇਆ ਸੀ। ਪੰਡਿਤ ਹਮਾ ਕਾਂਤ, ਸ੍ਰੀ ਲਛਮਣ ਸਿੰਘ ਸੀਨ, ਸ੍ਰੀ ਪੁਰਸ਼ੋਤਮ ਮਹਿਤਾ, ਸ੍ਰੀ ਖਜ਼ਾਨ ਸਿੰਘ, ਗੁਰਦੇਵ ਸਿੰਘ ਨੇ ਸਰੋਦ ਵਾਦਨ ਕੀਤਾ, ਅਤੇ ਅੰਤ ਵਿੱਚ ਤਾਰਤ ਦੇ ਪ੍ਰਸਿਧ ਗਾਇਕ ਸ੍ਰੀ ਰਾਜਨ ਤੇ ਸ੍ਰੀ ਸਾਜਨ " ਮਿਸ਼ਰ ਬੰਪੂ" ਨੇ ਆਪਣੀ ਕਲਾ ਨਾਲ ਸੰਗਤ ਨੂੰ ਨਿਵਾਜਿਆ। ਇਹ ਸੰਮੇਲਨ ਇਕ ਯਾਦਗਾਰੀ ਸੰਗੀਤ ਸੰਮੇਲਨ ਬਣ ਗਿਆ। ਸਤਿਗੁਰੂ ਜੀ ਨੇ ਐਸੀ ਜੋਤ ਜਗਾਈ, ਕਿ ਸੰਗੀਤ ਕਲਾ ਮੰਚ ਜਲੰਧਰ ਦੀ ਸਿਲਵਰ ਜੁਬਲੀ 25 ਵਾਂ ਸੰਗੀਤ ਸੰਮੇਲਨ 13 ਮਾਰਚ 1994 ਨੂੰ ਕਪੂਰਥਲਾ ਵਿਖੇ ਹੋਇਆ। ਇਸ ਬੁਟੇ ਦੀ ਜੜ ਸਤਿਗੁਰੂ ਜਗਜੀਤ ਸਿੰਘ ਜੀ ਦੁਆਰਾ ਲਗਾਈ, ਜੋ ਹੁਣ ਇਕ ਬਿਰਖ ਬਣ ਚੁਕਿਆ ਹੈ।

ਮੈਨੂੰ ਭੈਣੀ ਸਾਹਿਬ ਜਾਣ ਦਾ ਕਈ ਵਾਰ ਅਵਸਰ ਪ੍ਰਾਪਤ ਹੋਇਆ। ਇਕ ਵਾਰ ਵਿਸ਼ੇਸ਼ ਅਵਸਰ ਉੱਤੇ ਮੈਂ ਦੁਪਹਿਰ ਨੂੰ ਪੁੱਜਾ ਸੀ। ਮੈਨੂੰ ਸਿਮਰਨ ਚਲ ਰਿਹਾ ਸੀ। ਸਫੈਦ ਵਸਤਰ ਧਾਰੀ ਬਚੇ ਗਿਸ਼ਿਆਂ ਦੀ ਸੰਤਾਨ ਜਾਪ ਰਹੇ ਸਨ। ਹਾਲ ਦੇ ਵਿੱਚ ਗੁਰੂ ਜੀ ਆਪ ਵੀ ਸਿਮਰਨ ਕਰ ਰਹੇ ਸਨ ਅਤੇ ਸਾਰੀ ਸੰਗਤ ਵੀ। ਮੈਂ ਜਾ ਕੇ ਮਥਾ ਟੇਕਿਆ। ਮੈਨੂੰ ਸਾਮਣੇ ਬੈਠਨ ਦਾ ਇਸ਼ਾਰਾ ਕੀਤਾ। ਸਿਮਰਣ ਤੋਂ ਬਾਅਦ 15 ਮਾਤਰਾਂ ਦੇ ਤਾਲ ਵਿੱਚ ਗਾਨਾ ਆਰੰਭ ਕੀਤਾ, ਉਸ ਸ਼ਬਦ ਦਾ ਮੁਖੰਤਾ "ਕੁਹ ਨਾਨਕ ਨਰ ਬਾਵਰੇ ਕਿਉ ਨਾ ਤਜੀ ਤਗਵਾਨ" ਰਖਿਆ ਤੇ ਨਾਲ ਨਾਲ

Hindustan AGRO INDUSTRIES

Specialist in:

WHEAT THRASHERS DISC HARROWS SEED DRILLS
(NARMA & WHEAT), SUNFLOWER THRASHER

Manufacturers of:

ALL KINDS OF AGRICULTURAL
IMPLIMENTS



ਇਸ ਮਸ਼ੀਨ ਠਾਲ ਕਟਕ, ਸੋਆਬੀਠ, ਬਾਜਰਾ,
ਸਰੋ, ਜੁਆਰ ਆਦਿ ਫਸਲਾਂ ਦੀ ਬਰੀਸ਼ਿਕ ਕੀਤੀ
ਜਾਂਦੀ ਹੈ। ਰਫ਼ਤਾਰ ਬਰੀਸ਼ਰ ਦੇ ਠਵੇ ਡੀਜ਼ਾਈਨ
ਵਿਚ ਸਰੋ ਨੂੰ ਸਾਫ ਕਰਨ ਵਾਲਾ ਪੱਖਾ ਫਿਟ ਹੈ।

Prop. Amrik Singh Balkar Singh

Opp. Jaswant Theatre, G.T.Road, MALOUT-152107

Phone: 23530

DEVINDRA AGRO INDUSTRIES

G.T.ROAD, MALOUT (Pb.)

Manufacturers of:-

All Kinds of Tractor Agri. Implements, Wheat
Thrashers & Disc Harrow

Specialist In:-
SPRAY PUMP



Sister Concerns :-

Devindra Sales Corporation
G.T.Road, (Near D.C.M)
Malout

Raja Traders
Deals in: GOLDEN FISH, KSD, SUPER
GAINDA & All Types Of EN-42, Steel Discs
G.T.Road, Malout



-ਫਰਾਂਜ ਕਾਫਕਾ

ਸਾਰਾ ਕੋਲਾ ਖਤਮ ਹੋ ਗਿਆ। ਕੋਲੇ ਦੀ ਬਾਲਟੀ ਮੁੱਠੀ ਪਈ ਹੈ ਅਤੇ ਬੇਲਚਾ ਵੀ ਬੇਕਾਰ ਪਿਆ ਹੈ। ਅੰਗੀਠੀ ਠੰਡੇ ਸਾਹ ਭਰ ਰਹੀ ਹੈ। ਕਮਰਾ ਸੁੰਗਤਦਾ ਜਾਂਦਾ ਹੈ। ਖਿੜਕੀ ਤੋਂ ਬਾਹਰ ਬਿਰਛਾਂ ਦੇ ਪਤੇ ਬਰਫ ਨਾਲ ਢਕੇ ਜਾਣ ਤੇ ਸਖਤ ਹੋ ਗਏ ਨੇ। ਆਕਾਸ਼ ਚਾਂਦੀ ਦੀ ਓਟ ਬਣ ਗਿਆ ਹੈ ਤਾਕਿ ਸਹਾਇਤਾ ਲਈ ਕੋਈ ਵੀ ਉਪਰੋਂ ਏਧਰ ਨਾ ਦੇਖ ਸਕੇ। ਮੈਨੂੰ ਕੋਲਾ ਚਾਹੀਦਾ ਹੈ। ਮੈਂ ਸੁੰਗਤ ਕੇ ਨਹੀਂ ਮਰ ਸਕਦਾ। ਮੇਰੇ ਪਿਛਲੇ ਪਾਸੇ ਬੇਰਹਿਮ ਆਤਸ਼ਦਾਨ ਹੈ ਤੇ ਅਗਲੇ ਪਾਸੇ ਕਠੋਰ ਆਕਾਸ਼। ਮੈਨੂੰ ਇਹਨਾਂ ਦੋਵਾਂ ਵਿਚੀਂ ਲੰਘਣਾ ਚਾਹੀਦਾ ਹੈ ਅਤੇ ਪੈਂਡਾ ਤੈਅ ਕਰ ਕੇ ਕੋਲਾ ਵੇਚਣ ਵਾਲੇ ਕੋਲੇ ਮਦਦ ਲੈਣ ਲਈ ਬੇਨਤੀ ਕਰਨੀ ਚਾਹੀਦੀ ਹੈ। ਪਰ ਉਹ ਤਾਂ ਨਿਤ ਦੀਆਂ ਬੇਨਤੀਆਂ ਕਾਰਣ ਬੇਲਾ ਹੀ ਹੋ ਗਿਆ ਏ। ਇਸ ਲਈ ਮੈਨੂੰ, ਨਾ ਟਾਲੇ ਜਾਣ ਵਾਲੇ ਢੰਗ ਨਾਲ ਇਹ ਸਾਬਤ ਕਰਨਾ ਪਵੇਗਾ ਕਿ ਮੇਰੇ ਕੋਲ ਕੋਲੇ ਦਾ ਇਕ ਕਿਣਕਾ ਵੀ ਨਹੀਂ। ਅਤੇ ਇਹ ਵੀ ਕਿ ਉਹਦੀ ਹੋਂਦ ਮੇਰੇ ਲਈ ਲਿਸ਼ਕਦੇ ਸੂਰਜ ਵਾਂਗ ਹੈ। ਐਤਕੀ ਮੈਨੂੰ, ਉਹਦੇ ਕੋਲ ਇਕ ਅਜਿਹੇ ਭਿਖਾਰੀ ਵਾਂਗ ਜਾਣਾ ਪਵੇਗਾ, ਜਿਹਦੇ ਗਲੇ ਵਿਚ ਮੌਤ ਦੀ ਸਿਸਕੀ ਹੋਵੇ ਅਤੇ ਜਿਹਤਾ ਦਰਵਾਜ਼ੇ ਤੇ ਹੀ ਮਰ ਜਾਣ ਲਈ ਜ਼ਿੰਦ ਕਰ ਰਿਹਾ ਹੋਵੇ। ਜਿਸ ਦੀ ਦੁਰਦਸ਼ਾ ਵੇਖ ਕੇ ਅਮੀਰ ਘਰਾਂ ਦੇ ਨੌਕਰ ਕਾਫੀ ਦੀ ਛਿੱਦੀ ਪਿਲਾਅ ਦਿਆ ਕਰਦੇ ਨੇ। ਇੰਜ ਹੀ ਕੋਲਾ ਵੇਚੀ ਜਾਣ ਵਾਲੇ ਨੂੰ ਗੁਸੈਲ ਹੋਣ ਤੇ ਵੀ ਖਿੜ ਨਾਲ-ਤੂੰ ਨਹੀਂ ਮਰੇਗਾ। ਕਹਿੰਦਿਆਂ ਇਕ ਬੇਲਚਾ ਕੋਲੇ ਦਾ ਭਰ ਕੇ ਮੇਰੀ ਬਾਲਟੀ ਚ ਲੁਦ ਦੇਣਾ ਚਾਹੀਦਾ ਹੈ।

ਮੇਰੇ ਸਫਰ ਦਾ ਢੰਗ ਹੀ ਇਹ ਸਮੀਸਿਆ ਹਲ ਕਰ ਸਕਦਾ ਹੈ ਅਤੇ ਮੈਂ ਬੇਜਾਨ ਬਾਲਟੀ ਤੇ ਸਵਾਰ ਹੋ ਕੇ ਸਫਰ ਲਈ ਚਲ ਪੈਂਦਾ ਹਾਂ। ਆਪਣੇ ਹੱਥ ਨਾਲ ਬਾਲਟੀ ਦੇ ਮਾਮੂਲੀ ਕਿਸਮ ਦੇ ਕੁੰਡੇ ਨੂੰ ਲਗਾਮ ਵਾਂਗ ਫੜ ਕੇ ਬਾਲਟੀ ਸਮੇਤ ਆਪਣੇ ਆਪ ਨੂੰ ਪੋੜੀ ਤੋਂ ਬਲੇ ਪਰੀਕਦਾ

ਹਾਂ। ਪਰ ਜਿਉਂਦੀ ਮੇਰੀ ਬਾਲਟੀ ਬਲੇ ਉਤਰੀ, ਉਹ ਹਵਾ ਵਿਚ ਉਚੀ ਉਡਣ ਲਗੀ- ਵਾਹਵਾ। ਆਸ਼ਕੇ। ਜ਼ਮੀਨ ਤੇ ਬੈਠੇ ਹੋਏ ਉਠ ਵੀ ਮਾਲਕ ਦੀ ਚਾਬਕ ਦੀ ਮਾਰ ਨਾਲ ਸਰੀਰ ਛੱਡਕੇ ਇੰਜ ਸ਼ਾਨਦਾਰ ਅਦਾ ਨਾਲ ਨਹੀਂ ਉਠਦੇ।

ਮੈਂ ਆਪਣੀ ਬੇਵਜ਼ਨ ਬਾਲਟੀ ਤੇ ਸਵਾਰ, ਕਠੋਰ ਤੇ ਬਰਫ ਨਾਲ ਜਮੀਆਂ ਹੋਈਆਂ ਸਤਕਾਂ ਉਪਰੋਂ ਸਾਵੀਂ ਰਫਤਾਰ ਨਾਲ ਲੰਘਦਾ ਹਾਂ। ਅਕਸਰ ਮੈਨੂੰ ਕਿਸੇ ਮਕਾਨ ਦੀ ਪਹਿਲੀ ਮੰਜ਼ਿਲ ਤੱਕ ਵੀ ਉੱਚਾ ਚੁਕ ਦਿੱਤਾ ਜਾਂਦਾ ਹੈ ਪਰ ਮੈਂ ਕਦੀ ਕਿਸੇ ਮਕਾਨ ਦੇ ਦਰਵਾਜ਼ੇ ਤੱਕ ਬੱਲੇ ਨਹੀਂ ਉਤਰਿਆ। ਅਖੀਰ ਚ ਮੈਂ ਇਕ ਗੈਰ ਮਾਮੂਲੀ ਉਚਾਈ ਤੇ ਕੋਲਾ ਵੇਚਣ ਦੇ ਬੰਦ ਗੁਦਾਮ ਤੇ ਉਡਣ ਲਗਦਾ ਹਾਂ। ਮੈਂ ਵੇਖਦਾ ਹਾਂ ਕਿ ਬਹੁਤ ਬਲੇ ਕੋਲਾ ਫਰੋਸ਼ ਆਪਣੀ ਮੇਜ਼ ਤੇ ਕੁੰਗਤਿਆ ਹੋਇਆ ਬੈਠਾ ਕੁਝ ਲਿਖ ਰਿਹਾ ਹੈ। ਏਨੀ ਸਰਦੀ ਹੋਣ ਤੇ ਵੀ ਵਾਧੂ ਗਰਮੀ ਬਾਹਰ ਪਰੀਕਣ ਲਈ ਉਹਨੇ ਕਮਰੇ ਦਾ ਦਰਵਾਜ਼ਾ ਖੁਲਾ ਰਖਿਆ ਹੋਇਆ ਏ "ਸੇਠ ਸਾਰਬ।" ਮੇਰੀ ਚੀਕ ਪੁੰਦ ਚ ਫਸ ਕੇ ਖੱਖਲੀ ਅਤੇ ਮੇਰੇ ਸਾਰਾਂ ਦੇ ਬਣਦੇ ਬਦਲਾਂ ਚ ਮਿਲ ਕੇ ਮਧਮ ਹੋ ਗਈ ਹੈ -- "ਸੇਠ ਸਾਰਬ। ਕਿਰਪਾ ਕਰਕੇ ਮੈਨੂੰ ਬੋੜਾ ਜਿਹਾ ਕੋਲਾ ਦੇ ਦਿਉ। ਮੇਰੇ ਵਾਲੀ ਬਾਲਟੀ ਏਨੀ ਹੋਲੀ ਹੋ ਗਈ ਹੈ ਕਿ ਮੈਂ ਉਸ ਤੇ ਸਵਾਰ ਹੋ ਕੇ ਉਡ ਸਕਦਾ ਹਾਂ। ਕਿਰਪਾ ਕਰੋ। ਜਦੋਂ ਵੀ ਹੋ ਸਕਿਆ, ਮੈਂ ਤੁਹਾਡੇ ਪਿੱਠੇ ਦੇ ਦਿਆਂਗਾ।"

"ਕੋਣ ਏ? -- ਕਿਹਦੀ ਆਵਾਜ਼ ਐ?" ਕੋਲਾ ਫਰੋਸ਼ ਆਪਣੇ ਕੰਨ ਤੇ ਹੱਥ ਰਖ ਕੇ ਕਹਿੰਦਾ ਹੈ-- "ਕੋਈ ਗਾਰਕ ਐ?" ਉਹ ਆਪਣੀ ਪਤਨੀ ਨੂੰ ਪੁਛਦਾ ਹੈ। "ਮੈਂ ਤਾਂ ਕੁਝ ਨਹੀਂ ਸੁਣਿਆ।" ਬੁਣਾਈ ਚ ਰੁੜੀ ਹੋਈ ਉਹਦੀ ਪਤਨੀ ਨੇ ਸੁੱਖ ਚ ਸਾਹ ਲੈਂਦਿਆਂ ਕਿਹਾ। ਉਹਦੀ ਕੰਡ ਗਰਮ ਕਪੜਿਆਂ ਨਾਲ ਨਿਘੀ ਤੇ ਪੁਰਸਕੂਨ ਸੀ।

"ਹਾਂ ਠੀਕ ਹੈ। ਤੂੰ ਜ਼ਰੂਰ ਮੇਰੀ

ਆਵਾਜ਼ ਸੁਣ ਲਈ ਹੈ।" ਮੈਂ ਚੀਕਦਾ ਹਾਂ-- "ਇਹ ਮੈਂ ਹਾਂ। ਤੁਹਾਡਾ ਪੁਰਾਣਾ ਗਾਰਕ। ਸੱਚਾ ਤੇ ਈਮਾਨਦਾਰ। ਪਰ ਹਾਲੇ ਗਰੀਬ ਤੇ ਨਿਤਾਣਾ।"

"ਵੇਖੋ ਜੀ। ਕੋਈ ਬੁਲਾ ਰਿਹਾ ਏ।" ਸੇਠ ਆਪਣੀ ਪਤਨੀ ਨੂੰ ਕਹਿੰਦਾ ਹੈ-- "ਜ਼ਰੂਰ ਕੋਈ ਹੈ ਵੇ ਕੰਨ ਏਨਾ ਪੱਖਾ ਨਹੀਂ ਦੇ ਸਕਦੇ। ਕੋਈ ਪੁਰਾਣਾ ਤੇ ਬੁਢਾ ਗਾਰਕ ਜਾਪਦਾ ਏ। ਮੈਨੂੰ ਇੰਜ ਮਹਿਸੂਸ ਹੁੰਦਾ ਏ।" ਅਤੇ ਇਕ ਪਲ ਲਈ ਆਪਣਾ ਕੰਮ ਰੋਕ ਕੇ, ਆਪਣੀ ਬੁਣਾਈ ਨੂੰ ਰੋਕ ਨਾਲ ਲਾਈ, ਉਹਦੀ ਪਤਨੀ ਨੇ ਕਿਹਾ-- "ਕੀ ਰੋਗ ਲੱਗ ਪਿਆ ਤੈਨੂੰ? -- ਕੋਈ ਵੀ ਤਾਂ ਨਹੀਂ, ਸਤਕ ਸੁਨਸਾਨ ਪਈ ਐ। ਸਾਡੇ ਗਾਰਕਾਂ ਕੋਲ ਕਾਫੀ ਕੋਲਾ ਪੁੱਜ ਗਿਆ ਏ। ਹੁਣ ਤਾਂ ਅਸੀਂ ਕੁਝ ਦਿਨ ਦੁਕਾਨ ਬੰਦ ਕਰ ਸਕਦੇ ਹਾਂ।"

"ਪਰ ਤਕੋਂ ਤਾਂ। ਮੈਂ ਏਥੇ ਆਪਣੀ ਬਾਲਟੀ ਤੇ ਬੈਠਾ ਹਾਂ" ਮੈਂ ਚੀਕਦਾ ਹਾਂ-- ਤੇ ਪਬਰਾਏ ਅੱਬਰੂਆਂ ਨਾਲ ਮੇਰੀਆਂ ਅੱਖਾਂ ਪੁੰਦਲਾ ਜਾਂਦੀਆਂ ਨੇ-- "ਕਿਰਪਾ ਕਰ ਕੇ ਇਕ ਵਾਰ ਉਪਰ ਤੱਕ ਲਵੋ-- ਤੂੰ ਮੈਨੂੰ ਸਾਫ ਵੇਖ ਸਕੇਂਗੀ। ਮੈਂ ਭੀਖ ਮੰਗਦਾ ਹਾਂ। ਸਿਰਫ ਇਕ ਬੇਲਚਾ ਕੋਲੇ ਦਾ। ਜੇਕਰ ਤੁਸਾਂ ਮੈਨੂੰ ਬਹੁਤਾ ਕੋਲਾ ਦੇ ਦਿੱਤਾ ਤਾਂ ਖੁਸ਼ੀ ਚ ਪਾਗਲ ਹੋ ਕੇ ਮੈਂ ਉਹਦੀ ਵਰਤੋਂ ਹੀ ਨਹੀਂ ਕਰ ਸਕਾਂਗਾ। ਦੂਸਰੇ ਸਭ ਗਾਰਕਾਂ ਕੋਲ ਕਾਫੀ ਕੋਲਾ ਮੌਜੂਦ ਹੈ। ਮੈਂ ਆਪਣੀ ਬਾਲਟੀ ਵਿਚੋਂ ਘਟੇ ਘਟ, ਕੋਲੇ ਦੀ ਆਵਾਜ਼ ਹੀ ਸੁਣ ਸਕਦਾ।"

"ਆ ਰਿਹਾ।" ਕਹਿੰਦਾ ਹੋਇਆ ਸੇਠ ਆਪਣੇ ਬੋਨੇ ਪਿਰਾਂ ਨਾਲ ਗੁਦਾਮ ਦੀ ਪੋੜੀ ਵਲ ਵਧਦਾ ਹੈ ਪਰ ਬਟ ਹੀ ਉਹਦੀ ਪਤਨੀ ਉਹਦੇ ਕੋਲ ਪੁੱਜ ਕੇ ਬਾਹ ਨਾਲ ਰੋਕਦੀ ਹੋਈ ਕਹਿੰਦੀ ਹੈ-- "ਏਥੇ ਹੀ ਠਹਿਰੋ। ਤੁਹਾਨੂੰ ਬੇਵਕੂਫੀ ਤੇ ਤੁਲਿਆਂ ਤੱਕ ਕੇ ਹੁਣ ਮੈਂ ਆਪ ਹੀ ਜਾਂਦੀ ਹਾਂ। ਸੋਚੋ ਤਾਂ, ਰਾਤੀ ਤੁਹਾਨੂੰ ਕਿਵੇਂ ਸਖਤ ਖੰਘ ਲੱਗੀ ਹੋਈ ਸੀ, ਪਰ ਬੌੜੇ ਜਿਹੇ ਵਪਾਰ ਖਾਤਰ ਤੁਸੀਂ ਆਪਣੇ ਬੀਵੀ ਬੱਚਿਆਂ ਨੂੰ ਭੁਲ ਕੇ ਆਪਣੇ ਫੇਫੜਿਆਂ ਦੀ ਕੁਰਬਾਨੀ ਦੇਣ ਲਈ ਤਿਆਰ ਹੋ। ਠਹਿਰੋ। -- ਮੈਂ ਜਾਂਦੀ ਹਾਂ।"

"ਤੂੰ ਉਹਨੂੰ ਕਹੀ ਕਿ ਸਾਡੇ ਸਟਾਕ ਚ ਹਰ ਤਰ੍ਹਾਂ ਦਾ ਕੋਲਾ ਮੌਜੂਦ ਹੈ। ਮੈਂ ਉਹਨਾਂ ਦੇ ਭਾ ਏਥੇ ਹੀ ਬੋਲ ਕੇ ਦਸ ਦਿਆਂਗਾ।"

"ਚੰਗਾ।" ਪਤਨੀ ਪੋੜੀ ਤੇ ਚੜ੍ਹਦੀ ਹੋਈ ਕਹਿੰਦੀ ਹੈ ਤੇ ਸੁਭਾਵਕ ਢੇਰ ਤੇ ਬਟ ਹੀ ਮੈਨੂੰ ਵੇਖ ਲੈਂਦੀ ਹੈ।

"ਸੇਠਾਨੀ ਜੀ। ਨਮਸਤੇ, ਸਿਰਫ ਇਕ ਬੇਲਚਾ ਕੋਲੇ ਦਾ ਮੇਰੀ ਬਾਲਟੀ ਵਿਚ-- ਮੈਂ ਹੀ ਚੁੱਕ ਕੇ ਲੈ ਜਾਵਾਂਗਾ। ਕੇਵਲ ਇਕੋ ਹੀ ਬੇਲਚਾ। ਤੁਹਾਡੇ ਕੋਲ ਜਿਹਤਾ ਸਭ ਤੋਂ ਘਟੀਆ ਕੋਲਾ ਹੋਵੇ। ਹਾਂ, ਤੁਹਾਨੂੰ ਇਹਦੇ ਪਿੱਠੇ ਜ਼ਰੂਰ ਦਿਆਂਗਾ। ਪਰ ਹਾਲੇ ਨਹੀਂ। ਇਸ ਵੇਲੇ ਨਹੀਂ। ਇਸ ਵੇਲੇ ਨਹੀਂ।" ਇਕ ਤਾਬੂਤ ਜਿਹੀ ਆਵਾਜ਼ ਹੈ ਇਹਨਾਂ ਸ਼ਬਦਾਂ ਵਿਚ-- "ਇਸ ਵੇਲੇ ਨਹੀਂ।" ਅਤੇ ਕਿੰਨੀ ਹੈਰਾਨੀ ਨਾਲ ਇਹ ਸ਼ਬਦ ਨੇੜਲੇ ਗਿਰਜੇ ਦੀ ਮੀਨਾਰ ਦੀਆਂ ਘੰਟੀਆਂ ਦੀ ਆਵਾਜ਼ ਨਾਲ ਇਕ-ਸੁਰ ਹੋ ਜਾਂਦੇ ਨੇ।

"ਆਖਰ ਉਹ ਕੀ ਚਾਹੁੰਦਾ ਹੈ।" ਸੇਠ ਅੰਦਰੋਂ ਪੁਛਦਾ ਹੈ।

"ਕੋਈ ਵੀ ਨਹੀਂ।" ਉਹਦੀ ਪਤਨੀ

◦ KISSAN STEEL DISCS ◦

Mfrs. of Quality Steel Discs



I.S.I. 4366



EN-42
AS PER
IMPORTED
STEEL
SPECIFICATION

CONCAVE
DISC ONLY



Tinkoni Chowk, MALOUT-152107,
(DISTT-FARIDKOT)

☎ : 24262

PHONE: 20675

RAMGARIA IRON STORE

Dealers
**All Kinds of Hardware
Iron Material**

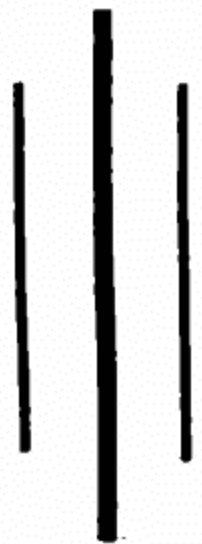

Prop. Jagjit Singh Ramgaria
Opp. Old Power House, G.T. Road,
MALOUT (Pb.)

H.S. Kalsi Engineering Works

ਤਿਆਰ ਕਰਤਾ:-
ਰੋਲਿੰਗ ਸ਼ਟਰ, ਫਲੈਕਸੀਬਲ ਰੋਟ,
ਗਰਿਲ ਤੇ ਐਗਰੀਕਲਚਰਲ ਇੰਪਲੀਮੈਂਟਸ
ਆਦਿ ।

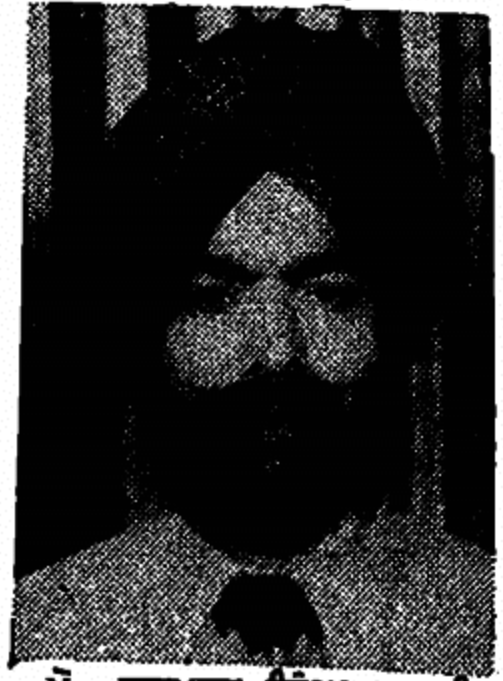

ਪ੍ਰੋ:-ਰਹਪਾਲ ਸਿੰਘ ਕਲਸੀ
**MOGA ROAD,
KOT KAPURA-151204**

ਜ਼ਿੰਦਗੀ ਦਾ ਬਾਰਡਰ



ਪੁਰਾਣੇ ਸਮਿਆਂ ਵਿਚ ਪੇਂਡੂ ਔਰਤਾਂ ਆਮ ਕਰਕੇ ਸਾਦੇ ਕੱਪੜੇ ਹੀ ਪਹਿਨਦੀਆਂ ਸਨ। ਕਈ ਘਰਾਂ ਵਿਚ ਕੁੜੀਆਂ ਆਪ ਹੀ ਕੱਪੜੇ ਬੁਣਦੀਆਂ ਸਨ ਤੇ ਕਈ ਕੁੜੀਆਂ ਅਜਿਹੀਆਂ ਵੀ ਸਨ ਜੋ ਤਰਾਂ-ਤਰਾਂ ਦੇ ਡੱਬੀਆਂ ਵਾਲੇ ਰੰਗ-ਬਰੰਗੇ ਖੇਸ ਬੁਣਦੀਆਂ ਤੇ ਨਮੂਨੇ ਕੱਢਦੀਆਂ। ਇਹ ਖੇਸ ਬਹੁਤ ਹੀ ਹੰਢਣਸਾਰ ਹੁੰਦੇ ਸਨ। ਕਈ ਹੋਰ ਸਚਿਆਰੀਆਂ ਕੁੜੀਆਂ ਦਰੀਆਂ ਤੇ ਨਮੂਨੇ ਕੱਢਦੀਆਂ ਤੇ ਇਹ ਦਰੀਆਂ ਵੀ ਬਹੁਤ ਸੁੰਦਰ ਤੇ ਹੰਢਣਸਾਰ ਹੁੰਦੀਆਂ ਸਨ। ਪਰ ਤੇਤ ਵਾਲੀ ਗੱਲ ਇਹ ਹੈ ਕਿ ਉਸ ਸਾਦੇ ਲਿਬਾਸ ਵਿਚ ਹੀ ਪੇਂਡੂ ਔਰਤਾਂ ਬਣ-ਬਣ ਪੈਦੀਆਂ ਜਦ ਉਹ ਆਪ ਹੀ ਹੱਟੀ ਤੇ ਰੰਗ ਖਰੀਦ ਕੇ ਸਲਵਾਰਾਂ ਜਾਂ ਕੁੜਤੀ ਨੂੰ ਅਜਿਹੇ ਢੰਗ ਨਾਲ ਰੰਗ ਦਿੰਦੀਆਂ ਕਿ ਰੰਗ ਚਮਕ-ਚਮਕ ਪੈਂਦੇ। ਇਹ ਰੰਗ ਆਮ ਕਰਕੇ ਗੂੜੇ ਹਰੇ, ਨੀਲੇ ਜਾਂ ਪੀਲੇ ਹੁੰਦੇ ਸਨ। ਇੰਜ ਇਹ ਪੇਂਡੂ ਔਰਤਾਂ ਜਿਨ੍ਹਾਂ ਦੇ ਘਰੀ ਮਸਾਂ ਹੀ ਗੁਜ਼ਾਰਾ ਚਲਦਾ ਸੀ ਆਪਣੇ ਪਹਿਨਣ ਪਰਚਨ ਦੇ ਸ਼ੌਕ ਪੂਰੇ ਕਰਦੀਆਂ ਸਨ।

ਫੇਰ ਇਕ ਹੋਰ ਜ਼ਮਾਨਾ ਆਇਆ

ਜਦ ਇਨ੍ਹਾਂ ਨੇ ਆਪਣੇ ਲਿਬਾਸ ਅਰਬਾਤ ਕੁੜਤੀ ਦੇ ਹੇਠਾਂ ਹੋਰ ਰੰਗ ਦਾ ਬਾਰਡਰ ਲਾਉਣਾ ਸ਼ੁਰੂ ਕੀਤਾ। ਇੰਜ ਦੂਜੇ ਰੰਗ ਦਾ ਲਾਇਆ ਗਿਆ ਬਾਰਡਰ ਇਹਨਾਂ ਦੇ ਕੱਪੜੇ ਨੂੰ ਇਕ ਨਵੀਂ ਦਿੱਖ ਪ੍ਰਦਾਨ ਕਰਦਾ। ਸੁਹਣੀਆਂ ਸੁਨੱਖੀਆਂ ਮੁਟਿਆਰਾਂ ਜਦ ਇਹ ਬਾਰਡਰ ਵਾਲੇ ਕਮੀਜ਼ ਪਹਿਨਦੀਆਂ ਤਾਂ ਸ਼ਹਿਜ਼ਾਦੀਆਂ ਜਾਪਦੀਆਂ। ਇਹ ਕਾਢ ਨੌਜਵਾਨ ਸੁਕੀਨ ਕੁੜੀਆਂ ਨੇ ਕੱਢੀ ਸੀ ਤਾਂ ਕਿ ਥੋੜ੍ਹੇ ਵਿਚ ਹੀ ਕੱਪੜੇ ਦੇ ਸ਼ਿੰਗਾਰ ਨੂੰ ਚਾਰ ਚੌਠ ਲੱਗ ਜਾਣ।

ਹੁਣ ਅੱਜ ਦੇ ਯੁੱਗ ਵਿਚ ਨਵੇਂ ਤੋਂ ਨਵੇਂ ਫੈਸ਼ਨ ਚੱਲ ਪਏ ਹਨ। ਨਵੇਂ ਪਰਿਟ ਕੱਪੜੇ ਹਰ ਰੋਜ਼ ਬਦਲ ਰਹੇ ਹਨ। ਪਰ ਇਨਸਾਨ ਦੀ ਕੁਖ ਕਿਹੀ ਕਿ ਮਿੱਟਣ ਤੇ ਸੰਤੁਸ਼ਟ ਹੋਣ ਵਿਚ ਨਹੀਂ ਆਉਂਦੀ। ਇਥੋਂ ਤੀਕ ਕਿ ਜਿਹੜੇ ਘਰਾਂ ਵਿਚ ਦੋ ਡੰਗ ਦੀ ਰੋਟੀ ਮੁਸ਼ਕਲ ਨਾਲ ਪੱਕਦੀ ਹੈ, ਉਹ ਵੀ ਇਹਨਾਂ ਡਿਜ਼ਾਇਨਾਂ ਮਗਰ ਭੱਜਦੇ ਹਨ। ਕਈ ਸ਼ਹਿਰੀ ਜਾਂ ਪੇਂਡੂ ਪਰਿਵਾਰਾਂ ਵਿਚ ਜਿਥੇ (2-3) ਬੱਚੇ ਕਾਲਜ ਜਾਂਦੇ ਹੋਣ ਤਾਂ ਸਮਝ ਲਵੋ ਕਿ ਮਾਂ ਬਾਪ ਦੀ ਜੂਨ ਜ਼ੋਖਮ ਤੋਂ ਖਾਲੀ

ਨਹੀਂ ਹੈ।

ਚੰਗਾ ਹੋਵੇ ਜੇਕਰ ਕਾਲਜ ਜਾਣ ਵਾਲੇ ਬੱਚੇ ਮਾਂ-ਬਾਪ ਦੀ ਜਾਨ ਨੂੰ ਜ਼ੋਖਮ ਵਿਚ ਨਾ ਪਾਉਣ। ਸਾਦਗੀ ਵਿਚ ਵਿਸ਼ਵਾਸ ਕਰਨ ਲੱਗ ਪੈਣ। ਸਵਾਮੀ ਵਿਵੇਕਾ ਨੰਦ ਦੇ ਖਿਆਲਾਂ ਦੇ ਧਾਰਨੀ ਹੋ ਜਾਣ। ਜਿਥੇ ਕਿਤਾਬਾਂ, ਕਾਪੀਆਂ ਤੇ ਫੀਸਾਂ ਦੇ ਖਰਚੇ ਹੀ ਏਨੇ ਹਨ ਕਿ ਇਕ ਕਿਸਾਨ, ਜ਼ਿੰਮੀਦਾਰ, ਕਲਰਕ ਜਾਂ ਮੁਣਸ਼ੀ ਮੁਸੱਦੀ ਬੜੀ ਹੀ ਮੁਸ਼ਕਲ ਨਾਲ ਆਪਣੇ ਬੱਚਿਆਂ ਨੂੰ ਕਾਲਜ ਵਿਚ ਭੇਜ ਸਕਦਾ ਹੈ। ਕੋਈ ਵੀ ਕਿਤਾਬ 50 ਜਾਂ 60 ਰੁਪਏ ਤੋਂ ਘੱਟ ਨਹੀਂ ਹੈ। ਤਾਵ ਉੱਚੀ ਵਿਦਿਆ ਮਹਿੰਗੀ ਹੋ ਚੁੱਕੀ ਹੈ।

ਜੇਕਰ ਇਹਨਾਂ ਮੁੰਡੇ ਤੇ ਕੁੜੀਆਂ ਨੇ ਜ਼ਿੰਦਗੀ ਨੂੰ ਖੂਬਸੂਰਤ ਬਣਾਉਣਾ ਹੈ ਤਾਂ ਜ਼ਿੰਦਗੀ ਨੂੰ ਚੰਗੀ ਪੜ੍ਹਾਈ ਤੇ ਉੱਚੇਰੀ ਸਿੱਖਿਆ ਦਾ ਬਾਰਡਰ ਲਾਉਣ। ਫਿਰ ਵੇਖੋ ਜ਼ਿੰਦਗੀ ਕਿਵੇਂ ਲਿਸ਼ਕ-ਲਿਸ਼ਕ ਪੈਂਦੀ ਹੈ ਤੇ ਸੂਰੇ ਅੱਖਰਾਂ ਦਾ ਚਾਨਣ ਇਹਨਾਂ ਦੇ ਜੀਵਨ ਨੂੰ ਰੋਸ਼ਨ ਕਰਨ ਲਈ ਕਿਵੇਂ ਸਹਾਈ ਹੁੰਦਾ ਹੈ। ਜ਼ਿੰਦਗੀ ਨੂੰ ਬਾਰਡਰ ਲਾਉਣ ਇਹ ਵਿਦਿਆਰਥੀ ਆਪਣੇ ਸ਼ੌਕ, ਸੱਪੜਾਂ ਤੇ ਚਾਵਾਂ ਨਾਲ। ਆਪਣੀ ਪੜ੍ਹਾਈ ਤੇ ਉੱਚੀ ਰੱਖਣ ਤੇ ਆਚਰਣ ਦੀ ਵਿਦਿਆ ਪ੍ਰਾਪਤ ਕਰਨ ਗੁਰੂ ਨਾਨਕ ਜੀ ਦੀ ਬਾਣੀ ਤੋਂ।

ਪਰ ਅੱਜ ਦੀ ਅਸਲੀਅਤ ਕੁਝ ਹੋਰ ਹੀ ਹੈ। ਬੱਚੇ ਸਕੂਲਾਂ ਨੂੰ ਸੱਜ-ਪੱਜ ਕੇ ਜਾਂਦੇ ਜ਼ਰੂਰ ਹਨ। ਪਰ ਪੜ੍ਹਨ ਵਾਲਾ ਕੋਈ ਵਿਰਲਾ ਟਾਵਾਂ। ਮੁੰਡੇ ਤੇ ਕੁੜੀਆਂ ਕਾਲਜਾਂ ਨੂੰ ਵੱਡੀ ਗਿਣਤੀ ਵਿਚ ਵਹੀਰਾ ਘੱਤਦੇ ਜ਼ਰੂਰ ਹਨ ਪਰ ਪੁਸਤਕਾਂ ਤੇ ਕਿਤਾਬਾਂ ਪੜ੍ਹਨ ਤੇ ਉਹਨਾਂ ਉਪਰ ਹੋਪ ਹੋ ਜਾਣ ਵਾਲੇ ਬਹੁਤ ਵਿਰਲੇ। ਬਾਕੀ ਸਾਰੀ ਦੀ ਸਾਰੀ ਫੈਸ਼ਨ ਪਰੇਡ। ਅੱਜ ਦਾ ਇਨਸਾਨ ਜ਼ਿੰਦਗੀ ਦੀ ਸਾਰਬਕਤਾ ਤੇ, ਜ਼ਿੰਦਗੀ ਦੀ ਸਚਾਈ ਤੇ ਪਰਛਾਵੇ ਵਾਂਗ ਦੂਰ ਹੁੰਦਾ ਜਾ ਰਿਹਾ ਹੈ। ਜੇ ਇਵੇਂ ਹੀ ਚਲਦਾ ਰਿਹਾ ਤਾਂ ਕੋਈ ਸਮਾਂ ਆਵੇਗਾ ਜਦ ਜ਼ਿੰਦਗੀ ਦੀ ਡੋਰ ਸਾਡੇ ਹੱਥ ਨਹੀਂ ਰਹਿਣੀ। ਕੀ ਭੁਲਾ ਅਸੀਂ ਨਵੇਂ ਤੋਂ ਨਵੇਂ ਡਿਜ਼ਾਈਨ ਪਹਿਨ ਕੇ, ਨਵੇਂ ਤੋਂ ਨਵੇਂ ਵਿਦੇਸ਼ੀ ਕੱਟ ਪਾ ਕੇ, ਸੱਚਮੁੱਚ ਅਫਲਾਤੂਨ ਬਣ ਜਾਵਾਂਗੇ? ਜ਼ਿੰਦਗੀ ਨੂੰ ਖੂਬਸੂਰਤ ਬਣਾਉਣ ਲਈ ਬਾਰਡਰ ਤਾਂ ਉਹਨਾਂ ਪੁਰਾਣੀਆਂ ਔਰਤਾਂ ਵਾਂਗ ਵੀ ਲਾਇਆ ਜਾ ਸਕਦਾ ਹੈ।

ਚੀਕਦੀ ਹੈ—“ਏਥੇ ਤਾਂ ਕੋਈ ਵੀ ਨਹੀਂ। ਮੈਨੂੰ ਨਾ ਕੁਝ ਵਿਖਾਈ ਦੇਦਾ ਏ ਤੇ ਨਾ ਹੀ ਕੁਝ ਸੁਣਦਾ ਹੈ—ਕੇਵਲ ਛੇ ਖੜਕ ਰਹੇ ਨੇ। ਹੁਣ ਸਾਨੂੰ ਦੁਕਾਨ ਬੰਦ ਕਰ ਦੇਣੀ ਚਾਹੀਦੀ ਹੈ। ਸਰਦੀ ਖਤਰਨਾਕ ਹੋ ਗਈ ਹੈ। ਕਲ ਫੇਰ ਸਾਨੂੰ ਕਾਫੀ ਕੰਮ ਕਰਨਾ ਪਵੇਗਾ”

ਉਹ ਕੁਝ ਵੀ ਨਾ ਵੇਖਦੀ ਅਤੇ ਕੁਝ ਨਾ ਸੁਣਦਾ ਦਾ ਬਹਾਨਾ ਕਰਨ ਦੇ ਬਾਵਜੂਦ ਆਪਣੇ ਲੱਕ ਨਾਲ ਬੰਨੇ ਹੋਏ ਫੀਤੇ ਨੂੰ ਜ਼ਰਾ ਦਿਲਾ ਕਰਕੇ ਹਿਲਾਦੀ ਹੱਠੀ ਇਸ਼ਾਰੇ ਨਾਲ ਹੀ ਮੈਨੂੰ ਦਫਾ ਹੋਣ ਲਈ ਕਹਿੰਦੀ ਹੈ ਅਤੇ ਬਦ ਕਿਸਮਤੀ ਨਾਲ ਉਹ ਇੰਜ ਕਰਨ ਚ ਸਫਲ ਵੀ ਹੋ ਜਾਂਦੀ ਹੈ। --ਮੇਰੀ ਬਾਲਟੀ ਚ ਇਕ ਘੋੜੇ ਵਾਲੇ ਸਾਰੇ ਗੁਣ ਤਾਂ ਮੌਜੂਦ ਉਹਦੇ ਚ ਡਟੇ ਰਹਿਣ ਦੀ ਸ਼ਕਤੀ ਨਹੀਂ ਹੈ। ਉਹ ਬਹੁਤ ਹੀ ਬੇਵਿਜ਼ਨ

ਤੇ ਹੋਲੀ ਹੈ। ਇਕ ਔਰਤ ਦਾ ਪਲੂ ਵੀ ਉਹਨੂੰ ਹਵਾ ਚ ਉਡਾ ਸਕਦਾ ਹੈ।

“ਕਮੀਨੀ ਔਰਤ।” ਮੈਂ ਚੀਕਦਾ ਹਾਂ। ਉਹ ਮੁੜਕੇ ਦੁਕਾਨ ਚ ਜਾਂਦੀ ਹੋਈ ਗੁਸਿ ਅਤੇ ਵਿਸ਼ਵਾਸ ਨਾਲ ਆਪਣੇ ਮੁਕੇ ਨੂੰ ਹਵਾ ਚ ਉਲਾਰਦੀ ਹੈ।

“ਕਮੀਨੀ।” ਮੈਂ ਉਤਰ ਚ ਚੀਕਦਾ ਹਾਂ—“ਇਕ ਬੋਲਚਾ ਤਰ ਘਟੀਆ ਕੋਲੋਂ ਦੀ ਬੇਨਤੀ ਕੀਤੀ ਪਰ ਤੂੰ ਨਾ ਦੇ ਸਕੀ।”

ਅਤੇ ਇਹਦੇ ਨਾਲ ਹੀ ਮੈਂ ਬੁਲੰਦੀਆਂ ਚ ਬਰਫ ਦੀਆਂ ਪਹਾੜੀਆਂ ਵਾਲੇ ਇਲਾਕੇ ਵਲ ਉਡ ਜਾਂਦਾ ਹਾਂ ਅਤੇ ਸਦਾ ਲਈ ਗੁੰਮ ਹੋ ਜਾਂਦਾ ਹਾਂ।

ਜਠੇਰੇ ਤਮਰਾ ਬ੍ਰਾਦਰੀ ਪਿੰਡ ਰਾਲੀਪੁਰ ਵਿਖੇ ਸਮਾਗਮ 9 ਅਪ੍ਰੈਲ ਨੂੰ

9 ਅਪ੍ਰੈਲ ਨੂੰ ਸਮੂਹ ਤਮਰਾ ਗੋਤੀ ਰਾਮਗੜੀਆ ਵੀਰਾਂ ਪਿੰਡ ਰਾਲੀਪੁਰ ਅਤੇ ਰਾਮਗੜ ਵਲੋਂ ਸਲਾਨਾ ਜੋੜ ਮੇਲਾ ਪਿੰਡ ਰਾਲੀਪੁਰ ਵਿਖੇ ਮਨਾਇਆ ਜਾ ਰਿਹਾ ਹੈ। ਝੰਡੇ ਦੀ ਰਸਮ, ਕੀਰਤਨ, ਵਿਚਾਰਾਂ ਉੱਪਰ ਗੁਰੂ ਜੀ ਕਾ ਲੰਗਰ ਅਤੁੱਟ ਵਰਤਾਇਆ ਜਾਵੇਗਾ, ਸਮੂਹ ਤਮਰਾ ਵੀਰਾਂ ਨੂੰ ਆਪਣੇ ਬਜ਼ੁਰਗਾਂ ਦੀ ਯਾਦ ਨੂੰ ਤਾਜਾ ਕਰਨ ਲਈ ਪੁੱਜਣ ਲਈ ਬੇਨਤੀ ਹੈ।

ਵਲੋ:-

ਸ: ਸਾਧੂ ਸਿੰਘ ਤਮਰਾ, ਪਿੰਡ ਰਾਲੀਪੁਰ
ਸ: ਭੁਰਮੇਲ ਸਿੰਘ ਤਮਰਾ M.C ਕੋਰਾਇਆ

ਰਾਮਗੜੀਆ ਵੁੱਡ ਵਰਕਸ

ਫੈਂਸੀ ਫਰਨੀਚਰ ਸ਼ੋ ਰੂਮ

ਇਥੇ ਹਰ ਕਿਸਮ ਦਾ ਫੈਂਸੀ ਫਰਨੀਚਰ ਗਾਰੰਟੀ ਸ਼ੁਦਾ ਤਿਆਰ ਕੀਤਾ ਜਾਂਦਾ ਹੈ ।

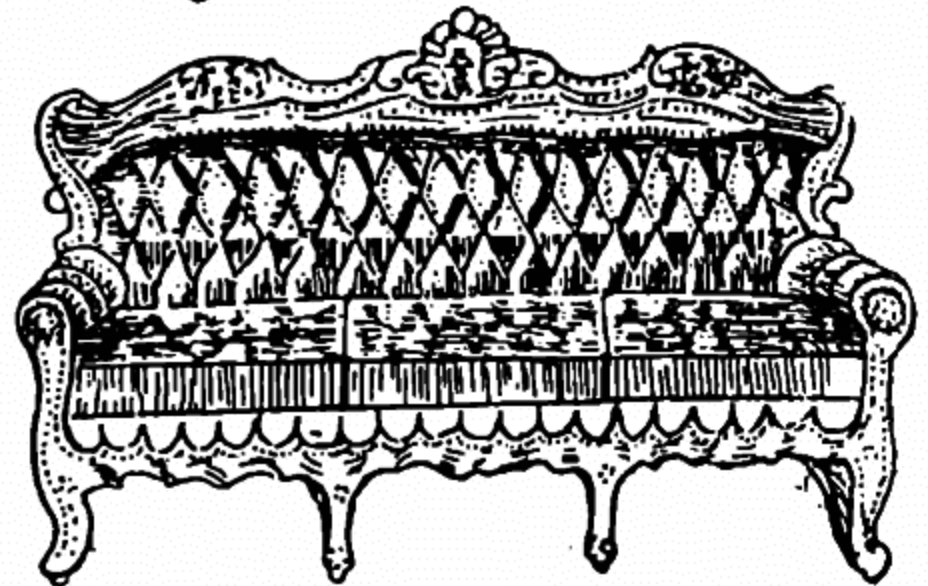

ਪ੍ਰੋ:- ਮਲਕੀਅਤ ਸਿੰਘ

ਜੀ:ਟੀ:ਰੋਡ, ਨੇੜੇ ਡੀ: ਸੀ: ਐਮ ਫੈਕਟਰੀ, ਮਲੋਟ

Phones: { Off. 225568
Resi. 225884

GURMEET MOTORS

AUTOMOBILE ENGINEERS &
MECHANICAL REPAIRERS



S. Gurmeet Singh Kalsi

President:

Master Mota Singh Nagar Welfare Society,
Jalandhar Motor Garage Association
Master Mota Singh Nagar Welfare Association



Near Narinder Palace, Building No. 916, G.T. Road,
JALANDHAR CITY-144001.

ਉਹਦੇ ਲੁਟੇਰੇ ਲਿਆ ਗਿਆ ਛਿੱਤ



ਤਾਜੀ ਨੂੰ ਤੋਰਵਾ ਚੜਿਆ ਸੀ ਕਿ ਉਹਦੇ ਪੇਵਰੇ ਨੂੰ ਉਹਦੇ ਹੱਥ ਪੀਲੇ ਕਰਨ ਦੀ ਫਿਕਰ ਖਾਣ ਲੱਗ ਪਈ। ਤ੍ਰੀਮਤ-ਖਾਵੰਦ ਜਦੋਂ ਉਹ ਰਲ ਬਹਿੰਦੇ ਕਿਸੇ-ਨ-ਕਿਸੇ ਤਰ੍ਹਾਂ ਗੱਲਾਂ ਵਿਚੋਂ ਇਹ ਗੱਲ ਛਿੱਤ ਪੈਂਦੀ। ਕੁੜੀ ਕੋਠੇ-ਨਾ-ਕੋਠਾ ਹੋਈ ਗਈ ਹੈ। ਕੁੜੀਆਂ-ਚਿੜੀਆਂ ਵੇਲਾ ਹਾਕਰਾਂ ਵਧਦੀਆਂ ਨੇ। ਗਿਠ ਵਾਰ ਚੜਨੀ ਵਹਿ ਕੁੜੀਆਂ ਕੀ। ਸਿੰਘੀ ਤਾਂ ਹਿਸਕੀ ਕਜੀ-ਕਜੀ ਢਕੀ ਢਕੀ ਕੇ ਹਾਰ ਵਾਰ ਨਹੀਂ ਅਛੁਟੀ।

ਤਾਜੀ ਨੂੰ ਆਪਣੀ ਮਾਂ ਸੁਬੇਦਾਰਨੀ ਦੀ ਪੁੱਦ ਤੋਂ ਬੜੀ ਖਿੱਤ ਆਈ। ਇਥੇ ਬਹਿ ਉਥੇ ਨਾ ਬਹਿ। ਇਥੇ ਜਾ ਉਥੇ ਨਾ ਜਾ। ਇੰਜ ਤੁਰ ਉਜ ਨਾ ਤੁਰ। ਪੱਲਾ ਸਿਰ ਤੋਂ ਕਿਵੇਂ ਲਈਦਾ। ਲੀਤਾ ਬਸ ਕੱਜਣਾ ਹੁੰਦਾ ਏ, ਹੋਰ ਕੁਝ ਨਹੀਂ। ਜਵਾਨ-ਜਹਾਨ ਕੁੜੀਆਂ ਨੂੰ ਕੀ ਲਗੇ ਤੇ ਇੰਜ.....

ਜਵਾਨ-ਜਹਾਨ : ਤਾਜੀ ਜਦੋਂ ਵੀ ਆਪਣੀ ਮਾਂ ਦੇ ਮੁੱਹੋਂ ਇਹ ਬੋਲ ਸੁਣਦੀ ਉਹਦੇ ਸੀਨੇ ਵਿੱਚ ਇਕ ਨਗਮਾ ਜਿਹਾ ਛਿੱਤ ਪੈਂਦਾ। ਤੇ ਉਹਨੂੰ ਇਕਦਮ ਉਹ ਅਲਖਤ ਆਈ ਬੰਦ ਹੋ ਜਾਂਦੀ ਜਿਹੜੀ ਉਹਨੂੰ ਆਈ ਸੀ ਅੱਠੇ ਪਹਿਰ ਆਪਣੀ ਅੰਮਤੀ ਦੀ ਟੋਕਾ-ਟਾਕੀ ਤੋਂ।

ਜਵਾਨ-ਜਹਾਨ ਤੇ ਤਾਜੀ ਨੂੰ ਆਪਣਾ ਅੰਗ ਅੰਗ ਨਿਖਰਿਆ ਨਿਖਰਿਆ ਲਗਦਾ। ਉਹਦਾ ਬੰਦ ਬੰਦ ਜਿਵੇਂ ਠਹਿਕਾ ਹੋਵੇ। ਉਹਦੀਆਂ ਅੱਖਾਂ ਅੱਗੇ ਵੰਨ-ਸੁਵੰਨ ਰੰਗ ਚਮਕਣ ਲਗ ਪੈਂਦੇ, ਲਾਲ, ਪੀਲੇ, ਹਰੇ, ਨੀਲੇ, ਕਾਸ਼ਨੀ, ਕਿਰਮਚੀ ਸਲੋਟੀ, ਸੁਰਮਈ, ਉਨਾਬੀ, ਗੁਲਾਬੀ। ਉਹਦੇ ਹੋਠਾਂ ਤੇ ਲੱਕੜੀ ਦੇ ਇਹ ਬੋਲ ਬਿਰਕਣ ਲਗਦੇ।

ਬਾਬਲ ਤੇਰੇ ਮਹਿਲਾਂ ਚੋ, ਤੇਤੀ ਲਾਡੇ ਪਰਦੇਸ਼ ਕੋਈ।

ਤੇ ਚਾਰੇ ਕੰਧਾਂ ਚੁਬਾਰੇ ਦੀਆਂ ਨੇ ਪਾਰੇ ਵਾਂਗੂੰ ਚਿੱਲੀਆਂ।

ਤਾਜੀ ਦੇ ਅੱਬਾ ਨੂੰ ਫੌਜ ਤੋਂ ਵਿਹਲੇ ਹੋਏ ਤਿੰਨ ਵਰ੍ਹੇ ਹੋ ਗਏ ਸਨ। ਫਰੰਗੀ ਨੇ, ਬਸਰੇ

ਤੇ ਬਗਦਾਦ ਵਿਚ ਹਿੰਦੁਸਤਾਨੀਆਂ ਨੂੰ ਡਾਹਕੇ ਆਪਣਾ ਕੰਮ ਕਵਵਾ ਲਿਆ ਤੇ ਫਿਰ ਅਗਲਿਆਂ ਦੀ ਫੁੱਟੀ ਕਰ ਦਿੱਤੀ ਸੀ। ਕੋਈ ਗੱਲ ਨਹੀਂ ਤਾਜੀ ਦਾ ਅੱਬਾ ਖੁਸ਼ ਸੀ, ਬਹੁਤ ਖੁਸ਼। ਉਹਦੀ ਆਪਣੀ ਜ਼ਿੰਮੀ ਸੀ, ਮਾਲ ਡੰਗਰ। ਸੁਬੇਦਾਰ ਨੂੰ ਗੋਰੇ ਦੀ ਚਾਕਰੀ ਛੁੱਟ ਜਾਣ ਦਾ ਕੋਈ ਮੰਦਾ ਨਹੀਂ ਸੀ। ਲੱਖ ਲਾਡਾਂ ਨਾਲ ਪਲੀ ਅਪਣੀ ਧੀ ਦਾ ਵਿਆਹ ਕਰ ਕੇ ਤ੍ਰੀਮਤ ਖਾਵੰਦ ਵਿਹਲੇ ਹੋ ਜਾਣਗੇ। ਪੁੱਤਰ ਉਨ੍ਹਾਂ ਦਾ ਕਦੇ ਦਾ ਵਿਆਹਿਆ-ਵਹਿਆ ਸੀ। ਛਾਉਣੀ ਵਿਚ ਦਰਜ਼ੀ ਦੀ ਦੁਕਾਨ ਕਰਦਾ ਸੀ। ਗੋਰੀ ਚਿੱਟੀ ਉਨ੍ਹਾਂ ਦੀ ਨੂੰਹ ਸੀ, ਨਿਰੀ ਪੁਰੀ ਜਿਵੇਂ ਮੇਮ ਹੋਵੇ।

ਪਰ ਸੁਬੇਦਾਰ ਦੀ ਧੀ ਲਈ ਵਰ ਲੱਭਣਾ ਕੋਈ ਖਾਲਾ ਜੀ ਦਾ ਪੁਰ ਨਹੀਂ ਸੀ। ਉਚੀ ਢੱਕੀ ਚੜ੍ਹਨ ਵਾਲੀ ਗੱਲ ਸੀ। ਅਗਲਾ ਸੁਬੇਦਾਰ ਨਾ ਸਹੀ, ਜਮਾਦਾਰ ਤੇ ਹੋਵੇ। ਤੇ ਫੇਰ ਆਪਣੀ ਜਾਤ ਬਰਾਦਰੀ ਦਾ। ਤੇ ਉਹਦੀ ਤ੍ਰੀਮਤ ਸੁਬੇਦਾਰਨੀ ਕਹਿੰਦੀ, "ਮੈਂ ਕੁੜੀ ਕੀ ਆਪਣੇ ਤ੍ਰੇਗਤੇ ਤੇ ਬਾਹਰ ਨਹੀਂ ਟੋਰਨਾ।" ਕੋਈ ਗੱਲ ਵੀ ਹੋਈ। ਇਤਨੀਆਂ ਚਾਬਤਾਂ ਕੌਣ ਪੁਗਾਦਾ? ਪਿੰਡ ਪਿੰਡ ਵਿੱਚ ਉਨ੍ਹਾਂ ਦੀ ਸੁਬੇਦਾਰੀ ਬੋੜੀ ਚਲਦੀ ਸੀ।

ਢੁਕਵੇਂ ਵਰ ਦੀ ਉਡੀਕ, ਤਾਜੀ ਸੁਫਨਿਆਂ ਦੇ ਮਹਿਲ ਉਸਾਰਦੀ ਰਹਿੰਦੀ, ਵਾਂਗਦੀ ਰਹਿੰਦੀ। ਫੇਰ ਉਸਾਰਦੀ, ਫੇਰ ਵਾਂਗਦੀ। ਇਕ ਤੇ ਬਾਅਦ-ਇੱਕ ਛਾਉਣੀ ਵਿਚ ਬੀਤਿਆ ਉਹਦਾ ਬਾਲਪਨ। ਲਾਲ ਕੁਤੜੀ ਦੇ ਮੰਡੂਏ ਵਿੱਚ ਵੇਖੀ ਹੀਰ ਸਲੋਟੀ ਨਾਂ ਦੀ ਫਿਲਮ ਵਿਚ ਧੀਦੇ ਦਾ ਹੀਰ ਦੇ ਬੋਲੇ ਵਿਚ ਉਹਦੇ ਪਲਾਪ ਤੇ ਪੈ ਕੇ ਸੌ ਜਾਣਾ ਤੇ ਫਿਰ ਉਹਨਾਂ ਦਾ ਮੇਲ। ਤੇ ਫਿਰ ਹਾਏ ਉਹ ਇੱਕ ਬਿੰਦ। ਇਤਨੇ ਵਰ੍ਹੇ ਹੋ ਗਏ, ਉਹ ਦਿਨ ਤਾਜੀ ਦੀਆਂ ਅੱਖੀਆਂ ਵਿੱਚ ਜਿਵੇਂ ਪੁੱਚਿਆ ਹੋਇਆ ਸੀ। ਤੇ ਜਿਹੜੇ ਟਪੇ ਉਹ ਗਾਇਆ ਕਰਦੀ ਸੀ :

ਮੰਜਰੀ
ਯਾਰ ਮੇਰਾ ਰੰਗ ਬਦਲੇ

ਕਦੇ ਕਿਰਮਚੀ, ਕਪਾਰੀ, ਕਦੇ ਅੰਬਰੀ। ਤਾਰਾ।

ਪਾਣੀਆਂ ਚ ਰਤ ਪੁਲ ਗਈ, ਹੱਥ ਰੰਗ ਨੇ ਮਜਾਜੀਆ ਯਾਰਾ। ਹਲਦੀ।

ਆ ਬਹਿ ਕੇ ਸੋਕ ਮਿਤਰਾ,

ਰੋਜ਼ ਸਿਵਿਆਂ ਦੇ ਵਿੱਚ ਅੰਗ ਬਲਦੀ।

ਤੇ ਫੇਰ ਤਾਜੀ ਲਈ ਵਰ ਲੱਭ ਪਿਆ। ਗੋਲਤੇ ਪੀਰ ਦੇ ਮੁਤਵਲੀਆਂ ਵਿਚੋਂ ਉਚ-ਦੁਮਾਲੀਏ ਤੁੱਲਾ ਖਾਨ ਦਾ ਇਕੋ-ਇਕ ਪੁੱਤਰ। ਪਹਿਲੀ ਤ੍ਰੀਮਤ ਉਹਦੀ ਮਰ ਗਈ ਸੀ। ਕੋਈ ਕਹਿੰਦੇ, ਦੋ ਮਰ ਗਈਆਂ ਸਨ। "ਇਸ ਵਿਚ ਕਿਹੜਾ ਅਬੱਸ ਏ? ਸੋਕਣ ਉਤੇ ਤਾਂ ਨਹੀਂ ਗੱਫਣ ਲਗੀ।" ਉਡੀਕ ਉਡੀਕ ਕੇ ਕਾਰਲੀ ਪਈ ਉਹਦੀ ਮਾਂ ਪਰਾਂ ਤੇ ਪਾਲੀ ਨਾ ਪੈਣ ਦਿੰਦੀ। ਮੁੰਡਾ ਚੰਗਾ ਗਤਰੁ ਸੀ। ਬੂਟੇ ਵਰਗਾ ਕਦ। ਡੰਗਰਾਂ ਦੇ ਮੇਲੇ ਵਿਚ ਹਰ ਜੁੰਮੇਰਾਤ ਨੂੰ ਰਾਹਦਾਰੀ ਇਕੱਠੀ ਕਰਦਾ ਸੀ। ਤੇ ਫੇਰ ਅਗਲੀ ਜੁੰਮੇਰਾਤ ਦੀ ਉਡੀਕ ਕਰਨ ਲਗ ਪੈਦਾ। ਮੁੱਤਵਲੀਆਂ ਨੂੰ ਫਰੰਗੀ ਦੇ ਪਿਛਲੀ ਜੰਗ ਵਿਚ ਸਭ ਤੋਂ ਵੱਧ ਰੰਗਰੁਟ ਤਰਤੀ ਕਰਾਣ ਲਈ ਇਹ ਰਿਆਇਤ ਦਿੱਤੀ ਹੋਈ ਸੀ।

"ਕੁਸੇ ਸਤੇ ਫਰੰਗੀ ਨੀ ਚਾਕਰੀ ਤੇ ਨਹੀਂ ਕਰਨਾ" ਤਾਜੀ ਦੇ ਅੱਬਾ ਨੂੰ ਇਤਨੇ ਵਰ੍ਹੇ ਫੌਜ ਦੀ ਗੁਲਾਮੀ ਕਰਕੇ ਸਰਕਾਰੀ ਨੌਕਰੀ ਨਾਲ ਖੁਦਾ ਵਾਸਤੇ ਦਾ ਵੈਰ ਹੋ ਗਿਆ ਜਾਪਦਾ ਸੀ। ਤੇ ਸਭ ਤੋਂ ਵੱਡੀ ਗੱਲ ਸੀ, ਜਾਤਕ ਦਾਰੂ ਨਹੀਂ ਪੀਦਾ ਸੀ ਮੁਤਵਲੀਆਂ ਦੀ ਆਲ-ਔਲਾਦ ਦਾਰੂ ਬੋੜਾ ਪੀ ਸਕਦੀ ਹੈ।

ਤਾਜੀ ਸੁਣਦੀ ਰਹਿੰਦੀ, ਅੱਲਾ ਦਾ ਸ਼ੁੱਕਰ ਕਰਦੀ ਰਹਿੰਦੀ। ਹਰ ਕੋਈ ਕਹਿੰਦਾ, ਤਾਗਵਾਲੀ ਕੁੜੀ ਏ। ਮੁਤਵਲੀਆਂ ਨੇ ਗਫਸੀ। ਤਾਜੀ ਸੁਣਦੀ ਤੇ ਉਸਨੂੰ ਚੰਗਾ ਚੰਗਾ ਲਗਦਾ।

ਤੇ ਤਾਜੀ ਮਨ-ਹੀ-ਮਨ ਕਜਨ ਵਾਂਗਰਾਂ ਆਪਣੇ ਮੁੱਤਵਲੀ ਲਈ ਸਹਿਕਣ ਲੱਗ ਪੈਦੀ। ਬਸ ਇੱਕ ਨਾਂ ਨਹੀਂ ਉਹਦਾ ਇਹਨੂੰ

M/S. GURMAIL SINGH & SONS

Manufacturer of:

High Class Wood Working Machine,
Agricultural Impliments Band Saw &
Other Machinery

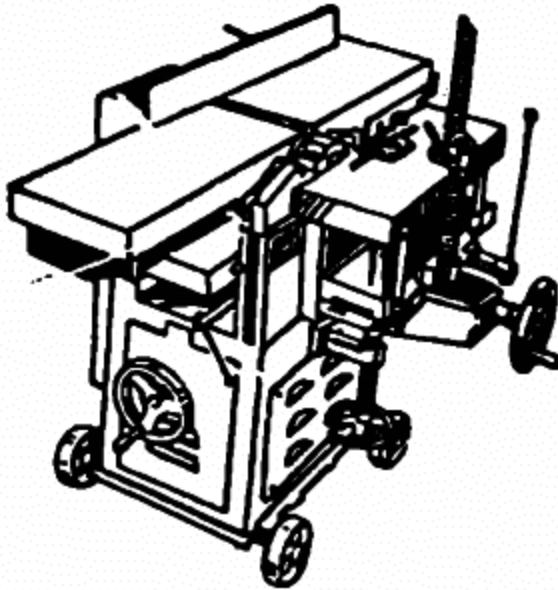

**Jaito Road,
KOTKAPURA-151204**

PHONE:- { Shop. 20176
Resi. 20776

RAM GARHIA TENT HOUSE

ਵਿਆਹ, ਸ਼ਾਦੀਆਂ ਅਤੇ ਹੋਰ ਸਮਾਗਮਾਂ ਲਈ
ਵਧੀਆਂ ਟੈਂਟ, ਕਰਾਕਰੀ ਦਾ ਪ੍ਰਬੰਧ ਹੈ।



ਪ੍ਰੋ:- ਮੁਖਤਿਆਰ ਕੌਰ ਕੁਲਦੀਪ ਸਿੰਘ

ਰਾਮਗੜੀਆ ਟੈਂਟ ਹਾਊਸ, ਕੋਟਕਪੂਰਾ
KOTKAPURA (DISTT. FARIDKOT)

NEW DEEP GAS SERVICE

Dealers of

GOLF

B.D.O. Block, Shop No. 5
Nihal Singh Wala (Moga)



SURINDER KALSI
(Press Reporter)

Sister Concern :
M/S. KALSI SPARE PARTS
BILASPUR (MOGA)
Phone:- 7513

The ideal parts for every cycle

RTM NO.287270

Autom

CYCLE COMPONENTS
SPECIAL HEAVY DUTY PEDALS

manufacturers
AUTOM ENGINEERING CORP. [REGD.]
793 INDUSTRIAL AREA B LUDHIANA 3 [INDIA]

ਭਾਂਵਦਾ ਸੀ। ਮਾਦ੍ਰ ਮੁੱਤਵਲੀ। ਮਾਦ੍ਰ ਵੀ ਕੋਈ ਨਾ ਹੋਇਆ। ਮਾਦ੍ਰ ਤੇ ਉਨ੍ਹਾਂ ਦੇ ਪਿੰਡ ਦਾ ਭਟਿਆਰਾ ਸੀ। ਫਿਰ ਤਾਜੀ ਆਪਣੇ ਦਿਲ ਨੂੰ ਸਮਝਾਈ ਕੋਈ ਗੱਲ ਨਹੀਂ। ਉਹ ਉਹਦਾ ਹੋਰ ਕੋਈ ਨਾ ਰੱਖ ਲਵੇਗੀ। ਹੋਰ ਕਿਸੇ ਨਾ ਨਾਲ ਉਸਨੂੰ ਯਾਦ ਕਰ ਲਿਆ ਕਰੇਗੀ। ਆਪਣੇ ਮਰਦ ਦਾ ਨਾ ਉਹਨੂੰ ਆਪ ਖੋੜਾ ਲੈਣਾ ਹੋਵੇਗਾ। ਉਹ ਤਾਂ ਉਹਦਾ "ਢੋਲਾ" ਸੀ। "ਮਾਰੀਆ" ਸੀ। "ਪ੍ਰਦੇਸੀ" ਸੀ। "ਵਣਜਾਰਾ" ਸੀ। "ਮੋਤੀਆ ਵਾਲਾ" ਸੀ। ਉਨ੍ਹਾਂ ਦੇ ਵਿਹੜੇ ਵਿੱਚ ਖੇਡਣ ਵਾਲੇ ਦਾ ਅੰਬੁ ਸੀ।

ਤੇ ਫੇਰ ਤਾਜੀ ਦਾ ਸਾਹ ਨਿਕਲਿਆ। ਫੇਰ ਤਾਜੀ ਦਾ ਵਿਆਹ ਰਚਿਆ ਗਿਆ। ਗੋਲਡੇ ਸ਼ਰੀਫ ਤੇ ਜੰਝ ਆਈ। ਢੋਲ-ਢਮਕੇ, ਵਾਜੇ-ਤੂਤਲੀਆਂ। ਤੋਬਾ, ਤੋਬਾ ਜਿਹੜਾ ਉਸ ਰਾਤੀ ਮੁਜਰਾ ਹੋਇਆ। ਪਿੰਡੀ ਸ਼ਹਿਰ, ਕਮਾਈਆਂ ਦੀ ਗਲੀ ਵਿੱਚੋਂ ਆਈ ਈਦਨ ਬਾਈ ਨੂੰ ਸੁਣਨ ਲਈ ਜਿਵੇਂ ਸਾਰਾ ਪੋਠੋਹਾਰ ਟੁੱਟ ਪਿਆ ਹੋਵੇ। ਤੇ ਉਹਦੇ ਪਿਉ ਸੁਬੇਦਾਰ ਨੇ ਅਗਲਿਆਂ ਦੀ ਖਾਤਰ ਵੀ ਉਹ ਕੀਤੀ ਕਿ ਇਲਾਕੇ ਭਰ ਵਿੱਚ ਨਾ ਇਹੋ ਜਹੀ ਕਿਸੇ ਜੰਝ ਵੇਖੀ ਸੀ। ਨਾ ਇਹੋ ਜਹੀ ਜੰਝ ਦੀ ਟਹਿਲ ਹੁੰਦੀ ਸੁਣੀ ਸੀ। ਕੁੱਕੜ ਹੀ ਨਹੀਂ ਮਾਣ ਜਿਹੜਾ ਸੁਬੇਦਾਰ ਨੇ ਹਲਾਲ ਕਰਵਾਏ ਸਨ। ਕੁੱਕੜ ਤੇ ਬਕਰੇ, ਮਜਾਲ ਹੈ ਭੇਡ ਦਾ ਗੋਸ਼ੜ ਵਿਹੜੇ ਵਿੱਚ ਵੱਡਨ ਦਿੱਤਾ ਹੋਵੇ। ਤੇ ਇੱਕ, ਦੋ, ਤਿੰਨ, ਚਾਰ ਸ਼ੀਰਨੀਆਂ, ਵਿੱਚ ਸ਼ਾਰੀ ਟੁਕੜੇ, ਅਗਲਿਆਂ ਨੂੰ ਖੁਆ ਖੁਆਕੇ ਉਹਦੇ ਅੰਬਾ ਨੇ ਪੁੱਠਾ ਲਿਟਾ ਦਿੱਤਾ।

ਤੇ ਉਹਦੀ ਮਾਂ ਨੇ ਦਾਜ ਜਿਹੜਾ ਉਹਦੇ ਲਈ ਜੋੜਿਆ ਸੀ, ਆਂਢੀ-ਗੁਆਂਢੀ ਵੇਖ ਵੇਖ ਕੇ ਅੰਖੀਆਂ ਪਏ ਮਲਦੇ। ਪੂਰੇ ਇੱਕੀ ਜੋੜੇ। ਤੇ ਨਵਾਰੀ ਪਲੰਘ ਸ਼ੀਸ਼ੇ ਦੀ ਵੇਹ ਵਾਲਾ। ਚੋਕੇ ਦੇ ਝਾਂਡੇ ਹੀ ਨਹੀਂ ਮਾਣ ਸਨ। ਪਿਤਲ ਦੀ ਗਾਗਰ ਤੇ ਤਾਂਬੇ ਦੀ ਗਲਟੀ, ਕਾਸੀ ਦੀ ਮਹਿਕਣ ਤੇ ਚਾਂਦੀ ਦੀ ਸੁਰਾਹੀ, ਕੋਲੀਆਂ ਤੇ ਕਾਸ਼ਕਾਂ, ਰਾਂਗਲਾ ਪੀੜਾ, ਦੰਦ ਖੰਡ ਦਾ ਚਕਲਾ ਵੇਲਣਾ, ਸੰਦਲ ਦਾ ਚਰਖਾ ਤੇ ਹੋਰ ਵੇਰ ਸਾਰਾ ਨਿਕ-ਸੁਕ।

ਤੇ ਮੁੰਡੇ ਵਾਲਿਆਂ ਦੀ ਵਲੋਂ ਕਿਹੜੀ ਕਸਰ ਰਹਿਣ ਦਿੱਤੀ ਸੀ। ਦੁਲਹਨ ਦਾ ਤੁਵਰ ਹੀ ਨਹੀਂ ਮਾਣ ਸੀ। ਸਿਲਮੇ ਸਿਤਾਰੇ ਵਾਲੀ ਸੁਚੇ ਗੋਟੇ ਨਾਲ ਪੁੰਚੀ ਹੋਈ ਤਿੱਲੀ ਜਦੋਂ ਤਾਜੀ ਨੇ ਸਿਰ ਤੇ ਲਈ ਉਹਦੀ ਗਿੱਚੀ ਦੁੱਖਣ ਲਗ ਪਈ ਸੀ। ਤੇ ਜਿਹੜੇ ਗਹਿਣੇ ਉਹਨਾਂ ਵੇਏ ਸਨ। ਮੱਥੇ ਤੇ ਟਿੱਕਾ, ਨਕ ਵਿੱਚ ਨੱਥ, ਨੱਥ ਵਿੱਚ ਮੋਤੀ ਪਰੋਏ ਹੋਏ, ਕੰਨਾਂ ਵਿੱਚ ਬੁਕ-ਬੁਕ ਵਾਲੀਆਂ, ਗਲੇ ਵਿੱਚ ਕੰਠਾ ਤੇ ਹਮੇਲਾਂ, ਹਮੇਲ ਵਿੱਚ ਲੜੀਆਂ ਅਸ਼ਰਫੀਆਂ, ਹੱਥਾਂ ਦੇ ਕੰਗਣ, ਖੱਖੜੂ, ਅਰਕਾਂ ਅਰਕਾਂ ਤੀਕ ਸੋਨੇ ਦੀਆਂ ਚੁੜੀਆਂ। ਉਗਲੀਆਂ ਤੇ ਸਜੇ ਖੰਬੇ ਛਾਪਾ। ਪੈਰਾਂ ਵਿੱਚ ਛਣ ਛਣ ਕਰਦੀਆਂ ਚਾਂਦੀ ਦੇ ਪੁੰਗਰੂਆਂ ਵਾਲੀਆਂ ਪੰਜੇਬਾਂ। ਪੈਰਾਂ ਦੇ ਅੰਗੂਠਿਆਂ ਤੇ ਛੱਲੇ। ਤੋਬਾ, ਤੋਬਾ, ਕੁੜੀ ਦਾ ਕੋਈ ਅੰਗ ਵਿਹਲਾ ਵੀ ਤੇ ਰਹਿਣ ਦਿੱਤਾ ਹੁੰਦਾ।

ਤਿੰਨ ਦਿਨ ਪੂਰੇ ਜੰਝ ਦੀ ਖਾਤਰ ਹੁੰਦੀ ਰਹੀ। ਜੁੱਮੇ ਦੀ ਸਵੇਰ ਦੀ ਲੋਅ ਲਗੀ ਸੀ ਕਿ ਡੋਲੀ ਟੁਰੀ। ਸਾਰਾ ਦਿਨ ਕਹਾਰਾਂ ਨੇ ਤ੍ਰਿਖੇ ਕਦਮ ਤੁਰਨਾ ਸੀ ਤਾਂ ਕਿਤੇ ਸ਼ਾਮੀ ਗੋਲਡੇ ਸ਼ਰੀਫ ਉਹ ਅਪੜ ਸਕਣਗੇ।

ਤਾਜੀ ਦੇ ਸੋਹਰੇ ਘਰ ਉਹਦੀ ਡੋਲੀ ਤੇ ਪਾਲੀ ਵਾਰਕੇ ਅਗਲੇ ਪੀਣਗੇ। ਉਹਦੀ ਸੱਸ ਹਵੇਲੀ ਦੇ ਕਵਾੜ ਦੀਆਂ ਚੁਕਾਂ ਵਿੱਚ ਤੇਲ ਚੁਆਇਗੀ। ਤੇ ਫਿਰ ਘੁੰਡ ਦਿਖਾਈ। ਕਿਹਾ ਜੋਬਨ ਵਹੁਟੀ ਤੇ ਚੜਿਆ ਸੀ। ਤਾਜੀ ਨੂੰ ਆਪਣਾ ਆਪ ਚੰਗਾ-ਚੰਗਾ ਲਗ ਰਿਹਾ ਸੀ। ਜਿਵੇਂ ਅਰਸ਼ੋ ਲੱਥੀ ਹੁਰ ਹੋਵੇ, ਅਛੋਹ ਕੰਵਾਰੇਪਣ ਦੇ ਸੁਫਨੇ ਉਹਦੇ ਅੱਗੇ ਪਿਛੇ ਘੁੰਮਰ ਪਾ ਰਹੇ ਸਨ। ਉਹਦਾ ਪੌਰ ਪੌਰ ਜਿਵੇਂ ਅਡਿਆ ਹੋਵੇ। ਉਸਨੂੰ ਕੁਝ ਨਹੀਂ ਸਮਝ ਆ ਰਹੀ ਸੀ। ਪਹਿਲੇ ਕੀ ਕਰਾਂਗੀ, ਫੇਰ ਕੀ ਕਰਾਂਗੀ। ਕੋਈ ਬੁਲਾਇਗਾ ਤੇ ਕੀ ਜਵਾਬ ਦੇਵੇਗੀ। ਸੋਚ ਸੋਚ ਕੇ ਉਹਦੇ ਪਰਸਿਉ ਛੁੱਟਣ ਲਗ ਪੈਂਦੇ।

ਪਰਸਿਉ ਤੇ ਛੁੱਟਣੇ ਸਨ। ਤਿੱਲੇ ਦਾ ਜੜਿਆ ਰੋਸ਼ਮੀ ਜੋੜਾ, ਉਤੇ ਇਤਨੀ ਤਾਰੀ ਤਿੱਲੀ, ਤੇ ਅੰਗ ਅੰਗ ਗਹਿਣਿਆਂ ਨਾਲ ਲੈਂਦਿਆਂ ਹੋਇਆ, ਫਿਰ ਗਰਮੀ ਦੇ ਦਿਹਾੜੇ। ਮੋਰ ਪੱਖਾ ਵਾਲੀ ਪੱਖੀ ਜਿਹੜੀ ਉਹਦੀ ਤਰਜਾਈ ਨੇ ਤੁਰਨ ਵੇਲੇ ਉਹਨੂੰ ਫੜਾਈ ਸੀ, ਝਲ ਝਲ ਝਲੀ ਹੋ ਰਹੀ ਸੀ।

ਬਸ, ਇੱਕ ਗੱਲ ਚੰਗੀ ਸੀ ਕਹਾਰ ਡੋਲੀ ਨੂੰ ਜਿਵੇਂ ਉਡਾ ਕੇ ਲਿਜਾ ਰਹੇ ਸਨ। ਤੇ ਵਿੱਚ ਵਿੱਚ ਗਾਣ ਲਗ ਪੈਂਦੇ। ਬੜੇ ਬੋਸਰੇ। ਇਸਤੋਂ ਤਾਂ ਨਿਝ ਗਾਉਣ। ਤਾਜੀ ਆਪ ਕਿਹਾ ਸੋਣਾ ਗਾਈ ਸੀ। ਉਹਦਾ ਜੀਅ ਕਰਦਾ ਉਹ ਗੀਤ ਗਾਏ "ਬਾਬਲਾ ਤੇਰੇ ਮਹਿਲਾਂ ਵਿੱਚੋਂ ਤੈਂਦੀ ਜਾਈ ਦਾ ਡੋਲਾ ਨਹੀਂ ਪਿਆ ਲੰਘਦਾ।" ਝੁਠੀ ਗੱਲ ਉਹਦੇ ਡੋਲੇ ਨੂੰ ਤੇ ਜਿਵੇਂ ਖੰਡ ਲਗੇ ਹੋਣ। ਉਡਕੇ ਜਾ ਰਿਹਾ ਸੀ। ਜੰਝ ਤਾਵੇਂ ਘੋੜਿਆਂ ਤੇ ਸੀ, ਕਹਾਰ ਡੋਲੀ ਨੂੰ ਉਨ੍ਹਾਂ ਨਾਲ ਕਦਮ ਮੋਚ ਕੇ ਲਿਆ ਰਹੇ ਸਨ। ਕੁਝ ਜੰਝ ਬੋਸ਼ਕ ਅਗੇ ਲੰਘ ਗਈ ਸੀ, ਪਰ ਕੁਝ ਪਿਛੇ ਵੀ ਤੇ ਰਹਿ ਗਈ ਸੀ। ਪਤਾ ਨਹੀਂ ਉਹਦਾ ਲਾੜਾ ਕਿਥੇ ਸੀ? ਤੇਜ਼ੀ ਵਿੱਚ ਦੀ ਵਹੁਟੀ ਨੂੰ ਅਚਾਨਕ ਖਿਆਲ ਆਇਆ। ਇਥੇ ਹੀ ਕਿਥੇ ਹੋਵੇਗਾ। ਆਪਣੇ ਸਰਬਾਲਿਆਂ ਨਾਲ। ਇੱਕ ਨਹੀਂ ਪੂਰੇ ਪੰਜ ਸਰਬਾਲੇ ਲੈ ਕੇ ਢੁਕਿਆ ਸੀ। ਅਖੇ, ਮੇਰੇ ਦੋ ਸਤਿਆਲੇ ਨੇ।

ਚਿਚਲਾਈ ਧੁਪ। ਚੇਤਰ ਜਾ ਰਿਹਾ ਸੀ, ਵਿਸਾਖ ਅਜੇ ਨਹੀਂ ਚੜਿਆ ਸੀ। ਪਰ ਧੁਪ ਕਰੇ ਜਿਵੇਂ ਅੱਜ ਹੀ ਅੱਜ ਹੈ। ਇੱਕ ਸੁਕਰ ਸੀ ਅੱਲਾ ਦਾ, ਨੂ ਨਹੀਂ ਪਈ ਚਲਦੀ ਸੀ। ਦੁਪਹਿਰ ਹੋਏ ਤੇ ਕਹਾਰਾਂ ਨੇ ਇੱਕ ਜੰਝ ਦੇ ਬੁਟੇ ਹੇਠ ਪਤਾ ਕੀਤਾ। ਘੋੜੇ ਖੁਰੀ ਨਹੀਂ ਲੱਗਣ ਦੇ ਰਹੇ ਸਨ। ਬਕ ਗਏ ਹੋਏ ਨੇ। ਖਬਰੇ ਤਰੇਹ ਲਗੀ ਹੋਵੇਗੀ। ਉਨ੍ਹਾਂ ਨੂੰ ਜਾਂ ਫਿਰ ਹੁੱਕਾ ਚਿਲਮ ਦਾ ਕਸ਼ ਲਾਣ ਲਈ ਅੱਗੇ ਪਿਛੇ ਹੋਏ ਸਨ।

ਤਾਜੀ ਪਰਸਿਉ ਵਿੱਚ ਗੜ੍ਹਚ ਹੋਈ ਅਜੇ ਨਜਿਠ ਵੀ ਨਹੀਂ ਸਕੀ ਸੀ, ਕਿ ਉਹਦੀ ਡੋਲੀ ਦਾ ਪਰਦਾ ਹਿੱਲਿਆ ਤੇ ਉਹ ਕੀ ਵੇਖਦੀ ਹੈ, ਇਹ ਤਾਂ ਉਹਦਾ ਦੁਲਾ ਸੀ। ਮੁਸੱਦੀ ਵਾਲੀ ਕੁੱਲੇ ਤੇ ਬੱਧੀ ਪੰਗ ਤੇ ਉੱਜ ਦਾ ਉੱਜ ਝਮ ਝਮ ਕਰਦਾ ਸਿਹਰਾ। ਤੇ ਕਿੱਜ ਡੋਲੀ ਵਿੱਚ ਝਾਕ ਰਿਹਾ ਸੀ। ਹਾਏ ਲੋਦੀਏ, ਸਿਖਰ ਦੁਪਹਿਰ, ਰੜੇ ਮੈਦਾਨ ਵਿੱਚ ਤਾਜੀ ਦਾ ਉਤੇ ਦਾ ਸਾਹ ਉਤੇ ਤੇ ਹੇਠ ਦਾ ਸਾਹ ਹੇਠ ਰਹਿ ਗਿਆ। ਗਭਰੂ ਦੀ ਅਗੇ ਵਧੀ ਬਾਂਹ, ਉਹਦਾ ਹੱਥ ਕਿਥੇ ਜਾ ਪਿਆ ਸੀ? ਤਾਜੀ ਦਾ ਮੂੰਹ ਮੱਥਾ ਤੁੱਲੀ ਹੋ ਗਿਆ। ਹੱਕੀ-ਬੱਕੀ ਦੁਲਹਨ ਉਹਦੇ ਮੂੰਹ ਵਲ ਵੇਖੇ ਜਾ ਰਹੀ ਸੀ। "ਕਹਾਰ

ਹੁੱਕਾ-ਪਾਲੀ ਪੀਣ ਗਏ ਨੇ, ਇਹ ਕਹਿੰਦੇ ਹੋਏ, ਉਹ ਤਾਂ ਆਪਣੀ ਜੱਗੀ ਦੀ ਜੁੜੀ ਸਮੇਤ ਡੋਲੀ ਵਿੱਚ ਆ ਵੜਿਆ ਸੀ। ਡੋਲੀ ਵਿੱਚ ਕਿਹੜੀ ਜਾਂ ਸੀ ਇੱਕ ਤੇ ਦੂਜੇ ਦੇ ਬੰਠਣ ਦੀ "ਹੈਰਾਨ-ਪ੍ਰੇਸ਼ਾਨ ਟਾਂਡੀਆਂ ਅੰਖੀਆਂ, ਅਵਾਕ ਤਾਜੀ ਉਹਦੇ ਮੂੰਹ ਵਲ ਵੇਖ ਰਹੀ ਸੀ ਕਿ ਉਹ ਤਾਂ ਧੁਸ ਦੇ ਕੇ ਉਹਦੇ ਉਤੇ ਸੀ, ਜਿਵੇਂ ਕੋਈ ਡੰਗਰ ਹੋਵੇ। ਤੇਰਾਂ ਵਰਿਆਂ ਦੀ ਕੱਚੀ ਕਰਮਲ ਤਾਜੀ ਸਾਹ-ਸਤ ਹੀਣ, ਜਿਵੇਂ ਸਮੁਲਾ ਉਹਦਾ ਲਹੂ ਚਲੰਘ ਗਿਆ ਹੋਵੇ। ਠੰਡੀ ਯਖ, ਜਿਵੇਂ ਕੋਈ ਬਲਹਣਾ ਹੋਵੇ। "ਹਾਏ ਰੱਬ" ਬਸ ਇੱਕ ਵਾਰ ਉਹਦੇ ਮੂੰਹ ਵਿੱਚੋਂ ਨਿਕਲਿਆ ਤੇ ਫਿਰ ਜਦੋਂ ਉਸਨੂੰ ਹੋਸ਼ ਆਈ, ਉਹ ਲਹੂ ਲੁਹਾਨ ਹੋਈ ਡੋਲੀ ਵਿੱਚ ਪਈ ਸੀ। ਵਲੰਪੁਰੇ ਹੋਏ ਬੀੜੇ, ਢਿੱਲੀਆਂ ਪਈਆਂ ਮੋਢੀਆਂ, ਡੁੰਡੀ ਹੋਈ ਨੱਥ, ਤੇ ਕਹਾਰ ਵਾਹੋ-ਦਾਰੀ ਡੋਲੇ ਨੂੰ ਉਹਦੀ ਮੰਜਲ ਵਲ ਲਿਜਾ ਰਹੇ ਸਨ। ਸ਼ਾਮ ਪੈਣ ਤੇ ਉਨ੍ਹਾਂ ਨੂੰ ਗੋਲਡੇ ਸ਼ਰੀਫ ਅਪਤਨਾ ਸੀ। ਫੇਰ ਦੁਲਹਨ ਦੀ ਝੁੰਡ-ਚੁਕਾਈ ਹੋਵੇਗੀ। ਫੇਰ ਤਰਕਾਲਾ ਪੈਣਗੀਆਂ। ਤੇ ਫੇਰ

ਤਾਜੀ ਹੁਣ ਖਰੀਠ ਬੁਢਲ ਹੋ ਗਈ ਹੈ, ਦੁੱਧ ਚਿੱਟੇ ਵਾਲ, ਮੂੰਹ ਮੱਥਾ ਖੁਰੜੀਆਂ ਨਾਲ ਆਂਟਿਆ ਹੋਇਆ, ਜ਼ਿੰਦਗੀ ਦੇ ਸੜ ਤੇ ਵਾਕਿ ਦਹਾਕੇ ਵੇਖ ਚੁਕੀ ਹੈ। ਤਾਜੀ ਪੁੜਾਂ ਧੀਆਂ, ਪੋਤਿਆਂ-ਪੋਤੀਆਂ, ਦੋਹੜਿਆਂ-ਦੋਹੜੀਆਂ ਵਾਲੀ ਹੋ ਗਈ ਹੈ। ਉਨ੍ਹਾਂ ਦੇ ਪਿਛੋਕੜ ਮਿਗਸ਼ੀਆਂ ਦੇ ਵਿਹੜੇ ਵਿੱਚ ਕੋਈ ਗਾ ਰਿਹਾ ਹੈ।

"ਰਾਝੇ ਉਠ ਕੇ ਆਖਿਆ-ਵਾਹ ਸੱਜਨਾ। ਹੀਰ ਹਸਕੇ ਤੇ ਮਿਹਰਬਾਨ ਹੋਈ।"

ਤੇ ਕੋਠੇ ਤੇ ਚਿਟਕਾ ਲਵਾ ਰਹੀ, ਤਾਜੀ ਨੂੰ ਕਈ ਵਰੇ ਪਹਿਲੇ ਲਾਲ ਕੁਤਤੀ ਦੇ ਮੰਡੁਏ ਵਿੱਚ ਵੇਖੀ ਹੀਰ ਸਲੋਟੀ ਦੀ ਮੁਰਤ ਯਾਦ ਆਉਣ ਲੱਗ ਪੈਂਦੀ ਹੈ। ਮੁਰਤ ਵਿੱਚ ਹੀਰ ਰਾਝੇ ਦੀ ਪਹਿਲੀ ਮੁਲਾਕਾਤ ਤੇ ਫੇਰ ਹਾਏ ਉਹ ਇੱਕ ਬਿੰਦ। ਇਤਨੇ ਵਰੇ ਹੋ ਗਏ ਸਨ, ਉਹ ਛਿਨ ਤਾਜੀ ਦੀਆਂ ਅੰਖੀਆਂ ਵਿੱਚੋਂ ਜਿਵੇਂ ਪ੍ਰਚਿਆ ਹੋਇਆ ਸੀ।

ਤੇ ਸਹਿਸਾ ਤਾਜੀ ਸੋਚਣ ਲਗੀ, ਉਹਦੀ ਜ਼ਿੰਦਗੀ ਵਿੱਚ ਵੀ ਕਦੀ ਉਹ ਛਿਨ ਆਇਆ ਸੀ?

ਨਹੀਂ | ਨਹੀਂ || ਨਹੀਂ!!!

ਤੇ ਤਾਜੀ ਦੇ ਕੋਸੇ ਕੋਸੇ ਦੇ ਹੱਝ ਉਹਦੀਆਂ ਮੋਨੀਆਂ ਵਿੱਚੋਂ ਡੁਲਕੇ ਉਹਦੇ ਚਿਹਰੇ ਦੀਆਂ ਖੁਰੜੀਆਂ ਵਿੱਚ ਤਰਨ ਲਗ ਪਏ।

ਉਹਦਾ ਘਰ ਵਾਲਾ ਤਾਂ ਜਦੋਂ ਉਹਦੇ ਮੰਜੇ ਨਾਲ ਤਿੱਟ ਜਾਂਦਾ, ਉਹ ਯਖ ਠੰਡੀ ਹੋ ਜਾਂਦੀ ਸੀ, ਜਿਵੇਂ ਬਰਫ ਦੀ ਸਿਲ ਹੋਵੇ। ਡੋਲੇ ਦੀ ਉਸ ਘਟਨਾ ਤੇ ਬਾਅਦ ਨਾ ਕਦੀ ਉਸ ਲਈ ਉਹ ਸਲੋਟੀ ਵਾਂਗਰ ਹੁਸਤੀ ਸੀ ਤੇ ਨਾ ਹੀ ਉਹ ਕਦੇ ਮਿਲੇ ਸਨ। ਜਿਵੇਂ ਹੀਰ ਰਾਝੇ ਦੀਆਂ ਬਾਹਵਾਂ ਵਿੱਚ ਵੇਰੀ ਹੋ ਗਈ ਸੀ ਤੇ ਅਗਲਾ ਉਸਨੂੰ ਆਪਣੇ ਕਲਾਵੇ ਵਿੱਚ ਲੈ ਕੇ ਜਿਵੇਂ ਸਮੁਲਾ ਆਪਣਾ ਸੀਨੇ ਵਿੱਚੋਂ ਲੁਕਾ ਰਿਹਾ ਹੋਵੇ। ਉਨ੍ਹਾਂ ਦੇ ਨੱਠ ਇੱਕ ਦੂਜੇ ਵਿੱਚ ਵਲੰਗ ਹੋਏ। ਉਹਨਾਂ ਦੇ ਹੇਠ ਇੱਕ ਦੂਜੇ ਲਈ ਮਹਿਕ ਰਹੇ। ਉਹਦੇ ਵਾਲ ਝੁਲ ਝੁਲ ਕੇ ਇਹਦੇ ਮੱਥੇ ਤੇ ਪੈ ਰਹੇ, ਇਹਦੀ ਗੁੱਤ ਉਲਰ ਕੇ ਉਹਦੇ ਮੋਢਿਆਂ ਤੇ ਮਚਲ ਰਹੀ। ਅੰਗ ਅੰਗ ਲਰਜ਼ ਰਿਹਾ, ਉਹਦਾ ਵੀ ਇਹਦਾ ਵੀ।

ਇਸ ਤੇ ਪਹਿਲੇ ਕਿ ਆਇਆ, ਤਾਜੀ ਦਾ ਉਹ ਛਿਨ ਲੁਟ ਲਿਆ ਗਿਆ ਸੀ।

Bhupindra Engineering Works

Manufacturers of:-
All kinds of Lathes, Radial Drills &
Agriculture Implements & General
Order Suppliers

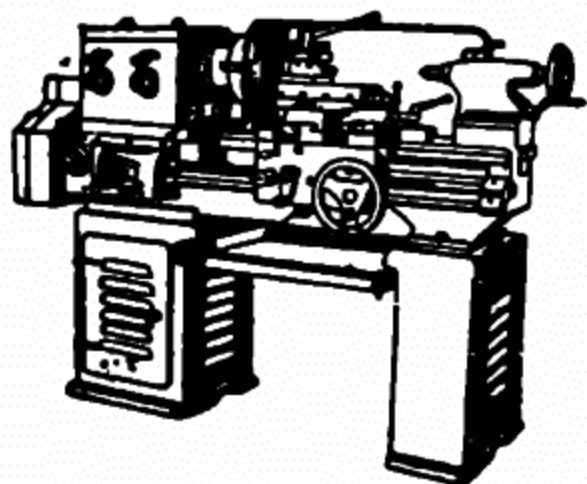

By-pass, Dheer Road,
BATALA

ਸਾਰੇ ਸਰਪ੍ਰਸਤਾਂ ਤੇ ਮੈਂਬਰਾਂ ਨੂੰ
ਵਿਸਾਖੀ ਦੀਆਂ ਸ਼ੁਭਕਾਮਨਾਵਾਂ



ਸ: ਗੁਰਦਰਸ਼ਨ ਸਿੰਘ ਬਾਹੜਾ
ਪ੍ਰਧਾਨ

ਜ: ਸਕੱਤਰ
ਸ: ਜਸਵਿੰਦਰ ਸਿੰਘ ਸੋਦ, ਸ: ਰਮੀਤ ਸਿੰਘ ਗੀਦੂ
ਖਜ਼ਾਨਚੀ

ਵਿਸ਼ਵਕਰਮਾ ਆਟੋ ਯੂਨੀਅਨ
ਬਾਬਾ ਦੀਪ ਸਿੰਘ ਰੋਡ,
ਮੋਗਾ

Grams : "SHUTTLES"

Phones : Fac. 52737, 44156
Resi. 52987

VIRDI INDUSTRIES (Shuttles) Pvt. Ltd.

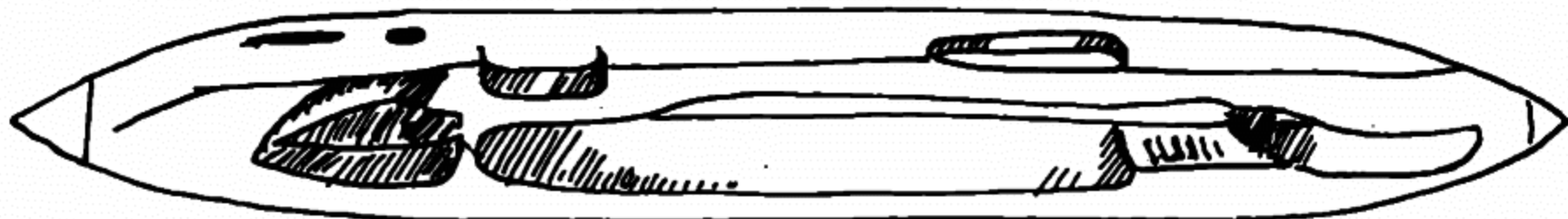

Manufacturers & Exporters of:

ALL KINDS OF SHUTTLES, SHUTTLE BLOCKS & TEXTILE MACHINERY

211, EAST MOHAN NAGAR, SULTANWIND ROAD,
AMRITSAR

-ਹਰਜਿੰਦਰ "ਕੰਗ"

ਕਦੇ ਹੈ ਮਾਲੀਆ ਨੂੰ ਹੁਣ ਖਿੜੀ ਗੁਲਜ਼ਾਰ ਦੀ ਚਿੱਤਾ ?
ਖੁਦਾ ਨੂੰ ਵੀ ਨਹੀਂ ਹੈ ਆਪਣੇ ਸੰਸਾਰ ਦੀ ਚਿੱਤਾ ।

ਕਹੋ ਹੁਣ ਏਸ ਨੂੰ ਹੈਵਾਨ, ਭਾਵੇਂ ਜੰਗਲੀ ਖੁਨੀ
ਨਹੀਂ ਹੈ ਆਦਮੀ ਨੂੰ ਆਪਣੇ ਕਿਰਦਾਰ ਦੀ ਚਿੱਤਾ ।

ਸਿਰਾ ਤੇ ਬੰਨ੍ਹ ਕੇ ਕੱਢਣ ਸਿਰਾ ਦੀ ਖੇਡ ਜੋ ਖੇਡਣ
ਦਿਲਾ ਵਿਚ ਪਾਲਦੇ ਨੇ ਉਹ ਕਦੋਂ ਫਿਰ ਹਾਰ ਦੀ ਚਿੱਤਾ ?

ਬਨੇਰੇ ਤੇ ਸਜਾਉਣੇ ਸੀ ਅਸੀਂ ਵੀ ਰਾਗਲੇ ਗਮਲੇ,
ਕਿਸੇ ਵਿਧ ਮੁੱਕ ਜਾਂਦੀ ਜੇ ਕਿਤੇ ਰੁਜ਼ਗਾਰ ਦੀ ਚਿੱਤਾ ।

ਘਰੋਂ ਬਾਹਰ ਗਿਆ ਦੀ ਮੰਗਦੇ ਨੇ ਸੁੱਖ ਘਰ ਵਾਲੇ,
ਘਰੋਂ ਬਾਹਰ ਗਿਆ ਨੂੰ ਹੁਣ ਰਹੇ ਘਰ ਬਾਰ ਦੀ ਚਿੱਤਾ ।

ਹੈ ਚਿੱਤਾ ਆਪਣੀ ਕੁਰਸੀ ਦੀ ਹੁਣ ਸਰਕਾਰ ਨੂੰ ਯਾਰੋ !
ਤੇ ਲੋਕਾਂ ਨੂੰ ਹੈ ਆਪੋ ਆਪਣੇ ਅਧਿਕਾਰ ਦੀ ਚਿੱਤਾ ।

ਮੈਂ ਤਰ ਚੁੱਕਾ ਹਾਂ ਪਹਿਲਾਂ ਹੀ ਸਮੁੰਦਰ ਇਹ ਕਈ ਵਾਰੀ,
ਬਚਾਓ, "ਕੰਗ" ਜੀ ਕਿਸਤੀ ਕਰੋ ਪਤਵਾਰ ਦੀ ਚਿੱਤਾ ।

ਕਾਵਿ
ਰਬਰੁਦਾ



ਨਜ਼ਮ ਹਰਿੰਦਰ ਕੋਰ ਅਜੀਮਲ

ਕਾਲੀਆਂ ਹਨੇਰੀਆਂ ਰਾਤਾਂ ਤੇ ਠੰਢੀਆਂ ਹਵਾਵਾਂ ਜਿਵੇਂ ਸੁੱਤਾ ਦਰਦ ਨੇ ਕੋਈ ਜਗਾਉਂਦੀਆਂ ।
ਦੂਰ ਵੱਸਦਾ ਏ ਪ੍ਰੀਤਮ ਮੇਰਾ, ਇਹ ਆਖ ਜਿਵੇਂ ਸੁਨੇਹਾ ਨੇ ਕੋਈ ਲਿਆਉਂਦੀਆਂ ।
ਤੈਨੂੰ ਨਿਰਮੋਹੀ ਨੂੰ ਤਾਂ ਹੋਵੇ ਈ ਨਾ ਖਿਆਲ ਭਾਵੇਂ ਮੇਰਾ ਵੀ,
ਪਰ ਮੀਂਹ ਦੀਆਂ ਇਹ ਨਿੰਮੀਆਂ ਬੂੰਦਾਂ ਨਾ ਤੇਰਾ ਲੈ ਲੈ ਕੇ ਨੇ ਮੈਨੂੰ ਮਨਾਉਂਦੀਆਂ ।
ਸ਼ਾਇਦ ਯਾਦ ਵੀ ਨਾ ਹੋਣ ਤੈਨੂੰ ਆਪਣੀਆਂ ਕਰੀਆਂ ਉਹ ਗੱਲਾਂ ਵੀ,
ਪਰ ਉਹੀਓ ਗੱਲਾਂ ਰਹਿੰਦੀਆਂ ਅਜੇ ਤੱਕ ਨੇ ਮੇਰਾ ਚਿੱਤ ਪਰਚਾਉਂਦੀਆਂ ।
ਤੂੰ ਕੀ ਜਾਣੇ ਦੁੱਖ ਹਿੱਜਰਾ ਦੀਆਂ ਲੰਮੀਆਂ ਹਨੇਰੀਆਂ ਰਾਤਾਂ ਦਾ ।
ਪਤਾ ਨਹੀਂ ਕਿੰਨੀਆਂ ਕੁ ਘੜੀਆਂ ਨੇ ਅਜੇ ਇੰਝ ਹੀ ਮੈਂ ਬਿਤਾਉਂਦੀਆਂ ।
ਰਾਤਾਂ ਈ ਇੱਕ ਵਾਰੀ ਤੇ ਆ ਕੇ ਪਿਆਰ ਦਾ ਜਾਮ ਇਨ੍ਹਾਂ ਅੱਖੀਆਂ ਨੂੰ ਪਿਲਾ ਜਾਵੇ,
ਕਦੇ ਦੀਆਂ ਪਿਆਸੀਆਂ ਇਹ ਵੀ ਨੇ ਤੇਰੀਆਂ ਰਾਹਵਾਂ ਚ ਮੀਂਹ ਵਰ੍ਹਾਉਂਦੀਆਂ ।
ਰੱਬ ਕਰੇ ਨਾ ਕਿਸੇ ਨੂੰ ਮੇਰੇ ਵਾਂਗ ਬਿਰਹੇ ਦਾ ਸੇਕ ਲਗੇ,
ਨਹੀਂ ਵੇਖ ਸਕਦੀ ਜਿੰਦ ਮੇਰੀ, ਆਪਣੇ ਵਾਂਗ ਕਲੀਆਂ ਕੱਚੀਆਂ ਕੁਮਲਾਉਂਦੀਆਂ ।
ਵੱਸਨਾ ਏ ਦੂਰ ਭਾਵੇਂ, ਮਾਨੇ ਸਦਾ ਤੂੰ ਜੁਆਨੀਆਂ ਪ੍ਰੀਤਮ ਮੇਰੇ,
"ਕੰਵਲ" ਦਾ ਕੀ ਏ, ਪਤਾ ਨਹੀਂ ਕਿੰਨੀਆਂ ਨੇ ਤੇਰੀਆਂ ਰਾਹਵਾਂ ਚ ਨੈਣ ਵਿਛਾਉਂਦੀਆਂ ।

ਹੈ ਝੂਠ ਕਿ ਮੌਨਾ ਨੇ ਤਕਦੀਰ ਬਣਾਈ ਹੈ,
ਮੋਹਨਤ ਨੇ ਮੁਕੱਦਰ ਦੀ ਤਸਵੀਰ ਬਣਾਈ ਹੈ ।

ਕਿਆ ਖੂਬ ਮੁੱਸਵਰ ਨੇ ਜ਼ਿੰਦਗੀ ਦੇ ਨਕਸ਼ ਰਚੇ,
ਬੰਦੂਕ, ਸਲੀਬ ਤੇ ਇਕ ਜੰਜੀਰ ਬਣਾਈ ਹੈ ।

ਅਸੀਂ ਅੱਜ ਉਸ ਲੋਹੇ ਦੀ ਇਕ ਢਾਲ ਬਣਾਵਾਂਗੇ,
ਤੁਸੀਂ ਕੱਲ ਜਿਸ ਲੋਹੇ ਦੀ ਸ਼ਮਸ਼ੀਰ ਬਣਾਈ ਹੈ ।

ਸ਼ੌਰਰਤ ਦੇ ਛਲਾਵੇ ਨੇ ਤੇ ਸੱਚ ਦੀ ਹਕੀਕਤ ਨੇ,
ਹਰ ਸ਼ਖ਼ਸ ਦੀ ਸੂਰਤ ਹੀ ਗੰਭੀਰ ਬਣਾਈ ਹੈ ।

ਸੱਚਮੁੱਚ ਹੀ ਪਤੰਗਬਾਜ਼ੀ ਮੇਰਾ ਸ਼ੋਕ ਨਹੀਂ ਹਰਗਜ਼,
ਤੈਨੂੰ ਛੱਤ ਤੋਂ ਦੇਖਣ ਦੀ ਤਦਬੀਰ ਬਣਾਈ ਹੈ ।

ਉਹ ਆਦਮੀ ਦੁਨੀਆ ਦਾ ਸਭ ਤੋਂ ਹੈ ਧਨੀ
ਲੋਕਾਂ ਦਾ ਦਰਦ ਜਿਸਨੇ ਜਾਗੀਰ ਬਣਾਈ ਹੈ ।

ਗਜ਼ਲ / ਅਮਰੀਕ ਡੋਗਰਾ

ਬਿਰਖ ਸਾਰੇ ਉਦਾਸ ਲਗਦੇ ਨੇ ।
ਇਹ ਤਪਸਵੀ ਨਿਰਾਸ ਲਗਦੇ ਨੇ ।
ਕਤਲ ਕਰ ਕੇ ਬਰੀ ਜੋ ਹੋ ਜਾਂਦੇ
ਸ਼ਖ਼ਸ ਸਾਰੇ ਉਹ ਖ਼ਾਸ ਲਗਦੇ ਨੇ ।
ਤੇਰੇ ਨੈਣਾਂ ਚ ਇਸ਼ਕ ਦੇ ਦਰਿਆ
ਹਾਵੀ ਸਤਲੁਜ, ਬਿਆਸ ਲਗਦੇ ਨੇ ।
ਖ਼ੂਨ ਚਿੱਟਾ ਮੈਂ ਵੇਖਿਆ ਹੁੰਦਾ
ਵੱਖ ਨਹੁੰਆਂ ਤੋਂ ਮਾਸ ਲਗਦੇ ਨੇ ।
ਇਹਨਾਂ ਹੇਠਾਂ ਜ਼ਮੀਰਾਂ ਮੁਰਦਾ ਹਨ
ਉੱਤੇ ਸੁਹਣੇ ਲਿਬਾਸ ਲਗਦੇ ਨੇ ।
ਪੁੰਦ ਕਾਚਰੀ ਹੈ ਇਹ ਪਹਾੜਾਂ ਦੇ
ਪੁਖਦੇ ਪੁਖਦੇ ਸੁਆਸ ਲਗਦੇ ਨੇ ।
ਮੈਨੂੰ ਆਪਣੇ ਚੋਂ ਮਹਿਕ ਆਉਂਦੀ ਹੈ
ਉਹ ਮਿਰੇ ਆਸ ਪਾਸ ਲਗਦੇ ਨੇ ।



Phones : 49071 (Resi. Extn.), 491802,491957 p.p

A BLINDLY TRUSTABLE NAME

According to I.S.I. Specification, Tested & Quality Marked by Govt. of Punjab

Manufacturers of :

SOHAL Brand

Chain Pulley Blocks, E.O.T. Cranes, Electric Hoists, Trolleys,
Gentry Cranes, Lifts Etc.

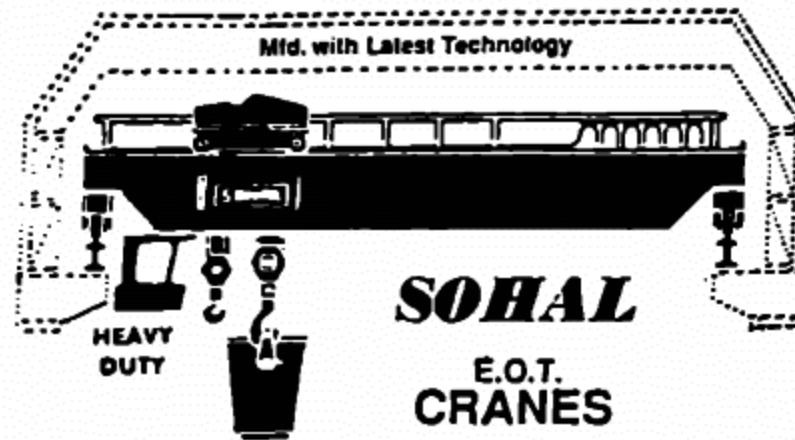

TRADE



MARK

H.A.BROTHERS (India) Regd.

Gill Road, Near I.T.I., LUDHIANA-141 003

PHONE : 814430

FAX : 91-161- 490594, Attn: Anand

Anand Enterprises

MANUFACTURERS OF

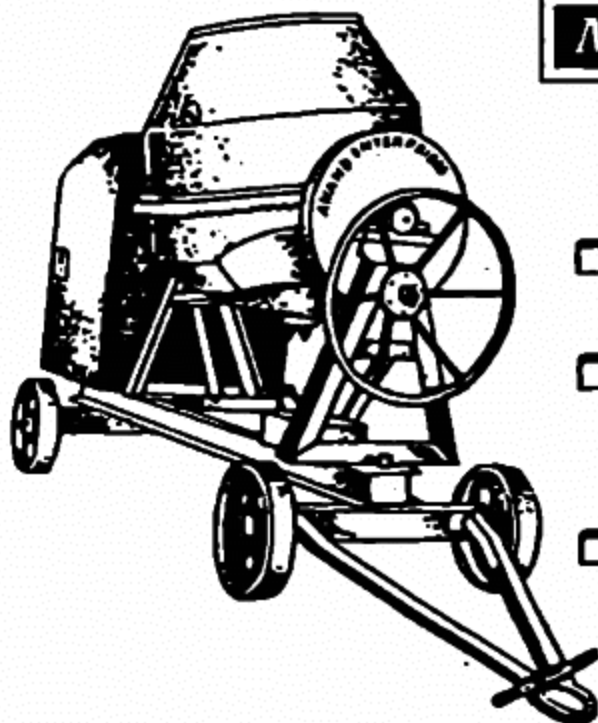

CHIPS GRINDING MACHINE

LIFT TYPE CONCRETE
MIXTURE MACHINE

MANUAL TYPE CONCRETE
MIXTURE MACHINE



ST. NO. 3, BACHITAR NAGAR, GILL ROAD,
OPPOSITE G.N.E. COLLEGE, LUDHIANA

SHOW ROOM : Shop No. 2, Opp. G.N.E. Main Gate,
Gill Road, Ludhiana.

ਕਵਿਤਾ ਸਿਸਕ ਪਈ

"ਤੂੰ ਸਾਡੇ ਵਿਹੜੇ ਆਵੀ ਕਵਿਤਾ ! ਅਸੀਂ ਤੇਰੇ ਸਰੂਪ ਬਾਰੇ ਕੋਈ ਗੱਲ ਕਰਨੀ ਚਾਹੁੰਦੇ ਹਾਂ। ਕਵਿਤਾ ਉਹਨਾਂ ਦਾ ਸੱਦਾ ਕਬੂਲ ਕਰਕੇ ਉਹਨਾਂ ਦੇ ਵਿਹੜੇ ਗਈ। ਰਾਤ ਨੂੰ ਗੋਸ਼ਟੀ ਹੋਈ। ਸ਼ਰਾਬ ਦਾ ਦੋਰ ਚੱਲਿਆ ਤੇ ਕਵਿਤਾ ਨੂੰ ਆਪਣੇ ਹੀ ਹਾਲ ਤੇ ਛੱਡ ਕੇ ਆਪ ਉਹ ਸ਼ਰਾਬ ਪੀਂਦੇ ਰਹੇ। ਸ਼ਰਾਬ ਨੇ ਰੰਗ ਫੜਿਆ।

"ਤੂੰ ਸਾਲਾ ਵੱਡਾ ਕਵੀ.....।"
 "ਤੈਨੂੰ ਤੈਂ ਦਿਆ.....ਪਤਾ ਕਵਿਤਾ ਕੀ ਸ਼ੈਲੀ ਹੈ ?" ਕਵਿਤਾ ਇਕ ਖੁੱਤੇ ਲੱਗੀ, ਆਪਣੀ ਹੁੰਦੀ ਨਿਰਦਾਰੀ ਚੁੱਪ ਚਾਪ ਜਰਦੀ ਰਹੀ, ਬੇਬੱਸ ਡਰਦੀ ਰਹੀ ਅਤੇ ਬੱਸ ਸਿਸਕਦੀ ਹੀ ਰਹੀ।

"ਕੋਈ ਕਵਿਤਾ ਬਾਰੇ ਵੀ ਗੱਲ ਛੋੜੋ !" ਇਕ ਸਿਆਣੇ ਦੀ ਸਲਾਹ ਸੀ।

"ਕੋਈ ਨਹੀਂ ਸਾਡੇ ਕੋਲ ਇਕ ਰਿਪੋਰਟਰ ਜੋ ਬੈਠਾ, ਇਹਨੇ ਆਪੇ ਖਬਰ ਛਪਾ ਦੇਣੀ ਹੈ ਅਖਬਾਰਾਂ 'ਚ ਇਸ ਗੋਸ਼ਟੀ ਦੀ ਰਿਪੋਰਟ ਦੀ।" ਕਵਿਤਾ ਸਾਹਿਤ ਦੀ ਅਨਮੋਲ ਵਿਧਾ ਹੈ, ਇਸ ਤੇ ਹੋਰ ਅਜਿਹੀਆਂ ਗੋਸ਼ਟੀਆਂ ਦੀ ਲੜੀ ਤੋਰੀ ਜਾਵੇਗੀ !"

ਇਹ ਪੜ੍ਹਕੇ ਕਵਿਤਾ ਤਾਂ ਇਕ ਵਾਰ ਫਿਰ ਜ਼ਰ-ਜ਼ਰ ਹੋ ਰਹੀ ਸੀ।

ਕਿਹੜੇ ਰੂਟ ਦੀ ਲਾਰੀ

ਉਹ ਪ੍ਰਾਈਵੇਟ ਬੱਸ ਵੱਡੇ ਚੋਕ ਚ ਖੜੀ ਸੀ ਪਰ ਮੁੱਚ-ਸਿਰ ਤੋਂ ਇਹ ਪਤਾ ਨਹੀਂ ਸੀ ਲੱਗ ਰਿਹਾ ਕਿ ਇਹ ਕਿਸ ਰੂਟ ਨੂੰ ਲੱਗੀ ਹੈ। ਮੈਂ ਬਟਾਲੇ ਵਾਲੀ ਬੱਸ ਫੜਨੀ ਸੀ ਤੇ ਲਾਗੇ-ਛਾਗੇ ਹੋਰ ਕੋਈ ਬੱਸ ਵੀ ਨਹੀਂ ਖੜੋਤੀ ਸੀ। ਸੋ ਮੈਂ ਉਸ ਬੱਸ ਦੇ ਕੰਡਕਟਰ ਨੂੰ ਪੁੱਛ ਹੀ ਲਿਆ, "ਤਾਈ ਸਾਹਿਬ ਇਹ ਬੱਸ ਕਿੱਧਰ ਨੂੰ ਜਾ ਰਹੀ ਹੈ?" ਕੰਡਕਟਰ ਕੰਡਲਦਾਰ ਮੁੱਛਾਂ ਨੂੰ ਵੱਟ ਚੜ੍ਹਾਉਂਦਾ ਹੋਇਆ ਉਲਟਾ ਮੈਨੂੰ ਪੁੱਛਣ ਲੱਗਾ, "ਤੂੰ ਕਿੱਧਰ ਜਾਣਾ?" ਮੈਂ ਕਿਹਾ, "ਮੈਂ ਤਾਂ ਬਟਾਲੇ ਜਾਣਾ।" ਤਾਂ ਉਹ ਕਹਿਣ ਲੱਗਾ, "ਚੜ੍ਹ ਜਾ-ਜੜ੍ਹ ਜਾ, ਇਹ ਉੱਪਰ ਹੀ ਜਾ ਰਹੀ ਹੈ।" ਤੇ ਮੈਂ ਉਸੇ ਖਸ ਵਿਚ ਚੜ੍ਹ ਗਿਆ।

ਹੌਲੀ ਹੌਲੀ ਹੋਰ ਸਵਾਰੀਆਂ ਵੀ ਚੜ੍ਹ ਗਈਆਂ। ਇਕ ਸਵਾਰੀ ਮੇਰੇ ਨਾਲ ਦੀ ਸੀਟ ਤੇ ਆ ਬੈਠੀ। ਮੈਂ ਜਾਣ-ਪਛਾਣ ਕਰਨ ਲਈ ਪੁੱਛਿਆ, "ਤਾਈ ਸਾਹਿਬ, ਤੁਸੀਂ ਕਿਹੜੀ ਜਗਾ ਜਾਣਾ ਹੈ?" ਤਾਂ ਉਹ ਕਹਿਣ ਲੱਗਾ, "ਮੈਂ ਜਲੰਧਰ ਜਾਣਾ ਹੈ।" ਮੈਂ ਹੱਸ ਕੇ ਕਿਹਾ, "ਤਾਈ ਸਾਹਿਬ, ਤੁਸੀਂ ਉਤਰ ਜਾਵੋ ਇਹ ਬੱਸ ਬਟਾਲੇ ਨੂੰ ਜਾ ਰਹੀ ਹੈ।" ਪਰ ਉਹ ਆਕੜ ਕੇ ਮੈਨੂੰ ਕਹਿਣ ਲੱਗਾ ਨਹੀਂ ਨਹੀਂ ਇਹ ਬੱਸ ਜਲੰਧਰ ਨੂੰ ਜਾ ਰਹੀ ਹੈ, ਮੈਨੂੰ ਕੰਡਕਟਰ ਨੇ ਆਪ ਕਿਹਾ ਹੈ, ਤੁਸੀਂ ਬੱਲੇ ਉਤਰ ਜਾਵੋ।"

ਮੈਂ ਬੜਾ ਹੈਰਾਨ ਹੋਇਆ ਕਿਉਂਕਿ ਕੰਡਕਟਰ ਨੇ ਮੈਨੂੰ ਕਿਹਾ ਸੀ ਕਿ ਇਹ ਬੱਸ ਬਟਾਲੇ ਨੂੰ ਜਾ ਰਹੀ ਹੈ। ਏਨੇ ਨੂੰ ਇਕ ਹੋਰ ਤਾਈ ਸਾਹਿਬ ਸਾਡੀ ਗੱਲ ਸੁਣਕੇ ਆ ਗਏ ਤੇ ਲੱਗੇ ਹੋਰ ਹੀ ਦੱਸਣ, ਅਖੇ ਇਹ ਬੱਸ ਤਾਂ

ਅੰਮ੍ਰਿਤਸਰ ਨੂੰ ਜਾ ਰਹੀ ਹੈ। ਹੁਣ ਸਾਡੀ ਹਾਲਤ ਵੇਖਣਯੋਗ ਸੀ। ਬੱਸ ਵਿਚ ਰੋਲਾ ਪੈ ਗਿਆ। ਹੁਣ ਤੱਕ ਬੱਸ ਵੀ ਪੂਰੀ ਤਰ੍ਹਾਂ ਤਰ ਚੁੱਕੀ ਸੀ। ਐਨ ਮੌਕੇ ਤੇ ਫਸਾਦ ਦੀ ਜੜ੍ਹ ਕੰਡਕਟਰ ਸਾਹਿਬ ਤਸ਼ਰੀਫ਼ ਲਿਆਏ ਤੇ ਲੱਗੇ ਸਵਾਰੀਆਂ ਦੀ ਗਿਣਤੀ-ਮਿਣਤੀ ਕਰਨ। ਫਿਰ ਕੰਡਲਦਾਰ ਮੁੱਛਾਂ ਤੇ ਹੱਥ ਫੇਰਦਾ ਕਹਿਣ ਲੱਗਾ, "ਤਾਈ ਸਾਹਿਬ ਇਸ ਬੱਸ ਵਿਚ ਜਲੰਧਰ ਨੂੰ ਜਾਣ ਵਾਲੀਆਂ ਸਵਾਰੀਆਂ ਦੀ ਗਿਣਤੀ ਜਿਆਦਾ ਹੈ, ਸੋ ਬਾਕੀ ਬੱਲੇ ਉਤਰ ਜਾਵੋ, ਇਹ ਬੱਸ ਕੇਵਲ ਜਲੰਧਰ ਹੀ ਜਾਵੇਗੀ।"

ਬਹੁਤ ਸਾਰੇ ਲੋਕ ਬੁੜ-ਬੁੜ ਕਰਦੇ ਬੱਲੇ ਉਤਰ ਰਹੇ ਸਨ। ਮੈਂ ਫਿਰ ਚੋਕ ਚ ਖੜਾ ਬਟਾਲੇ ਵਾਲੀ ਬੱਸ ਦੀ ਉਡੀਕ ਕਰ ਰਿਹਾ ਸਾਂ।
 -ਸ਼ਿਲਿੰਦਰ ਜੀਤ ਰਾਜਨ



ਪਾਪਾਂ ਤੋਂ ਮੁਕਤੀ

ਚਾਰ ਪੰਜ ਜਣੇ ਲਾਲਾ ਜੀ ਤੋਂ ਦੁਸਹਿਰੇ ਵਾਸਤੇ ਚੰਦਾ ਮੰਗਣ ਵਾਸਤੇ ਆਏ। ਉਨ੍ਹਾਂ ਵਿਚੋਂ ਇਕ ਬੋਲਿਆ -

"ਲਾਲਾ ਜੀ ! ਚੰਦਾ ਚਾਹੀਦਾ ਏ....."

"ਕਿੰਨਾ ਕੁ"
 "ਲਾਲਾ ਜੀ ! ਜੋ ਤੁਹਾਡੀ ਸ਼ਰਧਾ।
 "ਤੇ ਐਹ ਲਓ, ਲਾਲਾ ਜੀ ਨੇ ਰੁਪਿਆ ਦੀ ਥੱਬੀ ਫੜਾਉਂਦਿਆਂ ਕਿਹਾ।

ਰਾਵਨ ਦਾ ਬੁੱਤ ਇਸ ਸਾਲ ਹੋਰ ਵੀ ਉੱਚਾ ਤੇ ਖੁਬਸੂਰਤ ਸੀ +

ਦੇਸ਼ ਤਗਤ

ਕੁਝ ਨੌਜਵਾਨ ਮੋਟਰ ਸਾਇਕਲਾਂ ਤੇ ਘੁੰਮ ਰਹੇ ਸਨ। ਇੱਕ ਬਜ਼ੁਰਗ ਆਦਮੀ ਸੜਕ ਪਾਰ ਕਰਨ ਲੱਗਾ ਹੀ ਸੀ ਕਿ ਮੋਟਰ ਸਾਇਕਲ ਚਲਾਉਣ ਵਾਲੇ ਨੇ ਕਿਹਾ, "ਬਚ ਕੇ.....ਸੁੱਤਿਆ....."

ਤੇ ਛੁੱਕ ਕਰਦੇ ਮੋਟਰ ਸਾਇਕਲ ਉਸ ਦੇ ਕੋਲੇ ਦੀ ਲੰਘ ਗਏ।

ਬਾਬੇ ਨੂੰ ਇੰਜ ਮਹਿਸੂਸ ਹੋਇਆ ਕਿ ਜਵਾਨੀ ਵਿਚ ਅੰਗਰੇਜ਼ਾਂ ਵੇਲੇ ਮੋਤ ਨੂੰ ਮਖੋਲ ਕਰਨ ਵਾਲੇ ਨੂੰ ਅੱਜ ਜ਼ਿੰਦਗੀ ਮਖੋਲ ਕਰ ਗਈ ਹੋਵੇ।

ਹੋਲੀ-ਅਣਹੋਲੀ

ਇੱਕ ਮੰਗਤਾ ਕਿਸੇ ਬਾਬੂ ਦੀ ਕੋਠੀ

ਅੱਗੇ ਖੜ੍ਹ ਕੇ ਤੀਖ ਮੰਗਣ ਲਗਾ ਤਾਂ ਬਾਬੂ ਨੇ ਉਸ ਨੂੰ ਕਾਫੀ ਬੁਰਾ-ਤਲਾ ਕਿਹਾ। ਅਗਲੇ ਦਿਨ ਉਸ ਕੋਲੋਂ ਉਸ ਘਰੇ ਤੀਖ ਮੰਗਣ ਦਾ ਹੀਆ ਨਾ ਪਿਆ। ਪਰ ਜਦੋਂ ਉਹ ਅੱਖ ਬਚਾ ਕੇ ਲੰਘਣ ਲੱਗਾ ਤਾਂ ਸ਼ਾਮ ਨਾਲ ਬਾਬੂ ਨੇ ਉਸ ਨੂੰ ਪੁਲਸ ਕੋਲ ਫੜਵਾ ਦਿਤਾ ਕਿਉਂਕਿ ਪਿਛਲੀ ਰਾਤ ਉਸ ਦੇ ਘਰ ਚੋਰੀ ਹੋ ਗਈ ਸੀ।

ਸੱਚ ਦੀ ਕੀਮਤ

ਇੱਕ ਆਦਮੀ ਜੰਗਲ ਵਿਚ ਭੇਡਾਂ-

ਬੱਕਰੀਆਂ ਚਾਰ ਰਿਹਾ ਸੀ ਕਿ ਅਚਾਨਕ ਸ਼ੇਰ ਆ ਗਿਆ। ਉਸ ਨੇ ਬਬੇਰਾ ਚੀਕ ਚਿਹਾੜਾ ਪਾਇਆ ਪਰ ਨਾਗਲੇ ਪਿੱਛਾ ਤੋਂ ਕੋਈ ਵੀ ਉਸ ਦੀ ਸਹਾਇਤਾ ਨਈਂ ਨਾਂ ਬਹੁਤਿਆ। ਉਸ ਦੇ ਇੱਜਤ ਦਾ ਕਾਫੀ ਨੁਕਸਾਨ ਹੋਇਆ ਤੇ ਉਹ ਆਪ ਵੀ ਕਿਸੇ ਤਰ੍ਹਾਂ ਬਚ ਗਿਆ। ਜਦੋਂ ਉਹ ਕੁਝ ਦਿਨਾਂ ਬਾਅਦ ਫਿਰ ਜੰਗਲ ਵਿਚ ਆਪਣਾ ਇੱਜਤ ਚਾਰ ਰਿਹਾ ਸੀ ਤਾਂ ਲੋਕਾਂ ਦਾ ਕਹਿਰ ਉਸ ਤੇ ਟੁੱਟ ਪਿਆ।

ਮੈਂ ਨਹੀਂ ਜਾਣਦਾ

ਬਸ ਵਿਚ ਪੈਰ ਰਖਦਿਆਂ ਹੀ ਇਕ ਚਿਹਰੇ ਤੇ ਨਜ਼ਰ ਟਿਕੀ ਤਾਂ ਬਸ ਟਿਕੀ ਹੀ ਰਹਿ ਗਈ। ਇਹ ਚਿਹਰਾ ਤਾਂ ਇਕ ਦਮ ਜਾਣਿਆ ਪਛਾਣਿਆ ਹੈ। ਕੋਣ ਹੋ ਸਕਦਾ ਹੈ? ਸੀਟ ਤੇ ਸਾਮਾਨ ਟਿਕਾਉਂਦਿਆਂ ਮੈਂ ਯਾਦਾਂ ਦੀਆਂ ਪਗਡੰਡੀਆਂ ਤੇ ਨਿਕਲ ਚੁਕਾ ਸਾਂ।

ਓ ! ਯਾਦ ਆਇਆ। ਇਹ ਹਰੀ ਹੈ ਬਚਪਨ ਦਾ ਹੀਰੋ, ਸਕੂਲ ਦਾ ਸ਼ਰਾਰਤੀ ਵਿਦਿਆਰਥੀ। ਗੀਤ ਸੰਗੀਤ ਵਿਚ ਸਭ ਤੋਂ ਅੱਗੇ। ਸਵੇਰ ਨੂੰ ਬੈਡ ਮਾਸਟਰ ਨਾਲ ਡਰੱਮ ਵਜਾਉਂਦਾ ਸੀ। ਪਰੋਡ ਦੇ ਵਕਤ ਬਿਗੁਲ ਅਤੇ ਹਰ ਸਮਾਰੋਹ ਵਿਚ ਉਸਦੇ ਗਾਏ ਗੀਤ ਸਕੂਲ ਵਿਚ ਗੂੰਜਦੇ। "ਹਰੇਕ ਵਿਦਿਆਰਥੀ ਹਰੀ ਵਰਗਾ ਹੋਵੇ" ਅਧਿਆਪਕ ਉਪਦੇਸ਼ ਦਿੰਦੇ ਨ ਬੱਕਦੇ।

ਘਰ ਦੀ ਢਿੱਚੀ ਆਰਥਿਕ ਹਾਲਤ ਉਸਨੂੰ ਕਿਸੇ ਪ੍ਰਾਈਵੇਟ ਸਕੂਲ ਦਾ ਅਧਿਆਪਕ ਬਣਨ ਤੇ ਮਜਬੂਰ ਕਰ ਗਈ ਸੀ। ਉਥੇ ਹੀ ਆਪਣੀਆਂ ਅਦਾਵਾਂ ਕਾਰਨ ਇਕ ਅਧਿਆਪਕਾਂ ਨੂੰ ਚੰਗਾ ਲੱਗਿਆ ਸੀ। ਪਰ ਦੋਹਾਂ ਵਿਚਾਲੇ ਸਮਾਜ ਦੀਵਾਰ ਬਣਕੇ ਖੜਾ ਹੋ ਗਿਆ ਸੀ। ਜਾਤੀ ਬੰਧਨ ਪੈਰਾਂ ਦੀ ਜ਼ੋਜੀਰ ਬਣਦੇ ਜਾ ਰਹੇ ਸਨ। ਅਜਿਹੇ ਹਾਲਾਤ ਵਿਚ ਹਰੀ ਅਤੇ ਉਸ ਅਧਿਆਪਕਾਂ ਦੇ ਦੋਤਣ ਦੀ ਖਬਰ ਸ਼ਹਿਰ ਦੀ ਹਰੇਕ ਦੀਵਾਰ ਨਾਲ ਚਿਪਕੀ ਹੋਈ ਸੀ। ਕੁਝ ਦਿਨਾਂ ਤੱਕ ਤਲਾਸ਼ ਜਾਰੀ ਰਹੀ ਸੀ। ਅਫਵਾਹਾਂ ਦਾ ਬਾਜ਼ਾਰ ਗਰਮ ਰਿਹਾ ਸੀ। ਫਿਰ ਸ਼ਹਿਰ ਆਪਣੇ ਆਪ ਵਿਚ ਗੁਆਚ ਗਿਆ ਸੀ। ਹਰੀ ਅਤੇ ਉਹ ਲੜਕੀ ਕਿਥੇ ਗਏ? ਉਹਨਾਂ ਦਾ ਕੀ ਹੋਇਆ? ਸ਼ਹਿਰ ਇਸ ਤੋਂ ਪੂਰੀ ਤਰ੍ਹਾਂ ਬੇਖਬਰ ਸੀ। ਲੜਕੀ ਦੇ ਪਿਤਾ ਨੇ ਹਾਰ ਮੰਨਦਿਆਂ ਆਤਮ ਹਤਿਆ ਜ਼ਰੂਰ ਕਰ ਲਈ ਸੀ।

ਕਮਲੇਸ਼ ਭਾਰਤੀ

PHONE: 42887

ADMIRAL FOUNDRY WORKS

- MANUFACTURERS
- ENGINEERS
- SUPPLIERS

MANUFACTURERS OF:
**LATHE, SHAPER, DRILL MACHINES
& AGRICULTURAL IMPLIMENTS**

SISTER CONCERN

PARAS CASTING UDYOG

SPECIALIST IN:
ALL TYPES OF C.I. CASTING
HEAVY DUTY & LIGHT AND
AGRICULTUREAL IMPLIMENTS



FOCAL POINT BATALA-143505

DELHI OFFICE:- T-72, VISHNU GARDEN, NEW DELHI

Kuldip

**WOOD
WORKING
MACHINES**

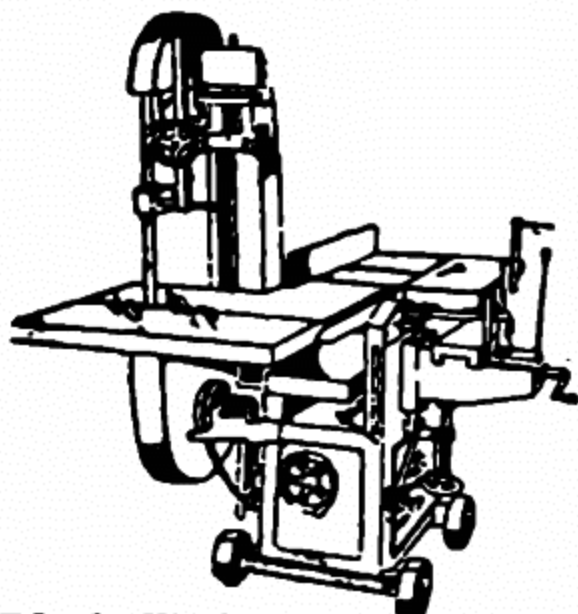

WOOD SURFACES & THICKNESS PLANNER
(MULTI-PURPOSE) BAND SAW ATTACHED CHAIN
MORTISER DESIGN MOULDING TOOLS etc.

Contact :

**KULDIP INDUSTRIES
(Regd.)**

ENGINEERS AND MANUFACTURERS
G.T.ROAD.(Opp. I.T.I) MOGA-142001.

Phones: { Fac. 2214
Resi.2279
Products

Insist for



Specialists in

- Gear Housing
- Clutch Housing
- Fly Wheel Housing
- Hub Drum
- Brake Drum
- Gear Retainer
- Speedometer Plate For All Vehicle
- Conversion Housing For Petrol To Diesel Engine

MALWA AUTO PRODUCTS
G.T.ROAD, Industrial Area
MOGA



ਬਰਨਾਰਡ ਸ਼ਾਅ ਦੀ ਦੁਨੀਆਂ

-ਪਿਆਰਾ ਸਿੰਘ ਦਾਤਾ-

ਇਕ ਵਾਰ ਸ਼ਾਅ ਨੇ ਆਪਣੇ ਸਮੇਂ ਦੇ ਇਕ ਪ੍ਰਸਿੱਧ ਲੇਖਕ ਸਾਹਮਣੇ ਇਕ ਤਜਵੀਜ਼ ਰਖੀ. "ਆਉ, ਅਸੀਂ ਮਿਲ ਕੇ ਇਕ ਕਿਤਾਬ ਲਿਖੀਏ. ਤਾਂ ਜੋ ਦੋਹਾਂ ਲਿਖਾਰੀਆਂ ਦੀ ਲਿਖਤ ਕਮਾਲ ਦਾ ਰੂਪ ਧਾਰਨ ਕਰ ਲਏ."

ਦੂਜਾ ਲੇਖਕ ਬੋਲਿਆ. "ਸ਼ਾਅ | ਕਦੀ ਗਏ ਤੇ ਘੋੜੇ ਦਾ ਵੀ ਮੇਲ ਹੋ ਸਕਦਾ ਹੈ?"

ਸ਼ਾਅ ਨੇ ਫੇਰਨ ਜਵਾਬੀ ਹਮਲਾ ਕੀਤਾ. "ਤਾਈ ਜੇ ਇਹ ਤਜਵੀਜ਼ ਪਸੰਦ ਨਹੀਂ ਤਾਂ ਨਾ ਸਹੀ. ਪਰ ਮੈਨੂੰ ਬੰਦੇ ਤੋਂ ਘੋੜਾ ਕਿਉਂ ਬਣਾ ਰਿਹਾ ਏ?"

ਇਕ ਛੋਟੀ ਜਿਹੀ ਗਲੀ ਚੋ ਸ਼ਾਅ ਤੇ ਵਿਅੰਗ ਲੇਖਕ ਜੇ.ਕੇ.ਚੈਟਰਜੀ ਨੇ ਲਿਖ ਰਹੇ ਸਨ। ਚੈਟਰਜੀ ਨੇ ਠੰਗਣਾ, ਮੋਟਾ ਤੇ ਤੰਦੀ ਸ਼ਕਲ ਦਾ ਸੀ, ਤੇ ਸ਼ਾਅ ਪਤਲਾ ਪਤੰਗ ਤੇ ਲੰਮ ਸਲੰਮਾ। ਚੈਟਰਜੀ ਨੇ ਬਾਹਵਾਂ ਖਿਲਾਰ ਕੇ ਕਿਹਾ. "ਮੈਂ ਇਸ ਬਦਮਾਸ਼ ਨੂੰ ਲੰਘਣ ਲਈ ਰਸਤਾ ਨਹੀਂ ਦਿਆਂਗਾ।"

ਸ਼ਾਅ ਇਕ ਦੀਵਾਰ ਦੇ ਨਾਲ ਲਗ ਕੇ ਰਾਹ ਛੱਡਦਿਆਂ ਹੋਇਆਂ ਕਹਿਣ ਲਗਾ "ਪਰ ਮੈਂ ਬਦਮਾਸ਼ਾਂ ਨੂੰ ਰਾਹ ਦੇ ਦਿਆਂ ਕਰਦਾ ਹਾਂ।"

ਸ਼ਾਅ ਦੀ ਬਹੁਤ ਵਡੀ ਨਾਇਬਰੇਰੀ ਵੇਖ ਕੇ ਉਸ ਦਾ ਇਕ ਮਿੱਤਰ ਕਹਿਣ ਲਗਾ. "ਕਾਸ਼, ਮੇਰੇ ਪਾਸ ਵੀ ਇੰਡੀ ਵਡੀ ਤੇ ਖੁਬਸੂਰਤ ਨਾਇਬਰੇਰੀ ਚੁੱਦੀ।"

ਹੋਲੀ ਕੂ ਉਸ ਦੇ ਕੰਨ ਪਾਸ ਮੁੱਠ ਲਿਜਾ ਕੇ ਸ਼ਾਅ ਕਹਿਣ ਲੱਗਾ. "ਇਹ ਕੋਈ ਮੁਸ਼ਕਲ ਗੱਲ ਨਹੀਂ ਪਿਆਰੇ | ਬਸ ਦੋਸਤਾਂ ਤੋਂ ਮਾਂਗਵੀਆਂ ਪੁਸਤਕਾਂ ਪੜ੍ਹਨ ਲਈ ਲਊ ਤੇ ਮੁੱਠ ਵਾਪਸ ਕਰਨ ਦਾ ਨਾਂ ਨਾ ਲਊ।"

"ਤੇ ਫਿਰ" ਉਹ ਦੋਸਤ ਹੀਰਾਨ ਹੋ ਕੇ ਕਹਿਣ ਲਗਾ। "ਫਿਰ ਕੀ ਇਹੀ ਹੋਵੇਗਾ, ਜੋ ਤੁਹਾਡੇ ਸਾਹਮਣੇ ਹੈ" ਸ਼ਾਅ ਦਾ ਉਤਰ ਸੀ।

ਸ਼ਾਅ ਨੂੰ ਇਕ ਲਿਖਾਰੀ ਨੇ ਗਿਲਾ ਕਰਦਿਆਂ ਕਿਹਾ. "ਅਜੇ ਮੈਂ ਬੈਂਕਮ ਸਟਰੀਟ ਤੋਂ ਲੰਘਿਆ ਤਾਂ ਕੁਤਿਆਂ ਨੇ ਮੇਰੀ ਪਿੱਟ ਹੀ ਫਾੜ ਦਿਤੀ।"

ਸ਼ਾਅ ਹਸ ਕੇ ਕਹਿਣ ਲਗਾ. "ਸ਼ੁਕਰ ਕਰ ਪਿਆਰੇ | ਸਿਰਫ ਤੇਰੀ ਪਿੱਟ ਹੀ ਫਟੀ ਉਸ ਨਾਮਾਚੂਲ ਗਲੀ ਚੋਂ ਲੰਘਣ ਵਾਲੇ ਤਾਂ ਜੁਤੀਆਂ ਖਾ ਕੇ ਨਿਕਲਦੇ ਹਨ। ਉਨ੍ਹਾਂ ਦਾ ਮੁੱਠ ਕਾਲਾ ਕਰਕੇ ਗਏ ਤੇ ਸਵਾਰ ਕਰਾ ਕੇ ਉਨ੍ਹਾਂ ਦੇ ਜਲੂਸ

ਕਢੇ ਜਾਂਦੇ ਹਨ. ਇਸ ਹਿਸਾਬ ਤੋਂ ਤਾਂ ਸਾਫ ਬਚ ਗਿਆ ਏਉਂ।"

ਬਰਨਾਰਡ ਸ਼ਾਅ ਨੂੰ ਉਸ ਦੀ ਦੋਸਤ ਐਨੀ ਮਿਨਤਾਂ ਤਰਲੇ ਕਰਕੇ ਆਪਣੇ ਨਾਲ ਡਰਾਮਾ ਦਿਖਾਉਣ ਲਈ ਲੈ ਗਈ। ਸੁੰਦਰੀ ਅਗੇ ਬੈਠੀ ਤੇ ਸ਼ਾਅ ਪਿੱਛੇ। ਸ਼ਾਅ ਇੰਨਾ ਅਗੇ ਝੁਕ ਕੇ ਡਰਾਮਾ ਵੇਖਣ ਵਿਚ ਮਸਤ ਸੀ ਕਿ ਉਸ ਦੀ ਦਾੜੀ ਸੁੰਦਰੀ ਦੇ ਜੁੜੇ ਨਾਲ ਜਾ ਲਗੀ। ਇੰਨੇ ਨੂੰ ਸੁੰਦਰੀ ਨੇ ਆਪਣੇ ਜੁੜੇ ਨੂੰ ਖੋਹਲ ਕੇ ਮੁੜ ਪਿੱਠ ਲਗਾਈ ਤਾਂ ਜੁੜੇ ਵਿਚ ਹੀ ਸ਼ਾਅ ਦੇ ਵਾਲ ਫਸ ਗਏ।

ਸ਼ਾਹ ਜਦੋਂ ਪਿਛਲੇ ਪਾਸੇ ਝੁਕਿਆ ਤਾਂ ਆਪਣੀ ਦਾੜੀ ਨੂੰ ਸੁੰਦਰੀ ਦੇ ਜੁੜੇ ਨਾਲ ਬੰਨਿਆ ਪਾਇਆ। ਉਹ ਤਰਲਾ ਕਢਦੇ ਹੋਇਆਂ ਸੁੰਦਰੀ ਨੂੰ ਕਹਿਣ ਲੱਗਾ :-

"ਮੈਂ ਵਿਸ਼ਵਾਸ਼ ਦਿਵਾਉਂਦਾ ਹਾਂ ਮੈਡਮ, ਜਦ ਤਕ ਡਰਾਮਾ ਖਤਮ ਨਾ ਹੋਵੇ, ਮੈਂ ਤੁਹਾਡਾ ਸਾਥ ਛੱਡ ਕੇ ਨਹੀਂ ਜਾਵਾਂਗਾ।"

ਬਰਨਾਰਡ ਸ਼ਾਅ ਅੰਗਰੇਜ਼ੀ ਦੇ ਬਹੁਤ ਵੱਡੇ ਹਾਸ ਵਿਅੰਗ ਲੇਖਕ ਸਨ। ਉਹ ਕਿਹਾ ਕਰਦੇ ਸਨ ਕਿ ਮੇਰਾ ਇਕ ਇਕ ਲਫਜ਼ ਇਕ ਪੌਂਡ ਕੀਮਤ ਰਖਦਾ ਹੈ।

ਉਨ੍ਹਾਂ ਨੇ ਇਕ ਪ੍ਰੇਮੀ ਨੇ ਇਕ ਪੌਂਡ ਘਲ ਕੇ ਬੇਨਤੀ ਕੀਤੀ ਕਿ ਇਸ ਬਦਲੇ ਇਕ ਲਫਜ਼ ਘਲਣ ਦੀ ਕਿਰਪਾ ਕਰੋ।

ਜਵਾਬ ਵਿਚ ਸ਼ਾਅ ਨੇ ਲਿਖਿਆ. "ਧੰਨਵਾਦ।"

ਤਰੀ ਮਹਿਫਲ ਵਿਚ ਇਕ ਬੁਧੀਜੀਵੀ ਨੇ ਸ਼ਾਅ ਨੂੰ ਕਿਹਾ. "ਦੁਨੀਆਂ ਵਿਚ ਦੋ ਹੀ ਮਹਾਨ ਹਸਤੀਆਂ ਹਨ।"

ਵਿਚੋਂ ਗਲ ਕਟਦਿਆਂ ਹੋਇਆ ਸ਼ਾਅ ਨੇ ਪੁੱਛਿਆ. "ਪਈ ਇਕ ਤਾਂ ਤੂੰ ਹੋਇਆ, ਦੂਜਾ ਕੌਣ ਹੈ?"

ਸ਼ਾਅ ਇਕ ਨਾਟਕਕਾਰ ਦੇ ਜ਼ੋਰ ਦੇਣ ਤੇ ਉਸਦਾ ਨਾਟਕ ਵੇਖਣ ਗਿਆ. ਪਰ ਉਹ ਉਥੇ ਸਾਰਾ ਸਮਾਂ ਸੁਤਾ ਹੀ ਰਿਹਾ। ਨਾਟਕਕਾਰ ਨੇ ਕਿਹਾ. "ਮੈਂ ਤੁਹਾਡੀ ਰਾਏ ਜਾਣਨੀ ਚਾਹੁੰਦਾ ਸਾਂ, ਪਰ ਤੁਸੀਂ ਸਾਰਾ ਸਮਾਂ ਸੁਤੇ ਹੀ ਰਹੇ।" ਸ਼ਾਅ ਨੇ ਬਰੀ ਸੰਜੀਦਗੀ ਨਾਲ ਉਤਰ ਦਿੱਤਾ. "ਪਿਆਰੇ, ਸੋਣਾ ਵੀ ਤਾਂ ਇਕ ਤਰ੍ਹਾਂ ਨਾਟਕ ਬਾਰੇ ਰਾਏ ਹੀ ਹੈ ਨਾ।"

ਇਕ ਮੋਟੀ ਔਰਤ ਕਪੜੇ ਦੀ ਦੁਕਾਨ ਤੇ ਗਈ ਅਤੇ ਦੁਕਾਨਦਾਰ ਨੂੰ ਕਹਿਣ ਲੱਗੀ "ਮੇਰੇ ਲਈ ਕਿਰਤੋਂ ਰੰਗ ਦਾ ਕਪੜਾ ਠੀਕ ਰਹੇਗਾ।"

ਦੁਕਾਨਦਾਰ ਨੇ ਕੁਝ ਦੇਰ ਸੋਚਣ ਬਾਅਦ ਕਿਹਾ "ਰੰਗ ਨੇ ਜਦੋਂ ਤਿਤਲੀ ਨੂੰ ਬਣਾਇਆ ਤਾਂ ਉਸਨੂੰ ਕਈ ਰੰਗ ਦਿਤੇ. ਜਦੋਂ ਹਾਥੀ ਨੂੰ ਬਣਾਇਆ ਤਾਂ ਉਸਨੂੰ ਸਿਰਫ ਤੁਰਾਂ ਰੰਗ ਦਿਤਾ।"

ਰੂਸ ਵਿਚ ਇਕ ਵਿਅਕਤੀ ਨੂੰ ਪ੍ਰਧਾਨ ਮੰਤਰੀ ਨੂੰ ਮੁਰਖ ਕਹਿਣ ਤੇ ਵੀਹ ਸਾਲ ਦੀ ਕੈਦ ਸੁਣਾਈ ਗਈ।

ਪੰਜ ਸਾਲ ਸਰਕਾਰ ਨਾਲ ਸੰਬੰਧਿਤ ਇਕ ਵਿਅਕਤੀ ਦੀ ਤੋਹੀਨ ਕਰਨ ਤੇ ਅਤੇ ਪੰਦਰਾਂ ਸਾਲ ਸਰਕਾਰੀ ਤੋਤ ਖੋਲਣ ਤੇ।

"ਮੇਰੇ ਬਚਪਨ ਦਾ ਜ਼ਮਾਨਾ ਬੜੀ ਗਰੀਬੀ ਦਾ ਸੀ। ਪ੍ਰਸਿੱਧ ਵਿਅੰਗਕਾਰ ਮਾਰਟ ਟਵਿਨ ਨੇ ਇਕ ਸੁਆਗਤੀ ਸਮਾਰੋਹ ਵਿਚ ਭਾਸ਼ਨ ਕਰਦਿਆਂ ਕਿਹਾ-"ਅਸੀਂ ਲੋਕ ਏਨੇ ਗਰੀਬ ਸਾਂ ਕਿ ਘਰ ਦੀ ਸੁਰੱਖਿਆ ਲਈ ਇਕ ਕੁੱਤਾ ਵੀ ਨਹੀਂ ਸੀ ਰੱਖ ਸਕਦੇ। ਇਸ ਲਈ



ਰਾਤ ਨੂੰ ਕੋਈ ਆਹਟ ਸੁਣਾਈ ਦਿੰਦੀ ਤਾਂ ਸਾਨੂੰ ਆਪ ਤੋਕਣਾ ਪੈਦਾ ਸੀ।"

ਦੋ ਅਮੀਕੀ ਦੋਸਤਾਂ ਦੀ ਮੁਲਾਕਾਤ ਹੋਈ ਤਾਂ ਇਕ ਨੇ ਕਿਹਾ-ਸੁਣਿਆ ਹੈ, ਤੁਹਾਡਾ ਕਰੈਡਿਟ ਕਾਰਡ ਗੁਆਚ ਗਿਆ ਹੈ। ਉਸਦੇ ਗੁਆਚਣ ਦੀ ਰੀਪੋਰਟ ਲਿਖਾਈ?

"ਨਹੀਂ" ਦੂਜੇ ਨੇ ਜਵਾਬ ਦਿਤਾ। "ਉਹ ਕਿਉਂ?" ਇਸ ਲਈ ਕਿ ਜਿਸ ਔਰਤ ਕੋਲ ਮੇਰਾ ਕਰੈਡਿਟ ਕਾਰਡ ਹੈ ਉਹ ਮੇਰੀ ਬੀਵੀ ਦੇ ਮੁਕਾਬਲੇ ਬਹੁਤ ਘੱਟ ਖਰਚ ਕਰ ਰਹੀ ਹੈ।

ਜੋਤਸ਼ੀ ਨੇ ਇਕ ਔਰਤ ਦਾ ਹੱਥ ਦੇਖਕੇ ਕਿਹਾ-"ਰੱਬ ਦੀਆਂ ਲਕੀਰਾਂ ਇਕ ਤਿਆਨਕ ਭਵਿੱਖ ਦੀ ਨਿਸ਼ਾਨਦੇਹੀ ਕਰਦੀਆਂ ਹਨ। ਪਤੀ ਪਤਨੀ ਕਿਧਰੇ ਜਾ ਰਹੇ ਹੋਣਗੇ। ਕਾਰ ਨੂੰ ਇਕ ਜਾਨ ਲੋਵਾ ਹਾਦਸਾ ਪੇਸ਼ ਆਵੇਗਾ ਜਿਸ ਵਿਚ ਪਤੀ ਦੀ ਮਿਰਤੂ ਹੋ ਜਾਵੇਗੀ।"

ਪਤਨੀ ਨੇ ਫਿਕਰਮੰਦ ਹੋਕੇ ਪੁੱਛਿਆ-"ਮੈਂ ਤਾਂ ਬਚ ਜਾਵਾਂਗੀ।"

42764

31 Years In The Service of Nation

VISHWAKARMA

ENGINEERING WORKS

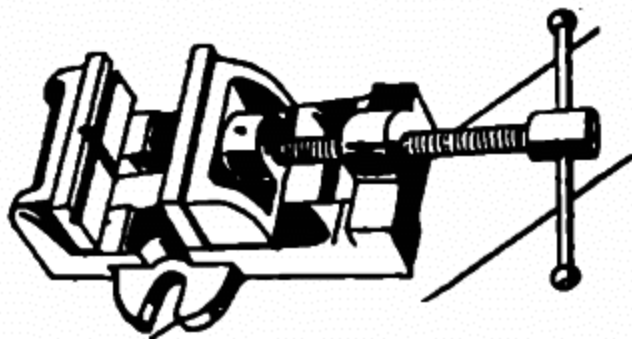

manufacturers of:

TOP QUALITY BENCH VICES DRILL VICES SHAPER & MACHINE VICES, COUPLING BUSH TYPE, JAPAN TYPE & KEY TYPE ETC.

G.T. ROAD, BATALA-143 505 (Pb)

OFFICE : 42685, 42585,
RESI : 42485, 42503

KHALSA

FOUNDRY WORKS (Regd.)

Manufacturers of:

- CHAFF CUTTER MACHINES
- MACHINE TOOLS • C.I. CASTING HEAVY & LIGHT



G.T. ROAD, BATALA-143505 (PB)

42613

GOPAL ENGINEERING WORKS

MANUFACTURERS OF:

LATHES, SHAPERS, GLUE CLAMPS, LEAD DRYER BOX, FOR PENCIL MACHINERY

Specialist In:

PENCIL MAKING MACHINERY

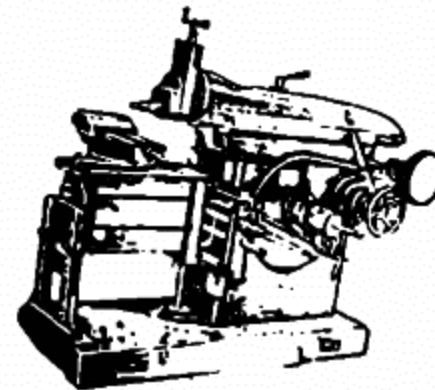

G.T. ROAD, BATALA (PB)

OFFICE : 42352 p.p
RESI : 44332

BEE JAY

FOUNDRY & ENGG. WORKS

MANUFACTURERS OF:
HEAVY & LIGHT C. I. CASTING

**G.T. ROAD, PAKEEZA GALI,
BATALA-143505 (PB)**

SISTER CONCERN:

M/S ROOP ENGG. WORKS

SPECILIST IN :
SHAPERS, LATHES DRILL & AGRI
IMPLIMENTS

**RAJ KUMAR MARKET,
BATALA-143505 (PB)**

ਅਸੀਂ ਗਰੀਬੀ ਨੂੰ ਸਵੀਕਾਰ ਕਰ ਲਿਆ ਹੈ

-ਓਸੋ-

ਇੱਕ ਮਿੱਤਰ ਨੇ ਪੁੱਛਿਆ ਹੈ ਕਿ ਹਿੰਦੁਸਤਾਨ ਸੰਪਤੀ ਕਿਉਂ ਪੈਦਾ ਨਹੀਂ ਕਰ ਸਕਿਆ ?

ਨਾ ਕਰ ਸਕਣ ਦਾ ਕੁੱਝ ਕਾਰਨ ਹੈ। ਇੱਕ ਦੋ ਤੇ ਮੈਂ ਗੱਲ ਕਰਾਂਗਾ। ਪਹਿਲਾ ਤਾਂ ਇਹ ਹੈ, ਕਿ ਪਤਾ ਨਹੀਂ ਕਿਸ ਕੁਲੀਤੀ ਘੜੀ ਪੁੰਜੀ ਦੇ ਵਿਰੋਧ ਵਿਚ ਫੈਸਲਾ ਕਰ ਲਿਆ। ਅਸੀਂ ਗਰੀਬੀ ਦੀ ਪੁੰਜਾ ਕੀਤੀ ਹੈ, ਹਜ਼ਾਰਾਂ ਸਾਲਾਂ ਤੋਂ ਅਸੀਂ ਗਰੀਬ ਨੂੰ ਆਦਰ ਦਿੰਦੇ ਹਾਂ। ਸ਼ਾਇਦ ਇਸ ਦਾ ਕਾਰਨ ਹੈ ਕਿ ਅਸੀਂ ਬਹੁਤ ਗਰੀਬ ਸੀ ਅਤੇ ਅਮੀਰੀ ਨਾਲ ਈਰਖਾ ਕਰਕੇ ਅਸੀਂ ਗਰੀਬੀ ਨੂੰ ਆਦਰ ਦੇਣ ਲੱਗੇ। ਜੇਕਰ ਅਸੀਂ ਭੀਖ ਮੰਗੇ ਹਾਂ ਅਤੇ ਸਾਡੇ ਸਮਰਾਟ ਬਣਨ ਦਾ ਕੋਈ ਚਾਰਾ ਨਹੀਂ ਚੱਲਦਾ ਤਾਂ ਸਾਡਾ ਮਨ ਇਹ ਵੀ ਕਰੇਗਾ ਕਿ ਅਸੀਂ ਸਮਰਾਟ ਬਣਨਾ ਹੀ ਕਦ ਚਾਹੁੰਦੇ ਹਾਂ। ਉਸ ਦੀ ਗਰੀਬੀ ਏਨੀ ਲੰਮੀ ਹੋ ਗਈ ਹੈ ਕਿ ਉਸ ਦੀ ਗਰੀਬੀ ਵਿੱਚ ਹੀ ਹੰਕਾਰ ਨੂੰ ਤਿਪਤ ਕਰਨ ਦਾ ਉਪਾਯ ਖੋਜਣਾ ਜ਼ਰੂਰੀ ਸੀ। ਇਸ ਵਾਸਤੇ ਅਸੀਂ ਉਪਾਯ ਖੋਜ ਲਿਆ। ਅਸੀਂ ਗਰੀਬੀ ਨੂੰ ਸ਼ਾਦਗੀ ਕਹਿਣ ਲੱਗੇ। ਅਸੀਂ ਗਰੀਬ ਆਦਮੀ ਨੂੰ ਆਦਰ ਦੇਣ ਲੱਗੇ, ਅਤੇ

ਜੇਕਰ ਕੋਈ ਗਰੀਬ, ਗਰੀਬੀ ਨੂੰ ਸਵੀਕਾਰ ਕਰ ਲਵੇ ਆਪਣੀ ਮਰਜ਼ੀ ਨਾਲ, ਅਸੀਂ ਉਸ ਦੇ ਚਰਨ ਫੁਹਣ ਲੱਗੇ, ਪੈਰ ਫੜਨ ਲੱਗੇ।

ਗਾਧੀ ਜੀ ਨੂੰ ਜੇਕਰ ਕੋਈ ਪੁੱਛਦਾ ਸੀ ਕਿ ਆਪ ਬਰਫ਼ ਕਲਾਸ ਵਿਚ ਕਿਉਂ ਸਫਰ ਕਰਦੇ ਹੋ, ਤਾਂ ਉਹ ਕਹਿੰਦੇ ਸੀ, ਕਿਉਂਕਿ ਫੌਰਬ ਕਲਾਸ ਨਹੀਂ ਹੈ। ਹੁਣ ਗਾਧੀ ਦਾ ਮਨ ਤਿਪਤ ਨਹੀਂ ਹੋਵੇਗਾ, ਜਦੋਂ ਤੱਕ ਉਹ ਨਰਕ ਦੀ ਰੇਲ ਗੱਡੀ ਵਿਚ ਨਾ ਚਲੇ ਜਾਣ। ਕਿਉਂਕਿ ਫੌਰਬ ਕਲਾਸ ਵਿਚ ਕਿਉਂ ਚਲਦੇ ਹੋ ? ਉਹ ਕਹਿਣਗੇ, ਫਿਫਬ ਕਲਾਸ ਨਹੀਂ ਹੈ। ਇਸ ਕਰਕੇ ਅਸੀਂ ਕਰਾਂਗੇ ਗਾਧੀ ਮਹਾਤਮਾ ਹੈ, ਕਿਉਂਕਿ ਉਹ ਬਰਫ ਕਲਾਸ ਸਵੀਕਾਰ ਕਰ ਰਹੇ ਹਨ। ਅਸੀਂ ਸਾਰੇ ਬਰਫ ਕਲਾਸ ਵਿਚ ਚਲਦੇ ਹਾਂ ਤਾਂ ਸਾਨੂੰ ਲੱਗੇਗਾ ਕਿ ਇਹ ਮਹਾਤਮਾ ਅਸਲੀ ਹੈ ਕਿਉਂਕਿ ਬਰਫ ਕਲਾਸ ਵਿਚ ਸਾਡੇ ਪੁਣ ਹੀ ਪ੍ਰੇਸ਼ਾਨ ਹੋ ਰਹੇ ਹਨ। ਅਸੀਂ ਚਾਹੁੰਦੇ ਹਾਂ ਕਿ ਫਸਟ ਕਲਾਸ ਵਿਚ ਸਫਰ ਕਰੀਏ, ਕਿਉਂਕਿ ਫਸਟ ਕਲਾਸ ਵਿਚ ਚੱਲ ਨਹੀਂ ਸਕਦੇ, ਤਾਂ ਹੁਣ ਬਰਫ ਕਲਾਸ ਵਿਚ ਜੋ ਚਲੇਗਾ, ਉਸ ਨੂੰ ਅਸੀਂ ਕਰਾਂਗੇ ਇਹ ਹੈ ਮਹਾਤਮਾ। ਹੁਣ ਅਸੀਂ ਕਿਸ ਨੂੰ ਆਦਰ ਦਿਆਂਗੇ ? ਹੁਣ ਅਸੀਂ ਬਰਫ ਕਲਾਸ ਨੂੰ ਆਦਰ ਦਾ ਅਧਾਰ ਬਣਾਉਣ ਦੀ ਕੋਸ਼ਿਸ਼ ਕਰਾਂਗੇ ਕਿ ਬਰਫ ਕਲਾਸ ਸਫਰ ਕਰਨਾ ਹੀ ਬੜੇ ਮਹੱਤਵ

ਦੀ ਗੱਲ ਹੈ, ਇਸ ਵਿੱਚ ਸਾਡੇ ਹੰਕਾਰ ਨੂੰ ਤਿਪਤੀ ਮਿਲੇਗੀ।

ਇਸ ਹੰਕਾਰ ਦੀ ਭੁੱਖੀ ਤਿਪਤੀ ਨੇ ਇਸ ਦੇਸ਼ ਵਿਚ ਸੰਪਤੀ ਨੂੰ ਪੈਦਾ ਕਰਨ ਵਿਚ ਅੜਿਕਾ ਛਾਹਿਆ ਹੈ। ਸੰਪਤੀ ਸਭ ਕੁਝ ਨਹੀਂ ਹੈ, ਪੁੰਜੂ ਬਹੁਤ-ਕੁਝ ਹੈ। ਸੰਪਤੀ ਨਾਲ ਆਤਮਾ ਨਹੀਂ

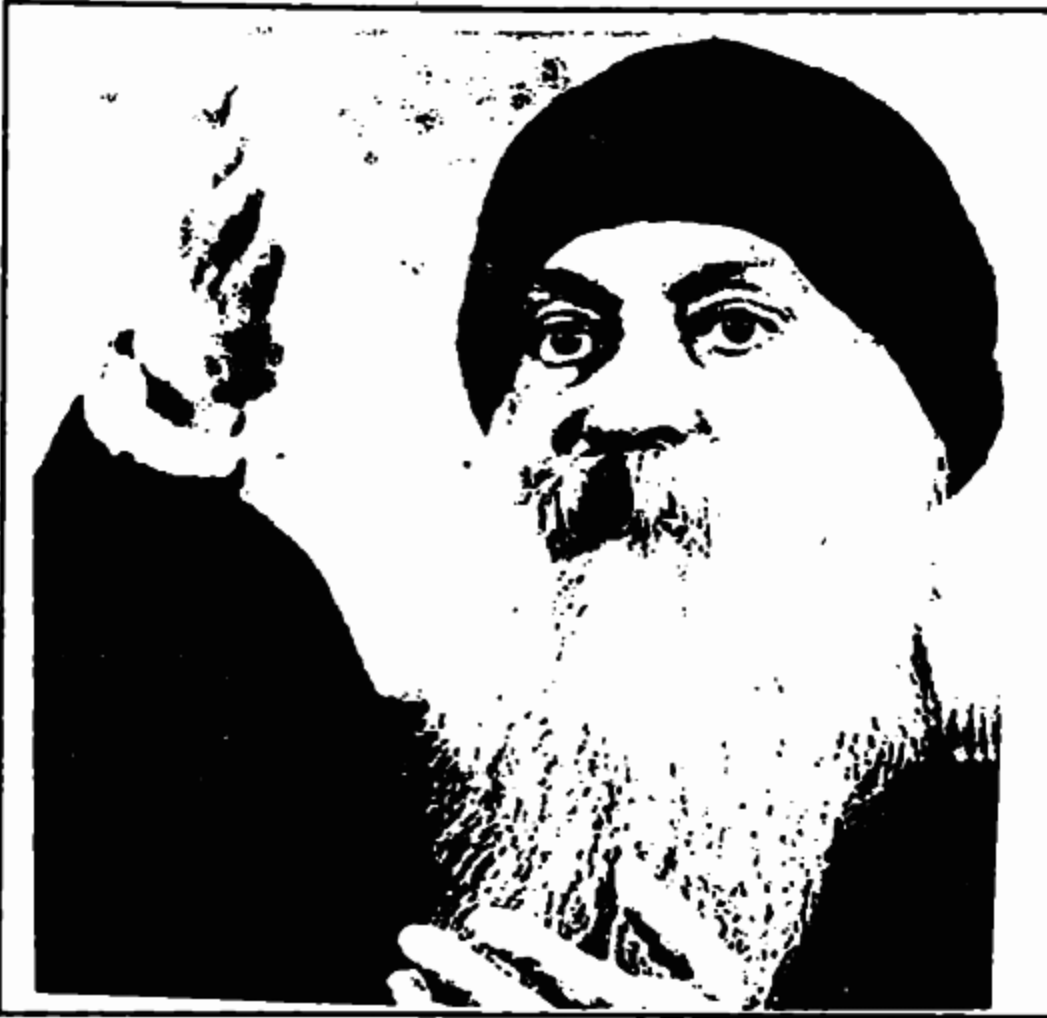

ਮਿਲ ਜਾਵੇਗੀ, ਪੁੰਜੂ ਸੰਪਤੀ ਦੇ ਬਿਨਾਂ ਆਤਮਾ ਨੂੰ ਪਾਉਣਾ ਬਹੁਤ ਮੁਸ਼ਕਲ ਹੈ। ਸੰਪਤੀ ਨਾਲ ਘਟੋ-ਘਟੋ ਜੋ ਸਭ ਤੋਂ ਕੀਮਤੀ ਚੀਜ਼ ਮਿਲਦੀ ਹੈ, ਉਹ ਇਹ ਹੈ ਕਿ ਸਰੀਰ ਨੂੰ ਤੁਲਾਉਣ ਦੀ ਸੁਵਿਧਾ ਮਿਲਦੀ ਹੈ। ਰੋਟੀ ਦਾ ਉਪਯੋਗ ਇੱਕ ਹੀ ਹੈ ਕਿ ਸਰੀਰ ਤੁੱਲ ਜਾਂਦਾ ਹੈ। ਭੁੱਖ ਵਿੱਚ ਸਰੀਰ ਤੁਲਣਾ ਮੁਸ਼ਕਲ ਹੈ। ਸਿਰ ਵਿੱਚ ਦਰਦ ਨਾ ਹੋਵੇ ਤਾਂ ਸਿਰ ਤੁੱਲ ਸਕਦਾ ਹੈ। ਪੈਰ ਵਿਚ ਕੰਡਾ ਵੱਜਿਆ ਹੋਵੇ ਤਾਂ ਆਤਮਾ ਪੈਰ ਵਿਚ ਚਲੀ ਜਾਂਦੀ ਹੈ, ਉਥੇ ਹੀ ਕੰਡੇ ਦੇ ਕੋਲ ਨਿਵਾਸ ਕਰਨ ਲੱਗਦੀ ਹੈ। ਕੰਡਾ ਨਿਕਲ ਜਾਵੇ ਤਾਂ ਆਤਮਾ ਪੈਰ ਵਿੱਚੋਂ ਵਿਦਾ ਹੋ ਜਾਂਦੀ ਹੈ। ਜਿੱਥੇ ਘਾਟ ਹੈ ਉਥੇ ਹੀ ਖਟਕਦੀ ਰਹਿੰਦੀ ਹੈ। ਗਰੀਬ ਸਰੀਰ ਵਿੱਚ ਜੀ ਸਕਦਾ ਹੈ। ਕਿਉਂਕਿ ਸਰੀਰ ਹੀ ਖੜਕਦਾ ਰਹਿੰਦਾ ਹੈ।

ਅਮੀਰ ਦੇ ਵਾਸਤੇ ਇੱਕ ਸਹੂਲਤ ਹੈ ਕਿ ਉਹ ਸਰੀਰ ਨੂੰ ਤੁੱਲ ਸਕਦਾ ਹੈ ਅਤੇ ਮੈਂ ਮੰਨਦਾ ਹਾਂ ਕਿ ਇਸ ਵਾਸਤੇ ਸਾਰੀ ਦੁਨੀਆਂ ਨੂੰ ਅਮੀਰ ਕੀਤਾ ਜਾਣਾ ਜ਼ਰੂਰੀ ਹੈ। ਤਾਂ ਕਿ ਇੱਕ-ਇੱਕ ਆਦਮੀ ਸਰੀਰ ਨੂੰ ਤੁੱਲ ਸਕੇ। ਜਿਸ ਦਿਨ ਅਸੀਂ ਸਰੀਰ ਨੂੰ ਤੁਲਾ ਸਕਾਂਗੇ, ਉਸ ਦਿਨ ਹੀ ਆਤਮਾ ਦੀ ਸੋਝੀ ਆਉਣੀ ਸ਼ੁਰੂ ਹੋ ਜਾਂਦੀ ਹੈ। ਉਸ ਦਿਨ ਖਿਆਲ ਆਉਂਦਾ ਹੈ ਕਿ ਫਿਰ ਮੈਂ ਕੀ ਹਾਂ ? ਜਦੋਂ ਸਰੀਰ ਦੀ ਕੋਈ ਜ਼ਰੂਰਤ ਬਾਕੀ ਨਹੀਂ ਰਹਿੰਦੀ ਤਾਂ ਸਵਾਲ ਉਠਦਾ ਹੈ, ਹੁਣ ਮੇਰੀ

ਜ਼ਰੂਰਤ ਹੈ ? ਹੁਣ ਮੈਂ ਕੀ ਖੋਜਾਂ ? ਧਰਮ ਦੀ ਅਤੇ ਆਤਮਾ ਦੀ ਖੋਜ ਮਨੁੱਖ ਦੀਆਂ ਸੁਵਿਧਾਵਾਂ ਦੀ ਤਿਪਤੀ ਤੋਂ ਬਾਅਦ ਪੈਦਾ ਹੋਈ ਖੋਜ ਹੈ। ਇਹ ਅਲਗਰਜੀ ਹੈ। ਇਹ ਆਖਰੀ ਵਿਲਾਸ ਹੈ। ਇਹ ਸੁਵਿਧਾਵਾਂ ਦੇ ਬਾਅਦ ਦੀ ਅੰਤਿਮ ਚਰਨ ਯਾਤਰਾ ਹੈ। ਪੁੰਜੂ ਅਸੀਂ ਜੋ ਫੈਸਲਾ ਲਿਆ ਸੀ, ਉਹ ਝਿੰਨ ਹੈ। ਉਹ ਨਿਰਣਾ ਜੇਕਰ ਅਸੀਂ ਬਦਲ ਦੇਈਏ ਤਾਂ ਅੱਜ ਦੀ ਸਾਰੀ ਸਥਿਤੀ ਬਦਲ ਸਕਦੀ ਹੈ।

ਇੱਕ ਗੱਲ ਹੋਰ। ਅਸੀਂ ਇੱਕ ਨਿਰਣਾ ਵੀ ਲਿਆ ਸੀ, ਇਸ ਗਰੀਬੀ ਦੇ ਨਾਲ ਰਾਜੀ ਹੋਣ ਦੇ ਵਾਸਤੇ। ਇਹ ਸੀ ਕਿ ਆਦਮੀ ਗਰੀਬ ਹੈ, ਆਪਣੇ ਪਿਛਲੇ ਜਨਮਾਂ ਦੇ ਪਾਪਾਂ ਦੇ ਕਾਰਨ। ਇਹ ਵੀ ਸੰਤੋਖ ਦੀ ਸਥਿਤੀ ਸੀ। ਅਸੀਂ ਕਹਿੰਦੇ ਸੀ, ਅਮੀਰ ਆਪਣੇ ਪਿਛਲੇ ਜਨਮਾਂ ਦੇ ਪੁੰਨਾਂ ਦੇ ਕਾਰਨ ਅਮੀਰ ਹੈ। ਗਰੀਬ ਆਪਣੇ ਪਿਛਲੇ ਜਨਮਾਂ ਦੇ ਪਾਪਾਂ ਦੇ ਕਾਰਨ ਗਰੀਬ ਹੈ। ਇਸ ਨਾਲ ਤਿਪਤੀ ਮਿਲਦੀ ਹੈ, ਸੰਤੋਖ ਮਿਲਦਾ ਹੈ ਅਤੇ ਅਸੀਂ ਗਰੀਬੀ ਵਿਚ ਹੀ ਜੀਅ ਲੈਂਦੇ ਹਾਂ। ਇਸ ਵਾਸਤੇ ਗਰੀਬੀ ਨੂੰ ਮਿਟਾਉਣ ਮੁਸ਼ਕਲ ਹੋ ਗਿਆ। ਗਰੀਬੀ ਸਾਡੇ ਪਿਛਲੇ ਜਨਮਾਂ ਦੇ ਕੰਮਾਂ ਦਾ ਨਤੀਜਾ ਨਹੀਂ ਹੈ। ਗਰੀਬੀ ਸਾਡੇ ਇਸ ਜਨਮ ਦੀਆਂ ਭੁੱਲਾਂ ਦਾ ਫਲ ਹੈ। ਇਸ ਜਨਮ ਵਿਚ ਅਸੀਂ ਜੋ ਕਰ ਰਹੇ ਹਾਂ, ਉਹ ਜੇਕਰ ਸੰਪਤੀ ਪੈਦਾ ਨਹੀਂ ਕਰਦਾ ਤਾਂ ਗਰੀਬੀ ਜ਼ਰੂਰੀ ਹੋ ਜਾਂਦੀ ਹੈ। ਦੂਸਰੀ ਗੱਲ, ਗਰੀਬੀ ਇੱਕ-ਇੱਕ ਵਿਅਕਤੀ

ਦੀ ਵਿਅਕਤੀਗਤ ਅਵਸਥਾ ਦਾ ਵੀ ਫਲ ਹੈ। ਇਹ ਦੋ ਗੱਲਾਂ ਜੇਕਰ ਸਮਝ ਵਿਚ ਆ ਜਾਣ ਤਾਂ ਗਰੀਬੀ ਮਿਟਾਈ ਜਾ ਸਕਦੀ ਹੈ। ਜਦੋਂ ਤੱਕ ਅਸੀਂ ਸੋਚਦੇ ਸੀ ਕਿ ਆਦਮੀ ਦੀ ਉਮਰ ਤਾਰਾਂ ਨਾਲ ਤੈਅ ਹੈ, ਤਦ ਤੱਕ ਆਦਮੀ ਦੀ ਉਮਰ ਨਹੀਂ ਵਧਾਈ ਜਾ ਸਕੀ। ਪੁੰਜੂ ਹੁਣ ਉਮਰ ਵਧੀ ਹੈ, ਕਿਉਂਕਿ ਤਾਰਾਂ ਦਾ ਵਿਸ਼ਵਾਸ ਘਟਿਆ ਹੈ।

ਗਰੀਬੀ ਨੂੰ ਅਸੀਂ ਸਵੀਕਾਰ ਕੀਤਾ ਹੈ, ਇਸ ਵਾਸਤੇ ਗਰੀਬ ਹਾਂ। ਸਾਨੂੰ ਪੂਰੇ ਮਨ ਨਾਲ ਗਰੀਬੀ ਨੂੰ ਅਸਵੀਕਾਰ ਕਰਨਾ ਪਵੇਗਾ ਤਾਂ ਹੀ ਗਰੀਬੀ ਮਿਟ ਸਕਦੀ ਹੈ। ਜੇਕਰ ਸਾਰਾ ਮੁਲਕ ਤੈਅ ਕਰ ਲਵੇ ਤਾਂ ਕੋਈ ਵੀ ਕਠਿਨਾਈ ਨਹੀਂ ਹੈ, ਗਰੀਬੀ ਨੂੰ ਮਿਟਾ ਦੇਣ ਵਿਚ। ਕਿਉਂਕਿ ਗਰੀਬੀ ਨੂੰ ਮਿਟਾਉਣ ਦਾ ਮਤਲਬ ਹੈ ਪਹਿਲਾਂ ਤਾਂ ਗਰੀਬੀ ਨੂੰ ਮਿਟਾਉਣ ਦਾ ਸੰਕਲਪ ਕਰੀਏ। ਪੁੰਜੂ ਹੁਣ ਗਰੀਬ ਨੂੰ ਨਵੀਆਂ ਨਾਸਮਝੀਆਂ ਸਮਝਾਈਆਂ ਜਾ ਰਹੀਆਂ ਹਨ। ਉਸ ਨੂੰ ਸਮਝਾਇਆ ਜਾ ਰਿਹਾ ਹੈ ਕਿ ਤੇਰਾ ਸ਼ੋਸ਼ਣ ਕੀਤਾ ਜਾ ਰਿਹਾ ਹੈ। ਇਸ ਕਰਕੇ ਤੂੰ ਗਰੀਬ ਹੈ। ਤੂੰ ਸ਼ੋਸ਼ਣ ਕਰਨ ਵਾਲੇ ਨੂੰ ਮਿਟਾ। ਸ਼ੋਸ਼ਣ ਕਰਨ ਵਾਲਾ ਮਿਟ ਜਾਵੇਗਾ ਤਾਂ ਤੂੰ ਅਮੀਰ ਹੋ ਜਾਵੇਗਾ। ਇਹ ਬੜੀ ਨਾ ਸਮਝੀ ਤੇ ਆਤਮਘਾਤੀ ਦਲੀਲ ਹੈ।



GREEN FABRICATIONS

MANUFACTURERS

Tractor Mounted Road Rollers, Water Tanks,
Trolleys, Agricultural Imp. & Rolling Shutters ect.



Mistry Dalip Singh (Fanne Khan)

Sister Concern

Malwa Steel & Engg. Works
G.T.Road, Malout Distt. Faridkot

MANDEEP ENGINEERING WORKS

Manufacturers & Exporters of :

Supreme Quality **"MEW"** Brand

**Axion Types,
Jenko Types,
Keen Types (Bench Mode)
Hand Drilling Machine &
Complete Range of Motorised
Drilling Machines**

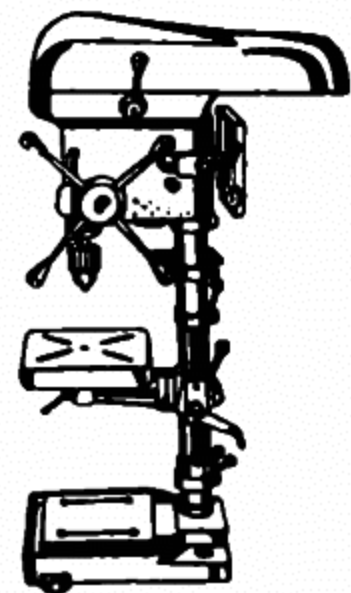

New Colony, Aman Nagar, Opp. Vishvkarma Mandir,
JALANDHAR-144004.

ਸ੍ਰ: ਤਰਸੇਮ ਸਿੰਘ ਸੈਂਹੜੀ

ਸ੍ਰ: ਤਰਸੇਮ ਸਿੰਘ ਸੈਂਹੜੀ ਬਾਰੇ ਲਿਖਣ ਲੱਗਿਆਂ ਅਚਾਨਕ ਹੀ ਮੈਨੂੰ ਮੇਰੀ ਪਹਿਲੀ ਯੂ:ਕੇ ਫੋਰੀ ਦੀ ਇਕ ਬਹੁਤ ਹੀ ਦਿਲਚਸਪ ਅਤੇ ਪਿਆਰੀ ਘਟਨਾ ਯਾਦ ਆ ਗਈ. ਕਿਉਂਕਿ ਇਸ ਘਟਨਾ ਦਾ ਬੋਝਾ ਜਿਹਾ ਸਬੰਧ ਸ੍ਰ: ਤਰਸੇਮ ਸਿੰਘ ਸੈਂਹੜੀ ਹੁਰਾਂ ਨਾਲ ਹੋਈ ਮੁਲਾਕਾਤ ਨਾਲ ਵੀ ਬਣਦਾ ਹੈ। ਇਸ ਲਈ ਮੈਂ ਚਾਹੁੰਦਾ ਹਾਂ ਕਿ ਇਸ ਨੂੰ ਪਾਠਕਾਂ ਨਾਲ ਸਾਂਝਾ ਕੀਤਾ ਜਾਵੇ। ਵੈਸੇ ਜਦੋਂ ਕਦੀ ਵੀ ਆਪਣੇ ਦੋਸਤਾਂ ਮਿਤਰਾਂ ਵਿਚ ਯੂ:ਕੇ ਦੀ ਅਤੇ ਰਾਮਗੜੀਆ ਮੰਚ ਦੀ ਗਲ ਚਲਦੀ ਹੈ. ਤਾਂ ਮੈਂ ਆਮ ਤੌਰ ਤੇ ਇਸ ਦਾ ਜ਼ਿਕਰ ਕਰਿਆ ਕਰਦਾ ਹਾਂ।

ਮੇਰੇ ਵਾਪਸ ਆਉਣ ਵਿਚ ਲਗ ਤਗ ਇਕ ਹਫ਼ਤਾ ਹੀ ਬਾਕੀ ਰਹਿ ਗਿਆ ਸੀ ਜਦੋਂ ਮੈਂ ਸਾਊਥ ਹਾਲ ਆਇਆ। ਸ੍ਰ: ਜਸਪਾਲ ਸਿੰਘ ਭੰਵਰਾ, ਜੋ ਉਸ ਸਮੇਂ ਰਾਮਗੜੀਆ ਕੋਸਲ ਯੂ:ਕੇ ਦੇ ਪ੍ਰਧਾਨ ਅਤੇ ਰਾਮਗੜੀਆ ਸਤਾ ਸਾਊਥ ਹਾਲ ਦੇ ਜਨਰਲ ਸਕੱਤਰ ਸਨ, ਨਾਲ ਰਾਮਗੜੀਆ ਮੰਚ ਬਾਰੇ ਗਲ ਬਾਤ ਹੋਈ ਤਾਂ ਉਨ੍ਹਾਂ ਨੇ ਸਭ ਤੋਂ ਪਹਿਲੀ ਗਲ ਇਹੋ ਹੀ ਪੁੱਛੀ ਕਿ, "ਤੁਸੀਂ ਸਾਥੋਂ ਕੀ ਆਸ ਰਖਦੇ ਹੋ?" ਆਪਣੀ ਯੂ:ਕੇ ਯਾਤਰਾ ਦੌਰਾਨ ਅਤੇ ਸਾਊਥ ਹਾਲ ਇਕ ਦੋ ਦਿਨ ਰਹਿਣ ਨਾਲ, ਇਨ੍ਹਾਂ ਦੇ ਰਸੂਖ ਅਤੇ ਕੰਮ ਕਰਨ ਤੋਂ ਮੈਂ ਬਹੁਤ ਹੀ ਪ੍ਰਭਾਵਿਤ ਹੋਇਆ ਸੀ। ਮੈਂ ਇਹ ਗਲ ਵੀ ਸਮਝ ਚੁਕਾ ਸੀ ਕਿ ਮੈਂ ਜੋ ਵੀ ਟੀਚਾ ਇਨ੍ਹਾਂ ਸਾਹਮਣੇ ਰਖਿਆ, ਇਹ ਸਹਿਜੇ ਹੀ ਪੂਰਾ ਕਰ ਦੇਣਗੇ। ਮੈਂ ਨਹੀਂ ਸੀ ਚਾਹੁੰਦਾ ਕਿ ਮੈਂ ਆਪਣੇ ਵਲੋਂ ਕੋਈ ਫਿਗਰ (ਰਕਮ) ਆਖਾਂ। ਮੈਂ ਸਮਝਦਾ ਸੀ ਕਿ ਮੈਂ ਜੋ ਵੀ ਆਖਾਂਗਾ ਉਹ ਬੋਝਾ ਹੀ ਹੋਵੇਗਾ, ਕਿਉਂਕਿ ਉਸ ਸਮੇਂ ਦੀ ਆਪਣੀ ਆਰਥਕ ਅਵਸਥਾ ਹੀ ਕੁਝ ਅਜਿਹੀ ਸੀ। ਸੋ ਮੈਂ ਆਖਿਆ ਭੰਵਰਾ ਸਾਹਿਬ ਤੁਸੀਂ ਜੋ ਕਰ ਦਿਓਗੇ ਬਹੁਤ ਹੈ। ਮੈਂ ਤੁਹਾਨੂੰ ਕੀ ਆਖ ਸਕਦਾ ਹਾਂ। ਪਰ ਭੰਵਰਾ ਸਾਹਿਬ ਮੇਰਾ ਮੂੰਹ ਖੁਲਵਾਉਣਾ ਚਾਹੁੰਦੇ ਸਨ। ਇਸੇ ਹੀ ਤਰ੍ਹਾਂ ਲਗ ਤਗ ਇਕ ਹਫ਼ਤਾ ਬੀਤ ਗਿਆ, ਉਹ ਮੈਨੂੰ ਉਹੀ ਸਵਾਲ ਕਰਨ ਅਤੇ ਮੈਂ ਬਚਦਾ ਰਿਹਾ। ਆਖਰ ਮੈਨੂੰ ਹਾਰ ਮੰਨਣੀ ਪਈ, ਕਿਉਂਕਿ ਮੇਰੇ ਆਉਣ ਵਿਚ ਹੁਣ ਕੁਝ ਹੀ ਦਿਨ ਬਾਕੀ ਰਹਿ ਗਏ ਸਨ।

ਯੂ:ਕੇ ਜਾਣ ਤੋਂ ਪਹਿਲਾਂ ਮੈਂ ਜੋ ਪ੍ਰੋਗਰਾਮ ਉਲੀਕਿਆ ਸੀ ਅਤੇ ਜੋ ਮੈਂਬਰਸ਼ਿਪ ਕਰਨੀ ਸੀ, ਉਸ ਅਨੁਸਾਰ ਮੈਂ ਸਾਊਥ ਹਾਲ ਤੋਂ ਕੇਵਲ 500 ਪੈਂਡ ਦਾ ਟੀਚਾ ਮਿਥਿਆ ਸੀ। ਮੈਂ ਇਥੇ ਇਹ ਵੀ ਸੰਕੇਤ ਰੂਪ ਵਿਚ ਵਰਨਣ ਕਰ ਦੇਣਾ ਉਚਿਤ ਸਮਝਦਾ ਹਾਂ ਕਿ, ਸਾਊਥ ਹਾਲ ਪੁੱਜਣ ਤੋਂ ਪਹਿਲਾਂ ਮੈਂ ਆਪਣੇ ਨਿਰਧਾਰਤ ਟੀਚੇ ਤੋਂ ਕਿਤੇ ਵਧ ਮੈਂਬਰਸ਼ਿਪ ਕਰ ਲਈ ਸੀ ਅਤੇ ਉਹ ਤਨਾਓ ਤੋਂ, ਜੋ ਮੈਨੂੰ ਯੂ:ਕੇ ਯਾਤਰਾ ਤੋਂ ਪਹਿਲਾਂ ਸੀ, ਤੋਂ ਮੁਕਤ ਹੋ ਚੁਕਾ ਸੀ। ਸੋਚ ਵਿਚ ਵੀ ਕਾਫੀ ਅੰਤਰ ਆ ਗਿਆ ਸੀ ਅਤੇ ਆਪਣੀ ਜ਼ਿੰਮੇਵਾਰੀਆਂ

ਪ੍ਰਤੀ ਵੀ ਹਰ ਸੁਚੱਤ ਹੋ ਗਿਆ ਸੀ। ਇਸ ਲਈ ਹੁਣ ਮੇਰੇ ਲਈ ਆਪਣੇ ਨਿਜੀ ਹਿਤ ਤੋਂ ਬਾਦਰੀ ਹਿਤ ਦੀ ਪ੍ਰਧਾਨਤਾ ਸੀ। ਬੁੱਧਿਮਾਨ ਵਿਖੇ ਸੰਤ ਏਰਮ ਸਿੰਘ ਸੌਧ, ਸ੍ਰ: ਅਜੀਤ ਸਿੰਘ ਉੱਡੀ, ਸ੍ਰ: ਸੋਹਣ ਸਿੰਘ ਚੱਘਰ ਅਤੇ ਸ੍ਰ: ਸੁਰਜੀਤ ਸਿੰਘ ਪਨੇਸਰ ਹੁਰਾਂ ਨੇ ਮੈਨੂੰ ਜਿਥੇ ਆਰਥਕ ਪਖੇ ਨਿਸਚਿੰਤ ਕਰ ਦਿੱਤਾ, ਉਥੇ ਆਪਣੇ ਫਰਜ਼ਾਂ ਪ੍ਰਤੀ ਵੀ ਜਾਗਰੂਕ ਕੀਤਾ। ਕੋਵਿੰਟਰੀ ਵਿਖੇ ਸ੍ਰ: ਸੰਤੋਖ ਸਿੰਘ ਬਾਂਸਲ, ਸ੍ਰ: ਹਰਜਿੰਦਰ ਸਿੰਘ ਸੈਂਹੜੀ, ਸ੍ਰ:



ਸੁਰਿੰਦਰ ਸਿੰਘ ਜੰਡੂ, ਡਰਬੀ ਵਿਖੇ ਸ੍ਰ: ਮੋਹਣ ਸਿੰਘ ਮਣਕੂ ਅਤੇ ਸ੍ਰ: ਮੁਖਤਿਆਰ ਸਿੰਘ ਨਾਇਲ, ਲੈਂਸਟਰ ਵਿਖੇ ਸਵਰਗਵਾਸੀ ਸ੍ਰ: ਅਜੀਤ ਸਿੰਘ ਸਿਆਨ ਅਤੇ ਸ੍ਰ: ਗੁਲਜ਼ਾਰ ਸਿੰਘ ਚਾਨਾ, ਮਿਲਟਨਕੀਨਜ਼ ਵਿਖੇ ਸ੍ਰ: ਭੋਲਾ ਸਿੰਘ ਮਣਕੂ ਅਤੇ ਸ੍ਰ: ਸਰਵਣ ਸਿੰਘ ਸੂਰ, ਬੈਡਫੋਰਡ ਵਿਖੇ ਸ੍ਰ: ਗੁਰਪ੍ਰੀਤ ਸਿੰਘ ਚਾਨਾ ਅਤੇ ਸ੍ਰ: ਬਲਵੰਤ ਸਿੰਘ ਮਾਣ ਨੇ ਆਸ ਤੋਂ ਵਧ ਸਹਿਯੋਗ ਦਿੱਤਾ। ਲੀਡਜ਼ ਜਿਥੇ ਕਿ ਸਾਊਥਹਾਲ ਅਤੇ ਬੁੱਧਿਮਾਨ ਤੋਂ ਬਾਅਦ ਰਾਮਗੜੀਆ ਦੀ ਚੌਖੀ ਗਿਣਤੀ ਹੈ ਵਿਖੇ ਸ੍ਰ: ਬਖਸ਼ੀਸ਼ ਸਿੰਘ ਚਾਨਾ, ਸ੍ਰ: ਗਿਆਨ ਸਿੰਘ ਰਿਐਤ, ਸ੍ਰ: ਸੁਰਿੰਦਰ ਸਿੰਘ ਸੈਂਹੜੀ, ਸ੍ਰ: ਹਰਤਜਨ ਸਿੰਘ ਰੀਹਲ, ਸ੍ਰ: ਗੁਰਬਖਸ਼ ਸਿੰਘ ਉੱਡੀ ਅਤੇ ਸ੍ਰ: ਜਗਦੇਵ ਸਿੰਘ ਗਿਲ ਹੁਰਾਂ ਨੇ ਰਾਮਗੜੀਆ ਮੰਚ ਨੂੰ ਉੱਚਿਆਉਣ ਦੀ ਲੋੜ ਸਮਝਦੇ ਹੋਏ, ਆਪਣੇ ਫਰਜ਼ ਨੂੰ ਪੂਰੀ ਤਰ੍ਹਾਂ ਨਿਭਾਇਆ ਅਤੇ ਬੈਡਫੋਰਡ ਵਿਖੇ ਸ੍ਰ: ਪ੍ਰਤਾਪ ਸਿੰਘ ਭੋਗਲ ਅਤੇ ਸ੍ਰ: ਗੁਰਬਚਨ ਸਿੰਘ ਪਨੇਸਰ ਅਤੇ ਉਨ੍ਹਾਂ ਦੇ ਪ੍ਰਵਾਰ ਨੇ ਵੀ ਅਜਿਹਾ ਹੀ ਸਹਿਯੋਗ ਦਿੱਤਾ। ਕਹਿਣ ਦਾ ਭਾਵ ਹੈ ਕਿ ਹਰ ਪਾਸਿਓਂ ਨਿੱਘਾ ਸਤਿਕਾਰ ਮਿਲਿਆ ਅਤੇ ਨੌਟਿੰਘਮ ਵਿਖੇ ਸ੍ਰ: ਕੁਲਦੀਪ ਸਿੰਘ ਉੱਡੀ ਅਤੇ ਹਿਚਨ ਵਿਖੇ ਸ੍ਰ: ਗੁਲਜ਼ਾਰ ਸਿੰਘ ਸਰੋਤਾ ਅਤੇ ਮੇਡਨਹੈਂਡ ਵਿਖੇ ਸੰਤ ਖੜਕ ਸਿੰਘ ਭੰਵਰਾ ਅਤੇ ਜਬਲ ਪ੍ਰਵਾਰ ਦਾ ਸਹਿਯੋਗ ਦੀ ਸਲਾਹੁਣ ਯੋਗ ਹੈ। ਸ੍ਰ: ਕੇਸਰ ਸਿੰਘ ਮਠਾੜੂ, ਸ੍ਰ: ਨੰਦ ਸਿੰਘ ਬਾਹੜਾ ਅਤੇ ਸੰਤ ਵਾਸਦੇਵ ਭੰਵਰਾ ਹੁਰਾਂ ਦੇ ਹੀ ਸਹਿਯੋਗ ਕਾਰਨ ਮੈਂ ਰਾਮਗੜੀਆ ਮੰਚ ਦੇ ਭਵਿੱਖ ਪ੍ਰਤੀ ਕਾਫੀ ਆਸਵੰਦ ਹੋ ਚੁਕਾ ਸੀ। ਇਸ ਲਈ ਸਾਊਥ ਹਾਲ ਵਿਖੇ ਕਈ ਦਿਨ ਸ਼ਸ਼ੋਪੰਚ ਵਿਚ ਪਏ ਰਹਿਣ ਤੇ ਵੀ ਮੈਨੂੰ ਕੋਈ ਚਿੰਤਾ ਨਹੀਂ ਸੀ। ਸਾਊਥ ਹਾਲ ਵਿਚ ਭੰਵਰਾ ਸਾਹਿਬ ਦੇ ਪ੍ਰਬੰਧ ਅਤੇ ਆਪਸੀ ਤਾਲਮੇਲ ਨੂੰ ਵੇਖਦੇ ਹੋਏ ਵੀ ਮੈਂ ਨਿਸਚਿੰਤ ਸੀ। ਕਿਉਂਕਿ ਉਨ੍ਹਾਂ ਦੀ ਸਮਰਥਾ ਮੇਰੀ

ਲਤ ਅਤੇ ਆਸ ਤੋਂ ਕਿਤੇ ਵਧ ਸੀ। ਕਈ ਦਿਨ ਲੰਘ ਜਾਣ ਉਪ੍ਰੰਤ ਆਖਰ ਮੈਨੂੰ ਹੀ ਮੂੰਹ ਖੋਲਣਾ ਪਿਆ, ਕਿਉਂਕਿ ਮੇਰੀ ਵਾਪਸੀ ਨਜ਼ਦੀਕ ਆਉਂਦੀ ਜਾ ਰਹੀ ਸੀ। ਜਿਵੇਂ ਕਿ ਮੈਂ ਉਪਰ ਦਸ ਚੁਕਿਆ ਹਾਂ ਮੇਰਾ ਇਥੇ ਦਾ ਟੀਚਾ ਕੇਵਲ ਪੰਜ ਸੌ ਪੈਂਡ ਸੀ, ਉਸ ਨੂੰ ਮੈਂ ਦੁਗਣਾ ਕੀਤਾ, ਫਿਰ ਤਿਗਣਾ ਅਤੇ ਭੰਵਰਾ ਸਾਹਿਬ ਨੂੰ ਆਖਿਆ ਕਿ ਮੈਨੂੰ ਤੁਸੀਂ 1500 ਪੈਂਡ ਅਰਥਾਤ 75 ਮੈਂਬਰ ਬਣਾ ਦਿਓ ਤਾਂ ਬੜੀ ਕ੍ਰਿਪਾ ਹੋਵੇਗੀ।"

ਮੈਂ ਆਪਣੇ ਵਲੋਂ ਬਹੁਤ ਵਡੀ ਰਕਮ ਕਰੀ ਸੀ, ਪਰ ਭੰਵਰਾ ਸਾਹਿਬ ਤੇ ਇਸ ਦਾ ਰਤਾ ਵੀ ਪ੍ਰਭਾਵ ਨਹੀਂ ਪਿਆ, ਜਿਸ ਤੋਂ ਉਨ੍ਹਾਂ ਨੂੰ ਇਹ ਵਡੀ ਰਕਮ ਲੱਗਣ ਦੇ ਸੰਕੇਤ ਮਿਲਣ। 75 ਮੈਂਬਰ ਤਾਂ ਮੁਸ਼ਕਿਲ ਹੈ, ਪਰ 1500 ਪੈਂਡ....." ਤੁਸੀਂ ਐਤਵਾਰ ਨੂੰ 11 ਬਜੇ ਗੁਰਦਵਾਰੇ ਆ ਜਾਓ, ਫਿਰ ਵੇਖਦੇ ਹਾਂ।

ਉਸ ਦਿਨ ਸ਼ੁਰਕਵਾਰ ਸੀ ਅਤੇ ਮੈਨੂੰ ਆਏ ਨੂੰ ਲਗਤਗ ਇਕ ਹਫ਼ਤਾ ਬੀਤ ਗਿਆ ਸੀ ਅਤੇ ਇਕ ਪੈਂਡ ਦੀ ਪ੍ਰਾਪਤੀ ਵੀ ਨਹੀਂ ਸੀ ਹੋਈ। ਮੈਂ ਵਾਅਦੇ ਅਨੁਸਾਰ ਸਵੇਰੇ 11 ਬਜੇ ਗੁਰਦਵਾਰਾ ਸਾਹਿਬ ਪਹੁੰਚ ਗਿਆ ਅਤੇ ਪਤਾ ਕਰਨ ਤੇ ਪਤਾ ਲਗਾ ਕਿ ਭੰਵਰਾ ਸਾਹਿਬ ਆਏ ਤਾਂ ਸੀ, ਪਰ ਕਿਤੇ ਚਲੇ ਗਏ ਹਨ। 11, 12, 1 ਬਜ ਗਿਆ, ਪਰ ਭੰਵਰਾ ਸਾਹਿਬ ਦਾ ਕੋਈ ਪਤਾ ਨਹੀਂ ਸੀ। ਏਨੇ ਨੂੰ ਸਾਹਮਣਿਉਂ ਸ੍ਰ: ਮੁਹਿੰਦਰ ਸਿੰਘ ਰਿਐਤ ਆਉਂਦੇ ਹੋਏ ਨਜ਼ਰ ਆਏ। ਉਨ੍ਹਾਂ ਨੇ ਆਉਂਦਿਆਂ ਹੀ ਬਿਨਾ ਕੁਝ ਹੋਰ ਕਹੇ ਆਖਿਆ ਕਿ ਭੰਵਰਾ ਸਾਹਿਬ 2 ਬਜੇ ਆਉ ਲਈ ਕਹਿ ਗਏ ਹਨ ਅਤੇ ਤੁਸੀਂ ਇਥੇ ਹੀ ਰਹਿਣਾ ਹੈ ਅਤੇ ਆਓ ਪਹਿਲਾਂ ਲੰਗਰ ਛਕ ਲਈਏ।" ਰਿਐਤ ਸਾਹਿਬ ਦੇ ਮਿਲਣ ਨਾਲ ਤੇ ਫਿਰ ਭੰਵਰਾ ਸਾਹਿਬ ਦੀ ਸੁਚਨਾ ਨਾਲ ਮੇਰੇ ਮਨ ਦੀ ਬੈਚੈਨੀ ਸਮਾਪਤ ਹੋਈ ਅਤੇ ਲੰਗਰ ਛਕਦੇ ਛਕਾਉਂਦੇ ਲਗਤਗ ਡੇਢ ਬਜ ਗਿਆ।

ਐਤਵਾਰ ਨੂੰ ਸਾਊਥ ਹਾਲ ਸ਼ਾਮ 4 ਬਜੇ ਤਕ ਪ੍ਰੋਗਰਾਮ ਚਲਦੇ ਰਹਿੰਦੇ ਹਨ, ਸੋ ਮੈਂ ਅਤੇ ਸ੍ਰ: ਮੁਹਿੰਦਰ ਸਿੰਘ ਰਿਐਤ ਕੀਰਤਨ ਸੁਨਣ ਲਈ ਪੰਡਾਲ ਵਿਚ ਬੈਠ ਗਏ ਅਤੇ ਕਦੇ 2 ਬਜ ਗਏ ਉਦੋਂ ਪਤਾ ਲੱਗਾ ਜਦੋਂ ਖੁਦ ਭੰਵਰਾ ਸਾਹਿਬ ਨੇ ਹੀ ਪੰਡਾਲ ਵਿਚ ਆ ਕੇ ਆਖਿਆ ਚਲੋ ਦਫਤਰ ਚਲਦੇ ਹਾਂ ਤੇ ਤੁਹਾਡੀ ਬੈਠੀ ਕਰਵਾਉਂਦੇ ਹਾਂ।" ਮੈਂ ਸੋਚਿਆ ਕਿ ਸਮਾਂ ਕਾਫੀ ਹੋ ਗਿਆ ਹੈ ਅਤੇ 1500 ਪੈਂਡ ਵੀ ਬੋਝੇ ਨਹੀਂ ਹੁੰਦੇ, ਇਹ ਅਜੇ ਬੈਚੈਨੀ ਦੀ ਹੀ ਗਲ ਕਰਦੇ ਹਨ। ਪੈਰ ਮੈਂ ਉਥੋਂ ਉਠ ਕੇ ਉਨ੍ਹਾਂ ਦੇ ਪਿਛੇ 2 ਉਨ੍ਹਾਂ ਦੇ ਦਫਤਰ ਗਿਆ ਜਿਥੇ ਉਨ੍ਹਾਂ ਦੇ ਟੇਬਲ ਤੇ ਖੜੇ 2 ਹੀ ਇਕ ਸਜੱਣ ਨੌਟ ਗਿਣ ਰਿਹਾ ਸੀ। ਭੰਵਰਾ ਸਾਹਿਬ ਨੇ ਮੈਨੂੰ ਬੈਠਣ ਤੋਂ ਪਹਿਲਾਂ ਹੀ ਕਹਿ ਦਿੱਤਾ ਕਿ ਇਨ੍ਹਾਂ ਦੀ ਇਕ ਦੋ ਸੌ ਪੈਂਡ ਦੀ ਪਰਚੀ ਕਟ ਦਿਓ। ਇਹ ਸ੍ਰ: ਸਵਰਨ ਸਿੰਘ ਉੱਡੀ ਹਨ। 200 ਪੈਂਡ ਦੀ ਗਲ ਸੁਣ ਕੇ ਮੈਂ ਅਵਾਕ ਰਹਿ ਗਿਆ ਅਤੇ ਸਮਝਿਆ ਸ਼ਾਇਦ ਸੁਨਣ ਵਿਚ ਗਲਤੀ ਹੋ ਗਈ ਹੈ। ਮੇਰੇ ਲਈ ਇਹ ਬਹੁਤ ਵਡੀ ਰਕਮ ਸੀ ਕਿਉਂਕਿ ਹੁਣ ਤਾਈਂ ਅਸੀਂ ਬੀਚ ਬੀਚ ਪੈਂਡ ਜਾਂ 50 ਪੈਂਡ ਦੀਆਂ ਹੀ ਰਸੀਦਾਂ ਹੀ ਕਟੀਆਂ ਸਨ। ਵਧ ਤੋਂ ਵਧ ਸਾਡੀ ਲਾਈਫ ਮੈਂਬਰਸ਼ਿਪ ਜੋ ਅਸੀਂ ਉਮੀਦ ਕਰ ਸਕਦੇ ਸੀ ਵੀ 150 ਪੈਂਡ ਹੈ, ਪਰ ਇਹ ਦੋ ਸੌ ਪੈਂਡ ਦੀ ਗਲ ਕਰ ਰਹੇ ਹਨ।

ਜ਼ਰੂਰ ਕਹਿਣ ਸੁਣਨ ਵਿਚ ਤੁਲ ਹੋ ਗਈ ਹੈ। ਮੈਂ ਬੈਂਗ ਚੋਂ ਰਸੀਦ ਬੁਕ ਕਈ ਅਤੇ ਫਿਰ ਸਪਸ਼ਟ ਕਰਨ ਲਈ ਤੰਵਰਾ ਸਾਹਿਬ ਨੂੰ ਪੁੱਛਿਆ. "ਦੋ ਸੌ ਤੰਵਰਾ ਸਾਹਿਬ ਦੇ ਉਤਰ ਦੇਣ ਤੋਂ ਪਹਿਲਾਂ ਹੀ ਉਨ੍ਹਾਂ ਬਜ਼ਰਗਾਂ ਨੇ ਆਖਿਆ. "ਦੋ ਸੌ ਹੀ ਕਿਹਾ ਹੋ ਇਨ੍ਹਾਂ ਨੇ." ਉਨ੍ਹਾਂ ਦੇ ਉਤਰ ਤੋਂ ਮੈਨੂੰ ਲਗਾ ਕਿ ਉਨ੍ਹਾਂ ਨੂੰ 200 ਵੀ ਬੋਝੇ ਸਨ। ਖੇਰ ਮੇਰੇ ਦਿਲ ਦੀ ਪਤਕਨ ਜੋ ਤੇਜ਼ ਹੋ ਗਈ ਸੀ. ਸਮਾਨ ਹੋ ਗਈ ਅਤੇ 200 ਪੌਡ ਦੀ ਰਸੀਦ ਕਟਨ ਹੀ ਲੱਗਾ ਸੀ ਕਿ ਤੰਵਰਾ ਸਾਹਿਬ ਨੇ ਮੇਰੇ ਹੱਥ ਰਸੀਦ ਬੁਕ ਲੈ ਕੇ ਖੁਦ ਹੀ ਦੋ ਸੌ ਦੀ ਰਸੀਦ ਕਟ ਕੇ ਉਨ੍ਹਾਂ ਦੇ ਹੱਥ ਫੜਾ ਦਿੱਤੀ। ਇਹ ਸੀ ਬੋਨੀ ਜੋ ਤੰਵਰਾ ਸਾਹਿਬ ਨੇ ਕਰਵਾਈ।

ਸੈਹਤੀ ਸਾਹਿਬ ਦੀ ਗੱਲ ਕਰਨ ਤੋਂ ਪਹਿਲਾਂ ਉੱਡੀ ਸਾਹਿਬ ਦੀ ਯਾਦ ਇਸ ਲਈ ਆਈ ਕਿ ਉੱਡੀ ਸਾਹਿਬ ਨੇ ਵੀ ਮੈਨੂੰ 200 ਪੌਡ ਦਿੱਤੇ ਸਨ ਅਤੇ ਸੈਹਤੀ ਸਾਹਿਬ ਨੇ ਵੀ। ਸੈਹਤੀ ਸਾਹਿਬ ਦਾ ਜ਼ਿਕਰ ਕਰਨ ਤੋਂ ਪਹਿਲਾਂ ਮੈਂ ਇਥੇ ਪਾਠਕਾਂ ਨੂੰ ਜਾਣਕਾਰੀ ਦੇ ਦਿਆਂ ਕਿ ਸ਼ਾਮ ਦੇ 7 ਬਜਦੇ ਬਜਦੇ ਤੰਵਰਾ ਸਾਹਿਬ ਨੇ ਮੈਨੂੰ 1500 ਪੌਡ ਦਿਲਵਾ ਦਿੱਤੇ ਸਨ. ਅਤੇ ਉਹ ਵੀ ਦਫਤਰ ਬੈਠੇ 2 ਅਤੇ ਕੇਵਲ 12 ਰਸੀਦਾਂ ਤੇ ਹੀ।

ਸ: ਤਰਸੇਮ ਸਿੰਘ ਸੈਹਤੀ ਨੂੰ ਮਿਲਣਾ ਏਨਾ ਆਸਾਨ ਨਹੀਂ ਹੈ. ਏਨੇ ਰੁਝੇਵੇਂ ਅਤੇ ਕੰਮ ਦਾ ਫੈਲਾਅ ਹੈ. ਕਿ ਸਮਾਂ ਕਢਣਾ ਕਾਫੀ ਕਠਨ ਹੋ ਜਾਂਦਾ ਹੈ। ਸਾਨੂੰ ਵੀ ਬਹੁਤ ਵਾਰ ਟੈਲੀਫੋਨ ਕਰਨੇ ਪਏ ਅਤੇ ਕਈ ਵਾਰ ਬਿਨ ਬੁਲਾਏ ਵੀ ਯਤਨ ਕੀਤੇ। ਹਰ ਵਾਰ ਪਤਾ ਲਗਦਾ ਕਿ ਉਹ ਦਫਤਰ ਚਿ ਨਹੀਂ ਹਨ। ਕਈ ਵਾਰ ਸਮਾਂ ਲਿਆ ਪਰ ਕਈ ਅਸੀਂ ਫੈਲ ਹੋ ਗਏ ਅਤੇ ਕਈ ਉਨ੍ਹਾਂ ਦਾ ਟੈਲੀਫੋਨ ਆ ਗਿਆ ਕਿ ਮੈਨੂੰ ਜ਼ਰੂਰੀ ਕੰਮ ਪੈ ਗਿਆ ਹੈ. ਇਸ ਲਈ ਅਜ ਮੁਲਾਕਾਤ ਸੰਭਵ ਨਹੀਂ ਹੈ।

ਸ: ਸੁਰਜੀਤ ਸਿੰਘ ਪਨੇਸਰ ਹੁਰੀ ਸਵੇਰੇ ਹੀ ਮੈਨੂੰ ਬਿਨਾ ਖਬਰ ਕੀਤੇ. ਕਿਥੇ 2 ਜਾਣਾ ਅਤੇ ਕਿਹਨੂੰ ਕਿਹਨੂੰ ਮਿਲਣਾ ਹੈ ਪਹਿਲਾਂ ਹੀ ਤੈਅ ਕਰ ਲੈਣੇ ਸਨ। ਮੇਰੇ ਕੰਮ ਦੀ ਮੇਰੇ ਤੋਂ ਵਧ ਉਨ੍ਹਾਂ ਨੂੰ ਚਿੰਤਾ ਸੀ। ਇਕ ਐਤਵਾਰ 1 ਬਜੇ ਸੈਹਤੀ ਸਾਹਿਬ ਨਾਲ ਅਪੁਆਇੰਟਮੈਂਟ ਹੋ ਗਈ। ਅਸੀਂ ਉਨ੍ਹਾਂ ਨੂੰ ਉਨ੍ਹਾਂ ਦੇ ਨਿਵਾਸ ਅਸਥਾਨ 530, ਚਰਚ ਰੋਡ ਯਾਰਡਲੈ, ਬੁੱਧਿਯਮ ਵਿਖੇ ਮਿਲਣਾ ਸੀ। ਅਜ ਮੋਸਮ ਕਾਫੀ ਠੀਕ ਸੀ. ਕਈ ਦਿਨਾਂ ਦੀ ਝੜੀ ਉੱਪੁਤ ਅਜ ਨਿਘਾ ਸੁਰਜ ਨਿਕਲਿਆ ਸੀ ਅਤੇ ਠੰਡ ਵੀ ਕਦੇ ਘਟ ਸੀ। ਅਸੀਂ ਘਰ ਤੋਂ 9 ਬਜੇ ਹੀ ਨਿਕਲੇ ਸੀ ਅਤੇ ਕਈਆਂ ਤਰਾਵਾਂ ਦੇ ਦਰਸ਼ਨ ਕਰਨ ਉੱਪੁਤ 1 ਬਜੇ ਸੈਹਤੀ ਸਾਹਿਬ ਨੂੰ ਮਿਲਣ ਲਈ ਵੇਹਲੇ ਹੋ ਗਏ। ਇਕ ਬਜਣ ਵਿਚ ਅਜੇ ਕੁਝ ਮਿੰਟ ਬਾਕੀ/ਸਨ, ਪਰ ਸ: ਸੁਰਜੀਤ ਸਿੰਘ ਪਨੇਸਰ ਹੁਰਾਂ ਆਖਿਆ ਕੋਈ ਗੱਲ ਨਹੀਂ ਆਪਣਾ ਹੀ ਘਰ ਹੈ। ਪਰ ਜਿਓਂ ਹੀ ਅਸੀਂ ਚਰਚ ਰੋਡ ਵਲ ਗਫੀ ਮੋੜੀ. ਅਸੀਂ ਤੰਵਲ ਤੁਸਿਆਂ ਵਿਚ ਪੈ ਗਏ। ਚਰਚ ਰੋਡ 530 ਨੰਬਰ ਆਉਣ ਤੋਂ ਪਹਿਲਾਂ ਹੀ ਇਕ ਚਰਚ ਤੇ ਆ ਕੇ ਖਤਮ ਹੋ ਗਈ ਅਤੇ ਉਸ ਦੇ ਅਗੇ ਕੋਈ ਰਸਤਾ ਸੁਝਾਈ ਹੀ ਨਹੀਂ ਦੇ ਰਿਹਾ ਸੀ। ਸ: ਸੁਰਜੀਤ ਸਿੰਘ ਪਨੇਸਰ ਹੁਰਾਂ ਨੇ ਕਈ ਵਾਰ ਗਫੀ ਕਿ 2 ਪੁੱਛਿਆ ਅਤੇ ਕਈ ਪਾਸੀ ਚੱਕਰ ਕਟੇ.

ਪਰ 530 ਨੰਬਰ ਮਿਲ ਹੀ ਨਹੀਂ ਸੀ ਰਿਹਾ। ਪਨੇਸਰ ਸਾਹਿਬ ਤਾਵੇਂ ਸੈਹਤੀ ਸਾਹਿਬ ਨੂੰ ਫੈਕਟਰੀ ਵਿਚ ਮਿਲਦੇ ਹੀ ਰਹਿੰਦੇ ਸਨ ਪਰ ਘਰ ਉਹ ਪਹਿਲੀ ਵਾਰ ਹੀ ਆਏ ਸਨ। ਆਖਰ ਜਦ ਠੀਕ ਇਕ ਬਜਣ ਤੋਂ 2 ਮਿੰਟ ਬਾਕੀ ਰਹਿੰਦੇ ਸਨ. ਅਸੀਂ ਠੀਕ ਜਗਰ ਪਹੁੰਚ ਹੀ ਗਏ। ਬੈਲ ਕੀਤੀ ਅਤੇ ਸ: ਰਤਨ ਸਿੰਘ ਸੈਹਤੀ ਪਿਤਾ ਸ: ਤਰਸੇਮ ਸਿੰਘ ਸੈਹਤੀ ਹੁਰਾਂ ਸਾਡਾ ਨਿੱਘਾ ਸੁਆਗਤ ਕੀਤਾ। ਅਸੀਂ ਅਜੇ ਡਰਾਇੰਗ ਰੂਮ ਵਿਚ ਕਦਮ ਰਖਿਆ ਹੀ ਸੀ ਕਿ ਬਾਹਰ ਸੈਹਤੀ ਸਾਹਿਬ ਦੇ ਆਉਣ ਦੀ ਵੀ ਖਬਰ ਮਿਲ ਗਈ. ਉਹ ਠੀਕ 1 ਬਜੇ ਜੋ ਸਮਾਂ ਨਿਸਚਿਤ ਕੀਤਾ ਸੀ. ਤੇ ਡਰਾਇੰਗ ਰੂਮ ਵਿਚ ਸਾਡੇ ਨਲ ਹੱਥ ਮਿਲਾ ਰਹੇ ਸਨ। ਦੇਖਦੇ 2 ਉਨ੍ਹਾਂ ਦੇ ਸਪੁੱਤਰ ਅਤੇ ਹੋਰ ਬਚੇ ਵੀ ਇਕਠੇ ਹੋ ਗਏ ਅਤੇ ਵਿਆਹ ਵਾਲਾ ਵਾਤਾਵਰਣ ਪੈਦਾ ਹੋ ਗਿਆ। ਮੇਰੀ ਸੈਹਤੀ ਸਾਹਿਬ ਨਾਲ ਇਹ ਪਹਿਲੀ ਮੁਲਾਕਾਤ ਸੀ. ਪਰ ਮਿਲਣ ਤੇ ਇਓਂ ਲਗਾ ਜਿਵੇਂ ਕੋਈ ਪੁਰਾਣੀ ਪਛਾਣ ਹੋਵੇ।

ਸ: ਤਰਸੇਮ ਸਿੰਘ ਸੈਹਤੀ ਦਾ ਪਿਛਲਾ ਪਿੰਡ ਨਿਹਾਲੂ ਵਾਲਾ ਜ਼ਿਲਾ ਜਲੰਧਰ ਹੈ ਅਤੇ ਇਨ੍ਹਾਂ ਦਾ ਜਨਮ 6 ਜੂਨ 1945 ਨੂੰ ਪਿਤਾ ਸ: ਰਤਨ ਸਿੰਘ ਸੈਹਤੀ ਅਤੇ ਮਾਤਾ ਬੀਬੀ ਪ੍ਰੀਤਮ ਕੌਰ ਦੇ ਘਰ ਹੋਇਆ ਅਤੇ ਬਚਪਨ ਵਿਚ ਹੀ ਅਰਬਾਤ 1957 ਵਿਚ ਕੈਨੀਆ ਚਲੇ ਗਏ ਜਿਥੇ 1960 ਤਕ ਰਹੇ। ਇਥੇ ਹੀ ਮੁਢਲੀ ਸਿਖਸ਼ਾ ਪ੍ਰਾਪਤ ਕੀਤੀ ਅਤੇ ਏਸੇ ਦੌਰਾਨ ਲਗਭਗ ਦੋ ਸਾਲ ਪੰਜਾਬ ਕਾਲਜ ਦੀ ਪੜ੍ਹਾਈ ਕੀਤੀ। 1962 ਵਿਚ ਯੂ.ਕੇ ਆ ਗਏ। 1964 ਵਿਚ ਇਨ੍ਹਾਂ ਦਾ ਸ਼ੁਭ ਅਨੰਦ ਕਾਰਜ ਹੋਇਆ। ਯੂ.ਕੇ ਆਣਕੇ ਸਭ ਤੋਂ ਪਹਿਲਾਂ ਇਨ੍ਹਾਂ ਬਿਲਡਿੰਗ ਕੰਸਟਰਕਸ਼ਨ ਦਾ ਕੰਮ ਆਰੰਭ ਕੀਤਾ ਅਤੇ ਰਿਹਾਇਸ਼ੀ ਮਕਾਨਾਂ ਅਤੇ ਦਫਤਰਾਂ ਦਾ ਕੰਮ ਬਹੁਤ ਹੀ ਲਗਨ, ਇਮਾਨਦਾਰੀ ਅਤੇ ਪੂਰੀ ਕੁਸ਼ਲਤਾ ਨਾਲ ਕੀਤਾ। ਇਨ੍ਹਾਂ ਦੀ ਕੁਸ਼ਲਤਾ, ਸਮੇਂ ਅਤੇ ਸਪੈਸੀਫਿਕੇਸ਼ਨ ਦੀ ਪ੍ਰਤੀਬੱਧਤਾ ਕਾਰਨ ਇਨ੍ਹਾਂ ਨੂੰ ਮੈ: ਸੀ: ਬੈਂਟਿੰਟ ਐਂਡ ਸਨਜ਼ ਵਲੋਂ ਸੌਨ ਤਮਗੇ ਨਾਲ ਸਨਮਾਨਿਆ ਗਿਆ। 1985 ਤਕ ਉਸਾਰੀ ਦੇ ਕੰਮ ਵਿਚ ਜੁਟੇ ਰਹੇ ਅਤੇ ਤਦ ਤੱਕ ਇਨ੍ਹਾਂ ਦੇ ਗ੍ਰਹਿ 4 ਸਪੁੱਤਰਾਂ ਸ: ਸੁਖਦੇਵ ਸਿੰਘ ਸੈਹਤੀ, ਸ: ਦਲਜੀਤ ਸਿੰਘ ਸੈਹਤੀ, ਸ: ਜਸਵਿੰਦਰ ਸਿੰਘ ਸੈਹਤੀ, ਸ: ਗੁਰਮੁਖ ਸਿੰਘ ਸੈਹਤੀ ਅਤੇ ਇਕ ਬੇਟੀ ਬੀਬੀ ਸਤਨਾਮ ਕੌਰ ਦਾ ਜਨਮ ਹੋ ਚੁਕਾ ਸੀ ਅਤੇ ਸਾਰੇ ਹੀ ਸਕੂਲ ਅਤੇ ਕਾਲਜ ਦੀ ਪੜ੍ਹਾਈ ਵਿਚ ਜੁਟੇ ਹੋਏ ਸਨ। ਸ: ਸੁਖਦੇਵ ਸਿੰਘ ਸੈਹਤੀ ਜਿਨ੍ਹਾਂ ਨੇ ਬਿਜ਼ਨੈਸ ਸਟੀਡੀ ਵਿਚ ਡਿਪਲੋਮਾ ਪ੍ਰਾਪਤ ਕੀਤਾ ਹੋਇਆ ਹੈ, ਦੀ ਸ਼ਾਦੀ ਹੋ ਚੁਕੀ ਹੈ ਅਤੇ ਉਸ ਦਾ ਇਕ ਸਪੁੱਤਰ ਸ: ਜਸਬੀਰ ਸਿੰਘ ਸੈਹਤੀ ਅਤੇ ਇਕ ਸਪੁੱਤਰੀ ਬੀਬੀ ਹਰਪ੍ਰੀਤ ਕੌਰ ਹੈ ਅਤੇ ਇਹ ਆਪਣੇ ਪਿਤਾ ਦੇ ਕਾਰੋਬਾਰ ਵਿਚ ਹੀ ਹਥ ਬਟਾ ਰਹੇ ਹਨ। ਸ: ਦਲਜੀਤ ਸਿੰਘ ਸੈਹਤੀ ਦੀ ਵੀ ਸ਼ਾਦੀ ਹੋ ਚੁਕੀ ਹੈ ਅਤੇ ਇਕ ਬੇਟੀ ਬੀਬੀ ਕਮਲਜੀਤ ਕੌਰ ਹੈ। ਸ: ਜਸਵਿੰਦਰ ਸਿੰਘ ਸੈਹਤੀ ਨੇ ਮਕੈਨੀਕਲ ਇੰਜੀਨੀਅਰਿੰਗ ਵਿਚ ਡਿਗਰੀ ਦੇ ਨਾਲ 2, ਕਿਚਣ ਡਿਜ਼ਾਇਨ ਵਿਚ ਡਰਾਫਟਸਮੈਨਸ਼ਿਪ ਦਾ ਡਿਪਲੋਮਾ ਵੀ ਲਿਆ ਹੋਇਆ ਹੈ।

1985 ਤੋਂ ਸੈਹਤੀ ਪ੍ਰਵਾਰ ਦਾ ਕਿਚਨ ਕੈਬਨਿਟ ਅਤੇ ਬਾਬਰੂਮ ਬਨਾਉਣ ਦਾ ਉਚ

ਪਧਰੀ ਕਾਰੋਬਾਰ ਹੈ ਅਤੇ ਇਨ੍ਹਾਂ ਦੇ ਬਣਾਏ ਸਮਾਨ ਦੀ ਬੇਹਦ ਮੰਗ ਹੈ। ਇਨ੍ਹਾਂ ਦੇ ਅਦਾਰੇ ਦਾ ਨਾ ਮੈ: ਮਿਡ ਲੈਵ ਕਿਚਨ ਕੈਬਨਿਟ ਕੰਪਨੀ ਹੈ ਅਤੇ ਬੁੱਧਿਯਮ ਵਿਖੇ ਸਥਿਤ ਹੈ। ਚੌਥੇ ਸਪੁੱਤਰ ਸ: ਗੁਰਮੁਖ ਸਿੰਘ ਬਿਜ਼ਨੈਸ ਮੈਨਜਮੈਂਟ ਵਿੱਚ ਡਿਗਰੀ ਕਰ ਰਹੇ ਹਨ ਅਤੇ ਸਪੁੱਤਰੀ ਬੀਬੀ ਸਤਨਾਮ ਕੌਰ ਏ ਲੈਵਲ ਦੀ ਵਿਦਿਆਰਥਨ ਹੈ। ਸਾਰੇ ਹੀ ਬਚੇ ਸਿਖਸ਼ਿਤ ਹੋਣ ਦੇ ਨਾਲ ਤਾਰਤੀ ਸਭਿਅਤਾ ਦੇ ਧਾਰਣੀ ਵੀ ਹਨ।

ਸ: ਮਲਕੀਅਤ ਸਿੰਘ ਸੈਹਤੀ ਗੁਰੂ ਘਰ ਦੇ ਸਚੇ ਸੁਚੇ ਸੇਵਕ ਹਨ ਅਤੇ ਧਾਰਮਿਕ ਕੰਮਾਂ ਤੋਂ ਛੁੱਟ ਹੋਰ ਵਾਧੂ ਝਮੇਲਿਆਂ ਤੋਂ ਦੂਰ ਹਨ। ਬ੍ਰਾਹਮੀ ਦੀਆਂ ਜਾ ਸਮਾਜਕ ਸੰਸਥਾਵਾਂ ਨਾਲ ਵੀ ਬਹੁਤਾ ਨੇੜ ਨਹੀਂ ਰਖਦੇ, ਪਰ ਮਾਇਕ ਸਹਾਇਤਾ ਦੇਣ ਵਿਚ ਸਭ ਤੋਂ ਅਗੇ ਰਹਿੰਦੇ ਹਨ। ਕੋਈ ਵੀ ਕੋਈ ਸਮੱਸਿਆ ਲੈ ਕੇ ਜਾਵੇ ਉਸ ਨੂੰ ਗੁਰੂ ਨਾਲ ਸੁਣਦੇ ਤੇ ਵਿਚਾਰਦੇ ਹਨ ਅਤੇ ਹਰ ਇਕ ਦਾ ਤਰਪੁਰ ਆਦਰ ਮਾਨ ਕਰਦੇ ਹਨ। ਸ: ਸੁਰਜੀਤ ਸਿੰਘ ਪਨੇਸਰ ਹੁਰਾਂ ਦੱਸਿਆ ਕਿ ਪਾਕਿਸਤਾਨ ਵਿਖੇ ਹੋ ਰਹੀ ਗੁਰਦਵਾਰਿਆਂ ਦੀ ਸੇਵਾ ਵਿਚ ਬਹੁਤ ਤਾਰਾ ਯੋਗਦਾਨ ਇਸ ਪ੍ਰਵਾਰ ਨੇ ਪਾਇਆ ਹੈ। ਪਹਿਲਾਂ ਅੰਤਰ ਰਾਸ਼ਟਰੀ ਰਾਮਗੜੀਆ ਕਨਵੈਨਸ਼ਨ ਸਮੇਂ ਜਦੋਂ ਪ੍ਰਬੰਧਕ ਇਨ੍ਹਾਂ ਪਾਸ ਪੁੱਜੇ ਤਾਂ ਇਨ੍ਹਾਂ ਬਿਨਾ ਦੋਰੀ 1000 ਪੌਡ ਦਾ ਚੈਕ ਕੱਟ ਦਿੱਤਾ। ਪ੍ਰਬੰਧਕਾਂ ਨੇ ਕਿਉਂਕਿ ਸਾਰੀਆਂ ਸੰਸਥਾਵਾਂ ਤੋਂ ਪੰਜ ਪੰਜ ਸੌ ਪੌਡ ਹੀ ਲਏ ਸਨ ਅਤੇ ਵਿਅਕਤੀਗਤ ਰੂਪ ਵਿਚ ਵੀ ਇਸ ਤੋਂ ਵਧ ਕਿਸੇ ਤੋਂ ਨਹੀਂ ਸਨ ਲਏ, ਇਸ ਲਈ ਉਨ੍ਹਾਂ ਇਨ੍ਹਾਂ ਦਾ ਹਾਰਦਿਕ ਧੰਨਵਾਦ ਕੀਤਾ ਅਤੇ ਕੇਵਲ 500 ਪੌਡ ਦਾ ਚੈਕ ਹੀ ਲਿਆ। ਅਜਿਹੇ ਦਰਿਆ ਦਿਲ ਹਨ ਸੈਹਤੀ ਸਾਹਿਬ ਸਮਾਜਕ ਕੰਮਾਂ ਵਿਚ ਹਿਸਾ ਪਾਉਣ ਲਈ।

ਚਾਰ ਪਾਣੀ ਪੀਂਦਿਆਂ ਕਾਫੀ ਸਮਾਂ ਬੀਤ ਚੁਕਾ ਸੀ। ਪਨੇਸਰ ਸਾਹਿਬ ਦਾ ਇਨ੍ਹਾਂ ਨਾਲ ਗੁਰਤਾ ਸਬੰਧ ਹੋਣ ਕਾਰਨ ਗਲਾਂ ਲੰਬੀਆਂ ਹੁੰਦੀਆਂ ਜਾਂਦੀਆਂ ਸਨ। ਕਾਫੀ ਸਮਾਂ ਬੀਤਣ ਬਾਅਦ ਪਨੇਸਰ ਸਾਹਿਬ ਨੇ ਮੇਰੇ ਵਲ ਇਸ਼ਾਰਾ ਕਰਕੇ ਕਿਹਾ. "ਉੱਡੀ ਸਾਹਿਬ ਤੁਸੀਂ ਵੀ ਆਪਣਾ ਬਸਤਾ ਖੋਲੋ ਅਤੇ ਆਪਣਾ ਕੰਮ ਨਬੋਝੋ।" ਮੈਂ ਬਿਨਾਂ ਪੁੱਛੇ ਹੀ 150 ਪੌਡ ਦੀ ਰਸੀਦ ਕਟੀ ਅਤੇ ਸੈਹਤੀ ਸਾਹਿਬ ਨੂੰ ਫੜਾ ਦਿੱਤੀ। ਹੁਣ ਤਕ ਅਸੀਂ ਏਨੇ ਘੁਲਮਿਲ ਗਏ ਸਾਂ ਕਿ ਉਪਚਾਰਕ ਰੂਪ ਵਿਚ ਵੀ ਮੈਂ ਪੁਛ ਨਾ ਸਕਿਆ ਕਿ, ਕਿਨੇ ਦੀ ਰਸੀਦ ਕਟਣੀ ਹੈ। ਸੈਹਤੀ ਸਾਹਿਬ ਨੇ ਰਸੀਦ ਦੇਖੀ ਅਤੇ ਕੁਝ ਨੋਟ ਮੈਨੂੰ ਦਿੱਤੇ ਜੋ ਮੈਂ ਬਿਨਾ ਗਿਣੇ ਜੇਬ ਵਿਚ ਰਖ ਲਏ। ਨਾਲ ਹੀ ਉਨ੍ਹਾਂ ਨੇ ਆਪਣੀ ਜੇਬ ਚੋਂ ਬਾਕੀ ਸਾਰੇ ਹੀ ਨੋਟ ਕਵੇਂ ਜੋ ਗਿਣਨ ਤੇ ਸ਼ਾਇਦ 325 ਪੌਡ ਹੋਏ ਉਹ ਉਨ੍ਹਾਂ ਸ: ਸੁਰਜੀਤ ਸਿੰਘ ਪਨੇਸਰ ਹੁਰਾਂ ਨੂੰ ਫੜਾ ਦਿੱਤੇ। ਪਨੇਸਰ ਸਾਹਿਬ ਨੇ ਹੈਰਾਨੀ ਨਾਲ ਪੁੱਛਿਆ ਕਿ ਇਹ ਕਿਸ ਲਈ? ਸੈਹਤੀ ਸਾਹਿਬ ਨੇ ਕਿਹਾ ਤੁਸੀਂ ਆਏ ਹੋ ਅਤੇ ਗੁਰਦਵਾਰਿਆਂ ਦੀ ਸੇਵਾ ਕਰਵਾ ਰਹੇ ਹੋ, ਉਸ ਲਈ ਹਨ। ਪਨੇਸਰ ਸਾਹਿਬ ਨੇ ਕਿਹਾ ਕਿ ਕੁਝ ਦਿਨ ਪਹਿਲਾਂ ਹੀ ਤਾਂ ਅਸੀਂ ਤੁਹਾਡੇ ਪਾਸੋਂ ਮਾਇਆ ਲੈ ਗਏ ਹਾਂ। ਫਿਰ ਕਈ ਲੈ ਜਾਵਾਂਗੇ, ਵਾਰ ਵਾਰ ਠੀਕ ਨਹੀਂ ਲਗਦਾ। ਪਰ ਉਨ੍ਹਾਂ ਹਥ ਜੋੜਕੇ ਪਨੇਸਰ ਸਾਹਿਬ ਨੂੰ ਸੇਵਾ ਪ੍ਰਵਾਨ ਕਰਨ ਲਈ ਬੋਨਤੀ ਕੀਤੀ।

ਕੌਮ ਦੇ ਸੱਚੇ ਸੁੱਚੇ ਸੇਵਕ

ਸ੍ਰ: ਦਿਲਬਾਗ ਸਿੰਘ ਚਾਨਾ, ਬ੍ਰਮਿੰਘਮ

ਅਸੀਂ ਸ: ਤਾਰਾ ਸਿੰਘ ਸੁਰਧਰ, ਪ੍ਰਧਾਨ ਨਾਮਧਾਰੀ ਸੰਗਤ ਕੋਵਿਟਰੀ ਰੋਡ ਬ੍ਰਮਿੰਘਮ ਦੁਰਾ ਦੇ, ਉਨ੍ਹਾਂ ਦੀ ਫੈਕਟਰੀ ਦਰਸ਼ਨ ਕਰਕੇ ਆ ਰਹੇ ਸੀ ਕਿ ਰਾਸਤੇ ਵਿਚ ਚਾਨਾ ਗਾਰਮੇਂਟਸ ਦਾ ਬੋਰਡ ਦੇਖਿਆ ਅਤੇ ਬੜੀ ਪ੍ਰਸ਼ੰਸਾ ਹੋਈ। ਮੈਂ ਸਹਿਜ ਸੁਰਾ ਹੀ ਸ: ਸੁਰਜੀਤ ਸਿੰਘ ਪਨੇਸਰ ਦੁਰਾ ਨੂੰ ਪੁੱਛਿਆ, ਕਿ ਇਹ ਵੀ ਆਪਣੇ ਹੀ ਤਰਾ ਜਾਪਦੇ ਹਨ, ਇਨ੍ਹਾਂ ਪਾਸ ਨਹੀਂ ਜਾਣਾ? ਇਹ ਸਵਾਲ ਉਨ੍ਹਾਂ ਨੂੰ ਇਸ ਕਰਕੇ ਪੁਛਣ ਦੀ ਲੋੜ ਸਮਝੀ, ਕਿਉਂਕਿ ਅਸੀਂ ਪਹਿਲਾਂ ਵੀ ਇਸ ਰੋਡ ਤੇ ਕਈ ਵਾਰ ਆਏ ਸੀ, ਪਰ ਉਨ੍ਹਾਂ ਨੇ ਕਦੀ ਵੀ ਇਸ ਬਾਰੇ ਗਲ ਨਹੀਂ ਸੀ ਕੀਤੀ। ਮੇਰੇ - ਬੋਲਦੇ ਸਾਰ ਹੀ ਉਨ੍ਹਾਂ ਗੱਡੀ ਰੋਕ ਲਈ ਅਤੇ ਕਿਹਾ ਕਿ, "ਮੈਂ ਸੋਚਦਾ ਸੀ, ਕਿ ਪਹਿਲਾਂ ਨੌਕਰੀ ਵਾਲਿਆਂ ਜਿਨ੍ਹਾਂ ਨੂੰ ਮਿਲਣਾ ਕਠਨ ਹੁੰਦਾ ਹੈ, ਨੂੰ ਮਿਲ ਲੈਂਦੇ ਹਾਂ, ਇਹਨਾਂ ਕਿਸੇ ਜਾਣਾ ਹੈ, ਕਦੀ ਵੀ ਮਿਲ ਸਕਦੇ ਹਨ, ਸਾਰਾ ਦਿਨ ਇਥੇ ਹੀ ਰਹਿੰਦੇ ਹਨ।" ਪਨੇਸਰ ਸਾਹਿਬ ਨੇ ਉਤਰ ਕੇ ਬੈਲ ਕਰਨੀ ਸ਼ੁਰੂ ਕਰ ਦਿੱਤੀ, ਪਰ ਕਈ ਚਿਰਾ ਤਕ ਕੋਈ ਉਤਰ ਨਾ ਆਇਆ ਤੇ ਫੈਕਟਰੀ ਦੇ ਆਲੇ ਦੁਆਲੇ ਤਜ ਦੇਂਦੇ ਕਰਨ ਲਗ ਪਏ। ਬੋੜੀ ਹੀ ਦੂਰ ਦੁਸਰਾ ਗੇਟ ਸੀ (ਪਹਿਲਾਂ ਹੁਣ ਬੰਦ ਹੋ ਚੁਕਾ ਸੀ)।

ਬੈਲ ਬਜਾਉਂਦਿਆਂ ਹੀ ਸ: ਦਿਲਬਾਗ ਸਿੰਘ ਦੇ ਸਪੁੱਤਰ ਨੇ ਦਰਵਾਜ਼ਾ ਖੋਲਿਆ ਅਤੇ ਬਹੁਤ ਹੀ ਚਾਅ ਨਾਲ ਸਾਡਾ ਸੁਆਗਤ ਕੀਤਾ ਅਤੇ ਨਾਲ



ਨਾਲ ਇਹ ਵੀ ਸਪਸ਼ਟ ਕੀਤਾ ਕਿ ਪਹਿਲਾਂ ਗੇਟ ਹੁਣ ਬੰਦ ਕਰ ਦਿੱਤਾ ਗਿਆ ਹੈ, ਕਿਉਂਕਿ ਹੁਣ ਲੰਚ ਟਾਈਮ ਹੈ, ਇਸ ਲਈ ਦਰਵਾਜ਼ਾ ਖੋਲਣ ਲਈ ਬੋੜੀ ਦੇਰ ਹੋ ਗਈ, ਅਸੀਂ ਵੀ ਖਾਣਾ ਖਾ ਰਹੇ ਸੀ। ਜਿਵੇਂ ਕਿ ਮੈਂ ਸ: ਸੁਰਜੀਤ ਸਿੰਘ ਪਨੇਸਰ ਦੁਰਾ ਬਾਰੇ ਪਹਿਲਾਂ ਵੀ ਜ਼ਿਕਰ ਕੀਤਾ ਹੈ ਉਨ੍ਹਾਂ ਦਾ ਸਭ ਜਗਰ ਕਾਫੀ ਸਤਿਕਾਰ ਹੈ ਅਤੇ ਉਹ ਜਿਥੇ, ਜਦੋਂ ਵੀ ਪਹੁੰਚ ਜਾਣ ਕੋਈ ਫਰਕ ਨਹੀਂ ਪੈਂਦਾ, ਇਹ ਵਖਰੀ ਗਲ ਹੈ ਕਿ ਇੰਗਲੈਂਡ ਵਿਚ ਵੇਲੇ ਕੁਵੇਲੇ ਜਾਣਾ ਬਹੁਤਾ ਚੰਗਾ ਨਹੀਂ ਸਮਝਿਆ ਜਾਂਦਾ। ਸ: ਦਿਲਬਾਗ ਸਿੰਘ ਚਾਨਾ ਆਪਣੇ ਆਫਿਸ ਵਿਚ ਬੈਠੇ ਸਨ ਅਤੇ ਕੁਝ ਹੀ ਮਿੰਟ ਪਹਿਲਾਂ ਖਾਣਾ ਖਾ ਕੇ ਵੇਹਲੇ ਹੋਏ ਸਨ। ਸਾਨੂੰ ਵੀ ਖਾਣੇ ਲਈ ਪੇਸ਼ਕਸ਼ ਕੀਤੀ ਅਤੇ ਸਾਡੇ ਨਾਹ ਕਰਨ ਤੇ ਝਟ ਹੀ ਚਾਹ ਦਾ ਆਡਰ ਕਰ ਦਿੱਤਾ।

ਪਨੇਸਰ ਸਾਹਿਬ ਨੇ ਮੇਰੀ ਜਾਣ ਪਛਾਨ ਕਰਵਾਈ ਅਤੇ ਰਾਮਗੜੀਆ ਮੰਚ ਦੀ ਗਲ ਕੀਤੀ। ਉਨ੍ਹਾਂ ਨੇ ਗਿਲਾ ਕੀਤਾ ਕੀ ਪਨੇਸਰ ਸਾਹਿਬ ਅਸੀਂ ਤਾਂ ਇਨ੍ਹਾਂ ਨੂੰ ਜਦੋਂ 90 ਵਿਚ ਇਥੇ ਆਏ ਸੀ, ਉਦੋਂ ਹੀ ਮਿਲਣਾ ਚਾਹੁੰਦੇ ਸੀ, ਪਰ ਤੁਸੀਂ ਸਾਨੂੰ ਮੌਕਾ ਹੀ ਨਹੀਂ ਦਿੱਤਾ। ਅਸੀਂ ਰਾਮਗੜੀਆ ਮੰਚ ਬਾਰੇ ਅਤੇ ਇਨ੍ਹਾਂ ਬਾਰੇ ਸਭ ਕੁਝ ਜਾਣਦੇ ਹਾਂ, ਤੁਸੀਂ ਸਾਨੂੰ ਸੇਵਾ ਦਸੋ। ਕੌਮ ਦੀ ਅਖਬਾਰ ਹੈ, ਅਸੀਂ ਹੀ ਇਸ ਨੂੰ ਚਲਾਉਣਾ ਹੈ ਅਤੇ ਅਸੀਂ ਹੀ ਇਸ ਨੂੰ ਹਰ ਪੱਖ ਲਾਹੇਵੰਦ ਬਣਾਉਣਾ ਹੈ। ਚਾਹ ਆ ਚੁਕੀ ਸੀ। ਗਲਾਂ ਵੀ ਕਰਦੇ ਗਏ ਅਤੇ ਚਾਹ ਦੀਆਂ ਚੁਸਕੀਆਂ ਵੀ ਲੈਂਦੇ ਰਹੇ। ਸ:

ਦਿਲਬਾਗ ਸਿੰਘ ਚਾਨਾ ਦੇ ਸਪੁੱਤਰ ਸ: ਗੁਰਮੁਖ ਸਿੰਘ ਚਾਨਾ, ਸ: ਤਿਲੋਕ ਸਿੰਘ ਚਾਨਾ ਅਤੇ ਸ: ਇਕਬਾਲ ਸਿੰਘ ਚਾਨਾ ਸਾਨੂੰ ਆਪਣੇ ਅਦਾਰੇ ਦੀਆਂ ਅਤੇ ਆਪਣੀਆਂ ਅਖਬਾਰਾਂ ਅਤੇ ਰਸਾਲਿਆਂ ਵਿਚ ਛਪੀਆਂ ਫੋਟੋ ਦਿਖਾਉਂਦੇ ਰਹੇ। ਅਸੀਂ ਅਜੇ ਹੋਰ ਵੀ ਇਕ ਜਗਰ ਜਾਣਾ ਸੀ, ਇਸ ਲਈ ਪਨੇਸਰ ਸਾਹਿਬ ਨੇ 50 ਪੈਂਡ ਦੀ ਪਰਚੀ ਕਟਣ ਲਈ ਹੁਕਮ ਦਿੱਤਾ। ਚਾਨਾ ਸਾਹਿਬ ਨੇ ਤਾਂ ਪਹਿਲਾਂ ਹੀ ਖੁੱਲੀ ਛੁੱਟੀ ਦੇ ਦਿੱਤੀ ਸੀ। ਅਸੀਂ ਉਨ੍ਹਾਂ ਪਾਸੋਂ 50 ਪੈਂਡ ਅਤੇ ਦੋਰ ਸਾਰੀਆਂ ਖੁਸ਼ੀਆਂ ਲੈ ਕੇ ਵਿਦਾ ਲਈ।

ਸ: ਦਿਲਬਾਗ ਸਿੰਘ ਚਾਨਾ, 28 ਰੋਜ਼ਡਿਨ ਡਰਾਈਵ ਹੈਡਜ਼ਵਰਥ ਡੁਡ ਬ੍ਰਮਿੰਘਮ ਦਾ ਜਨਮ 1933 ਨੂੰ ਪੱਲੀ ਖਾਲਸਾ ਜਿਲਾ ਜਲੰਧਰ ਵਿਖੇ ਹੋਇਆ ਅਤੇ ਇਨ੍ਹਾਂ ਦੇ ਪਿਤਾ ਦਾ ਨਾਮ ਸ: ਜਗਤ ਸਿੰਘ ਚਾਨਾ ਹੈ। 1968 ਵਿਚ ਯੂ:ਕੇ ਆਉਣ ਉਪ੍ਰੰਤ ਇਨ੍ਹਾਂ ਨੇ 14 ਸਾਲ ਬਿਲਡਿੰਗ ਕੰਟ੍ਰੈਕਟਰ ਵਜੋਂ ਕੰਮ ਕੀਤਾ ਅਤੇ ਖੁਬ ਨਾਮ ਅਤੇ ਨਾਮਾ ਕਮਾਇਆ। ਅੱਜ ਕੱਲ ਮੈਂ ਚਾਨਾ ਗਾਰਮੇਂਟਸ ਨਾ ਨਾਲ ਰੈਡੀਮੇਡ ਕਪੜਿਆਂ ਦੀ ਫੈਕਟਰੀ ਬਹੁਤ ਹੀ ਸਫਲਤਾ ਪੂਰਬਕ ਚਲਾ ਰਹੇ ਹਨ। ਤਿਨੇ ਸਪੁੱਤਰ ਜਿਨ੍ਹਾਂ ਦੇ ਨਾਂ ਮੈਂ ਉਪਰ ਲਿਖ ਆਇਆ ਹਾਂ, ਇਸੇ ਹੀ ਫੈਕਟਰੀ ਵਿਚ ਆਪਣੇ ਪਿਤਾ ਨੂੰ ਸਹਿਯੋਗ ਦੇ ਰਹੇ ਹਨ। ਉਨ੍ਹਾਂ ਨੇ ਸਾਨੂੰ ਆਪਣੀ ਫੈਕਟਰੀ ਵੀ ਦਿਖਾਈ ਜਿਥੇ ਕਈ ਤਾਰਤੀ ਔਰਤਾਂ ਤੋਂ ਛੁੱਟ ਗੋਰੀਆਂ ਵੀ ਕੰਮ ਕਰ ਰਹੀਆਂ ਸਨ।

ਚਾਨਾ ਸਾਹਿਬ ਰਾਮਗੜੀਆ ਕੌਮ ਦੇ ਹਰ ਕੰਮ ਵਿਚ ਅਤੇ ਧਾਰਮਿਕ ਕੌਮਾਂ ਵਿਚ ਵਧ ਚੜ੍ਹ ਕੇ ਹਿੱਸਾ ਲੈਂਦੇ ਹਨ। ਚੋਧਰ ਤੋਂ ਹਮੇਸ਼ਾ ਦੂਰ ਹੀ ਰਹਿੰਦੇ ਹਨ, ਭਾਵੇਂ ਇਨ੍ਹਾਂ ਨੂੰ ਕਈ ਸੰਸਥਾਵਾਂ ਵਲੋਂ ਉਚ ਪੱਧਰੀ ਅਹੁਦੇ ਵੀ ਪੇਸ਼ ਕੀਤੇ ਗਏ। ਡਡਲੀ ਹਾਸਪੀਟਲ ਵਾਲਿਆਂ ਨੇ ਇਨ੍ਹਾਂ ਦੀਆਂ ਸੇਵਾਵਾਂ ਦਾ ਸਹੀ ਮੁਲਅੰਕਨ ਕਰਦਿਆਂ ਹੋਇਆਂ ਇਨ੍ਹਾਂ ਨੂੰ ਪ੍ਰਮਾਣ ਪਤ੍ਰ ਦਿੱਤਾ ਅਤੇ ਸਨਮਾਨਤ ਕੀਤਾ।

ਮੇਰੀ ਤੀਸਰੀ ਫੇਰੀ ਦੌਰਾਨ ਵੀ ਇਨ੍ਹਾਂ ਨਾਲ ਮੁਲਾਕਾਤ ਹੋਈ ਅਤੇ ਇਸ ਵਾਰ ਮੇਰੇ ਨਾਲ ਸ: ਕਰਨੈਲ ਸਿੰਘ ਘਟੋਤਾ ਸਨ। ਸਾਡੇ ਬਿਨਾ ਕਹਿਣ ਦੇ ਹੀ ਉਨ੍ਹਾਂ ਨੇ 50,50 ਪੈਂਡ ਦੇ 2 ਨੋਟ ਸਾਡੇ ਹੱਥ ਫੜਾਏ ਅਤੇ ਕਿਹਾ ਕਿ ਡਟ ਕੇ ਕੰਮ ਕਰੋ, ਪਿਸੇ ਲਈ ਕੋਈ ਕੰਮ ਨਹੀਂ ਜੁਕਣਾ ਚਾਹੀਦਾ। ਅਸੀਂ ਚਾਹੁੰਦੇ ਹਾਂ ਕਿ ਸਾਡੀ ਕੌਮ ਦਾ ਪਰਚਾ ਉਚ ਪੱਧਰੀ ਅਤੇ ਕੌਮ ਦੀ ਪ੍ਰਤਿਸ਼ਠਾ ਦੇ ਅਨੁਕੂਲ ਹੋਵੇ। ਸ: ਕਰਨੈਲ ਸਿੰਘ ਘਟੋਤਾ ਨੇ ਜਦੋਂ ਉਨ੍ਹਾਂ ਨਾਲ ਰਾਮਗੜੀਆ ਮੰਚ ਦੀ ਸਹਾਇਤਾ ਲਈ ਟਰੱਸਟ ਬਣਾਉਣ ਦੀ ਗਲ ਕੀਤੀ, ਜੋ ਹੁਣ ਬਣ ਚੁਕਾ ਹੈ ਤਾਂ ਚਾਨਾ ਸਾਹਿਬ ਨੇ ਆਖਿਆ ਕਿ ਸਾਨੂੰ ਜੋ ਸੇਵਾ ਕਰੋਗੇ ਅਸੀਂ ਤਿਆਰ ਹਾਂ। ਚਾਨਾ ਸਾਹਿਬ ਨਾਲ ਇਸ ਤੋਂ ਬਾਅਦ ਵੀ ਕਈ ਸਮਾਗਮਾਂ ਵਿਚ ਮੇਲੇ ਹੋਏ ਅਤੇ ਉਨ੍ਹਾਂ ਨੇ ਸਾਨੂੰ ਬੇਹਦ ਉਤਸ਼ਾਹ ਪ੍ਰਦਾਨ ਕੀਤਾ। ਸ: ਦਿਲਬਾਗ ਸਿੰਘ ਚਾਨਾ ਸਚਮੁਚ ਕੌਮ ਦੇ ਸੱਚੇ ਸੁੱਚੇ ਸੇਵਕ ਹਨ, ਅਤੇ ਕੌਮ ਲਈ ਕੁਝ ਵੀ ਕਰਨ ਲਈ ਤਤਪਰ ਰਹਿੰਦੇ ਹਨ।

-ਕਿਰਪਾਲ ਸਿੰਘ ਉੱਤੀ

-ਕਿਰਪਾਲ ਸਿੰਘ ਉੱਤੀ

For Best Performance & Long
Life Use

MANSON

BRAKE SET & PARTS

Phone : 28647, 36962, R-52682

For Best Performance & Long Life Use.

MANSON

BRAKE SET & PARTS



MS

Phones. 28647, 36962, R-52682
MAN SINGH & SONS
B-XV-977, Industrial Area B,
G. T. Road, Miller Ganj, LUDHIANA-141003.

MAN SINGH & SONS

G. T. Road, Miller Ganj, LUDHIANA.

Phone : 36962

Reliable Name in Cycle Parts

MAPCO

FRAME LUGS CHAIN & CRANKS

MAPCO INDUSTRIES

575-76, Industrial Area-B

G. T. Road, LUDHIANA-141003

Reliable Name In Cycle Parts

MAPCO®

FRAME LUGS
CHAINWHEEL
& CRANKS

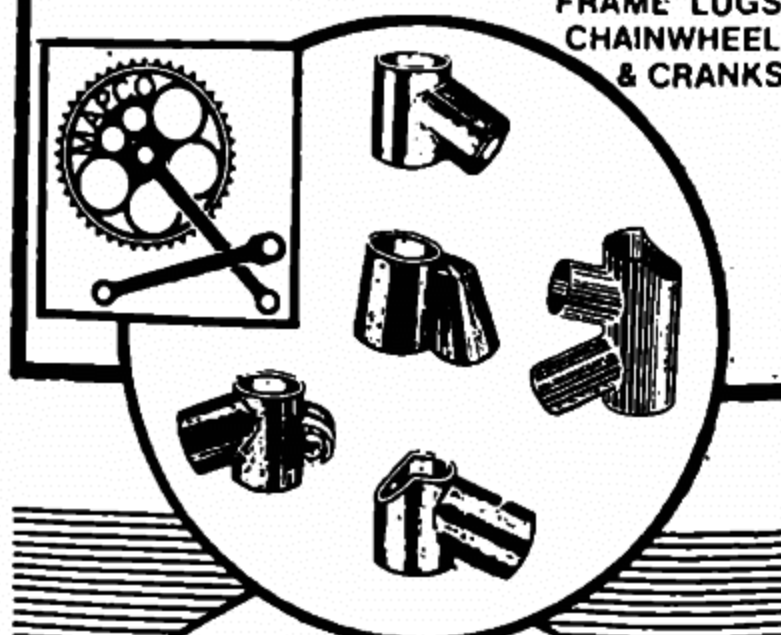

PHONE: 36962
Mapco Industries
575-76, Industrial Area B,
G.T. Road, LUDHIANA-141003.

ਕਿਰਸਾਨੀ ਸੰਚਾਂ ਦਾ ਮਾਹਿਰ ਇੰਜਨੀਅਰ

ਬਲਦੇਵ ਸਿੰਘ ਹੁੰਜਣ

ਇੰਡੀਅਨ ਸੁਸਾਇਟੀ ਫਾਰ ਐਗਰੀਕਲਚਰਲ ਇੰਜਨੀਅਰਜ਼ ਵਲੋਂ ਜਨਾਗੜ੍ਹ (ਗੁਜਰਾਤ) ਵਿਖੇ ਪਿਛਲੇ ਹਫਤੇ ਇਕ ਵਿਸ਼ਾਲ ਅਤੇ ਪ੍ਰਭਾਵਸ਼ਾਲੀ ਸਮਾਰੋਹ ਵਿਚ ਮੋਗਾ ਸ਼ਹਿਰ ਦੇ ਨੌਜਵਾਨ ਅਗਾਂਹਵਧੂ ਇੰਜਨੀਅਰ ਬਲਦੇਵ ਸਿੰਘ ਹੁੰਜਣ (ਮੈ: ਭਾਰਤ ਇੰਡ: ਕਾਰਪੋਰੇਸ਼ਨ) ਨੂੰ ਖੇਤੀਬਾੜੀ ਦੇ ਸੰਚਾਂ ਵਿਚ ਨਿਆਂਦੇ ਸੁਧਾਰ ਅਤੇ ਨਵੀਨੀਕਰਨ ਕਾਰਨ ਕਮਡੋਸ਼ਨ ਮੈਡਲ ਨਾਲ ਸਨਮਾਨਿਤ ਕੀਤਾ ਗਿਆ। ਇਸ ਸਮਾਗਮ ਦੀ ਪ੍ਰਧਾਨਗੀ ਸਰਦਾਰ ਸਰੋਵਰ ਨਰਮਦਾ ਨਿਗਮ ਦੇ ਚੇਅਰਮੈਨ ਸ੍ਰੀ ਸੰਨਤ ਮਹਿਤਾ ਨੇ ਕੀਤੀ।

ਘਟ ਖਰਚ ਨਾਲ ਜਿਆਦਾ ਲਾਭ ਦੇਣ ਵਾਲੇ ਸੰਚ ਈਜ਼ਾਦ ਕਰਨ ਵਾਲੇ ਇਸ ਨੌਜਵਾਨ ਇੰਜਨੀਅਰ ਦਾ ਜਨਮ ਇਕ ਸਾਧਾਰਣ ਰਾਮਗੜੀਆ ਪ੍ਰਵਾਰ ਵਿਚ ਹੋਇਆ। ਪੰਜਾਬ ਖੇਤੀਬਾੜੀ ਯੂਨੀਵਰਸਿਟੀ ਤੋਂ B.Tech ਦੀ ਡਿਗਰੀ ਫਸਟ ਕਲਾਸ ਵਿਚ ਪਾਸ ਕੀਤੀ। ਡਿਗਰੀ ਦੀ ਪੜਾਈ ਦੌਰਾਨ ਹਰ ਸਾਲ ਮੈਰਿਟ ਵਿਚ ਰਹੇ ਅਤੇ ਸਕਾਲਰਸ਼ਿਪ ਪ੍ਰਾਪਤ ਕਰਦੇ ਰਹੇ। ਡਿਗਰੀ ਪ੍ਰਾਪਤ ਕਰਨ ਉਪ੍ਰੰਤ ਸਵੈ ਰੁਜਗਾਰ ਨੂੰ ਤਰਜੀਹ ਦਿੰਦਿਆਂ ਹੋਇਆ ਆਪਣੇ ਪਿਤਰੀ ਕੰਮਾਂ ਵਿਚ ਹੱਥ ਵਟਾਉਣਾ ਸ਼ੁਰੂ ਕੀਤਾ।

ਇਹਨਾਂ ਨੇ ਆਪਣੀ ਫਰਮ ਵਿਚ ਅਜੇਹੇ ਖੇਤੀਬਾੜੀ ਸੰਚ ਤਿਆਰ ਕੀਤੇ ਜਿਹੜੇ ਬੜੇ ਕਾਮਯਾਬ ਹੋਏ। ਇਹਨਾਂ ਵਿਚ ਵਰਟੀਕਲ ਕਨਵੇਅਰ ਰੀਪਰ, ਹੜੱਬਾ ਬਰੈਸ਼ਰ ਅਤੇ ਕੰਬਾਈਨ ਦੇ ਪਾਰਟਸ ਅਤੇ ਸੁਰਜਮੁਖੀ ਕੱਢਣ

ਵਾਲੇ ਬਰੈਸ਼ਰਾਂ ਦੇ ਨਾਮ ਖਾਸ ਤੌਰ ਤੇ ਵਰਣਨ ਯੋਗ ਹਨ।

1985 ਵਿਚ ਇਹਨਾਂ ਨੂੰ ਪੰਜਾਬ ਐਡ



ਸਿੰਘ ਬੈਕ ਵਲੋਂ ਉਦਮੀ ਸਵੈ ਰੁਜਗਾਰ ਵਿਕਾਸ ਪ੍ਰੋਗਰਾਮ ਵਿਚ ਹਿਸਾ ਲੈਣ ਲਈ ਬੁਲਾਇਆ ਗਿਆ। ਇਹਨਾਂ ਦੁਆਰਾ ਕੀਤੀ ਗਈ ਖੇਤੀ ਸੰਚਾਂ ਦੀ ਸੋਧ ਅਤੇ ਨਵੀਨੀਕਰਨ ਲਈ I.S.A.E (ਪੰਜਾਬ) ਵਲੋਂ ਸਨਮਾਨਿਤ ਕੀਤਾ ਗਿਆ ਅਤੇ ਪੁਸ਼ਿਕਾ ਪਤ੍ਰ ਦਿੱਤਾ ਗਿਆ। 1989 ਵਿਚ ਇਸੇ ਸੰਸਥਾ ਵਲੋਂ ਵਿਸ਼ੇਸ਼ ਅਵਾਰਡ ਵੀ ਦਿੱਤਾ ਗਿਆ। ਅਤੇ ਹੁਣ ਕੁਝ ਦਿਨ ਪਹਿਲਾਂ ਜਨਾਗੜ੍ਹ (ਗੁਜਰਾਤ) ਵਿਖੇ ਸਨਮਾਨਿਤ ਕੀਤਾ ਗਿਆ। ਮੋਗਾ ਪਹੁੰਚਣ ਤੇ ਖੇਤੀਬਾੜੀ ਸੰਚ

ਉਤਪਾਦਕ ਯੂਨੀਅਨ ਵਲੋਂ ਇਨ੍ਹਾਂ ਦਾ ਨਿੱਘਾ ਸੁਆਗਤ ਕੀਤਾ ਗਿਆ। ਇੰਜ: ਬਲਦੇਵ ਸਿੰਘ ਹੁੰਜਣ ਇਕ ਨੌਜਵਾਨ ਅਗਾਂਹਵਧੂ ਸੋਚ ਮਿਲਾਪਭੇ ਸੁਬਾਓ ਦੇ ਮਾਲਿਕ ਹਨ। ਪਿਤਾ ਦਾ ਸਾਇਆ ਭਾਵੇਂ ਬਹੁਤ ਪਹਿਲਾਂ ਸਿਰ ਤੋਂ ਉਠ ਗਿਆ ਹੈ, ਫਿਰ ਵੀ ਬੜੀ ਰਿਮਤ ਅਤੇ ਲਗਨ ਨਾਲ ਆਪਣੇ ਤਰਾ ਸ: ਰਾਜਾ ਸਿੰਘ ਅਤੇ ਤਾਇਆ ਸ: ਸਾਧੂ ਸਿੰਘ ਹੁੰਜਣ ਦੇ ਸਹਿਯੋਗ ਨਾਲ ਮੋਗਾ ਵਿਖੇ ਭਾਰਤ ਇੰਡਸਟੀਅਲ ਕਾਰਪੋਰੇਸ਼ਨ ਨਾਮ ਦੇ ਅਦਾਰੇ ਨੂੰ ਚਲਾ ਰਹੇ ਹਨ। ਇੰਜ: ਬਲਦੇਵ ਸਿੰਘ ਨੇ ਇਕ ਮੁਲਾਕਾਤ ਵਿਚ ਦੱਸਿਆ ਕਿ 1967-68 ਵਿਚ ਉਨ੍ਹਾਂ ਦੇ ਅਦਾਰੇ ਦੀ ਐਨੀ ਮਸ਼ਹੂਰੀ ਸੀ ਕਿ ਮਸ਼ੀਨਾਂ ਦੀ ਡਿਲੀਵਰੀ ਲੈਣ ਲਈ ਕਈ-ਕਈ ਦਿਨ ਉਡੀਕ ਕਰਨੀ ਪੈਂਦੀ ਸੀ। ਹੁਣ ਇਸ ਕਾਰਖਾਨੇ ਵਿਚ ਬਣੀਆਂ ਮਸ਼ੀਨਾਂ ਰਾਜਸਥਾਨ, ਮੱਧ ਪ੍ਰਦੇਸ਼, ਯੂ:ਪੀ, ਕੇਰਲਾ, ਬਿਹਾਰ ਆਦਿ ਸੂਬਿਆਂ ਵਿਚ ਬਹੁਤ ਲੋਕਪ੍ਰਿਅ ਹਨ।

ਸ: ਬਲਦੇਵ ਸਿੰਘ ਹੁੰਜਣ ਦਾ ਪਿਛਲਾ ਪਿੰਡ ਰਾਉਤਾ (ਜ਼ਿਲਾ ਫਰੀਦਕੋਟ) ਹੈ, ਪਰ ਹੁਣ ਪੱਕੇ ਤੌਰ ਤੇ ਮੌਗੇ ਦੀ ਰਹਿੰਦੇ ਹੋਏ ਭਾਈਚਾਰਕ ਅਤੇ ਹੋਰ ਸਮਾਜਿਕ ਕੰਮਾਂ ਵਲ ਵੀ ਪੂਰੀ ਰੁਚੀ ਨਾਲ ਭਾਗ ਲੈਂਦੇ ਹਨ। ਇਨ੍ਹਾਂ ਦੇ ਤਰਾ ਸ: ਰਾਜਾ ਸਿੰਘ ਵਿਸ਼ਵਕਰਮਾ ਭਵਨ ਮੋਗਾ ਦੇ ਸਕੱਤਰ ਹਨ। ਸ: ਬਲਦੇਵ ਸਿੰਘ ਪਿਛਲੇ ਸਾਲ Lions Club ਦੇ ਖਜਾਨਚੀ ਰਹਿ ਚੁਕੇ ਹਨ। ਸਾਨੂੰ ਆਪਣੇ ਇਸ ਹੋਦਹਾਰ ਤਕਨੀਕੀ ਮਾਹਿਰ ਤੇ ਬੜਾ ਮਾਨ ਹੈ।

ਰਿਪੋਰਟ:- ਭੁਪਿੰਦਰ ਸਿੰਘ ਉੱਭੀ

ਫੋਲਾਦ ਨੂੰ ਢਾਲ ਕੇ ਮਸ਼ੀਨਾਂ ਸਿਰਜਣ ਵਾਲਾ

ਸ: ਰੁੜ੍ਹ ਸਿੰਘ ਘਟਾਉੜਾ

ਬਟਾਲੇ ਦੇ ਸਨਅਤੀ ਸ਼ਹਿਰ ਵਿਚ ਸ: ਰੁੜ੍ਹ ਸਿੰਘ ਦਾ ਨਾਂ ਕਿਸੇ ਜਾਣ-ਪਹਿਚਾਣ ਦਾ ਮੁਹਤਾਜ ਨਹੀਂ ਹੈ। ਬਟਾਲੇ ਦੇ ਉਘੇ ਸਨਅਤਕਾਰ ਘਟਾਏ ਰਾਜਿੰਦਰਾ ਗਰੁਪ ਦੇ ਮਾਲਕ ਹਨ। ਇਨ੍ਹਾਂ ਦਾ ਪਿਛਲਾ ਪਿੰਡ ਮੁਲੇਵਾਲ ਅਲੀਵਾਰ ਰੋਡ ਤੇ ਸਥਿਤ ਹੈ। ਬਜ਼ੁਰਗ ਸ: ਠਾਕਰ ਸਿੰਘ ਖੇਤੀ ਕਰਿਆ ਕਰਦੇ ਸਨ। ਪ੍ਰਵਾਰ ਪਾਸ ਤਕਰੀਬਨ 30 ਏਕੜ ਖੇਲੀ ਹੈ। ਆਪਣਾ ਕੰਮ ਸ਼ੁਰੂ ਕਰਨ ਤੋਂ ਪਹਿਲਾਂ ਇਨ੍ਹਾਂ ਨੇ ਨੌਕਰੀ ਵੀ ਕੀਤੀ। ਦੇਸ਼ ਦੇ ਬਟਵਾਰੇ ਤੋਂ ਪਹਿਲਾਂ ਕਾਫੀ ਸਮਾਂ ਕਰਾਚੀ ਰਹੇ। 1958 ਵਿਚ ਰਾਜਿੰਦਰਾ ਮਸ਼ੀਨਰੀ ਮੈਕਰ ਫਰਮ ਦੀ ਸ਼ੁਰੂਆਤ ਹੋਈ। ਸ਼ੁਰੂ ਵਿਚ ਖਰਾਦ ਬਣਾਏ। ਹੁਣ ਖਰਾਦ ਤੋਂ ਇਲਾਵਾ ਉੱਚ ਕੁਆਲਿਟੀ ਦੀ ਬੋਰਿੰਗ ਅਤੇ ਹੋਰ ਭਾਰੀਆਂ ਮਸ਼ੀਨਾਂ ਵੀ ਬਣਾ ਰਹੇ ਹਨ। ਇਸ ਸਮੇਂ ਇਨ੍ਹਾਂ ਦੇ ਚਾਰ

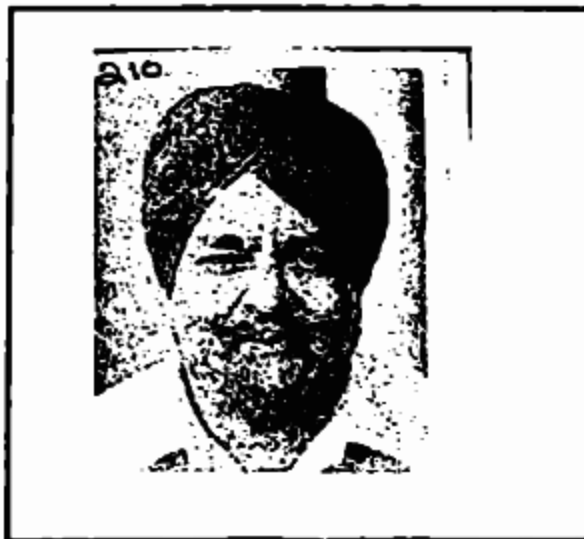

ਅਦਾਰੇ ਹਨ। (1) ਰਾਜਿੰਦਰਾ ਮਸ਼ੀਨਰੀ ਮੈਕਰ, (2) ਬਲਜੀਤ ਟੈਕਨੀਕਲ ਇੰਡਸਟੀਜ਼, (3) ਮੈ: ਠਾਕਰ ਉਦਯੋਗ, (4) ਮੈ: ਰਾਜਿੰਦਰਾ ਫਾਉਂਡਰੀ ਐਂਡ ਇੰਜ: ਵਰਕਸ। ਇਸ ਫੈਲੇ ਹੋਏ ਕਾਰੋਬਾਰ ਨੂੰ ਸਾਂਝਣ ਲਈ ਉਨ੍ਹਾਂ ਦੇ ਯੋਗ ਸਪੁੱਤਰ ਸ: ਸੁਖਜਿੰਦਰ ਸਿੰਘ (B.Sc), ਸ: ਰਜਿੰਦਰ ਸਿੰਘ ਅਤੇ ਤਤੀਜੇ ਸ: ਗਮਿੰਦਰ ਸਿੰਘ, ਸ: ਦਵਿੰਦਰ ਸਿੰਘ, ਸ: ਬਲਜਿੰਦਰ ਸਿੰਘ (B.Sc) ਪੂਰਾ ਸਾਥ ਦੇ ਰਹੇ ਹਨ।

ਸ: ਰੁੜ੍ਹ ਸਿੰਘ ਕਈ ਸਮਾਜਿਕ ਅਤੇ ਭਾਈਚਾਰਕ ਸੰਸਥਾਵਾਂ ਨਾਲ ਜੁੜੇ ਹੋਏ ਹਨ। ਬਟਾਲਾ ਵਿੱਚ ਸ: ਜੱਸਾ ਸਿੰਘ ਰਾਮਗੜੀਆ ਹਾਲ ਅਤੇ ਪਿੰਡ ਸੁਨੱਈਆ ਵਿਚ ਮਹਾਰਾਜਾ ਜੱਸਾ ਸਿੰਘ ਸਕੂਲ ਦੀ ਚੜਦੀ ਕਲਾ ਲਈ ਬਹੁਤ ਸਹਿਯੋਗ ਦਿੰਦੇ ਰਹਿੰਦੇ ਹਨ।

ਸਾਨੂੰ ਆਸ ਹੈ ਸ: ਰੁੜ੍ਹ ਸਿੰਘ ਜਿਥੇ ਆਪਣੇ ਕਾਰੋਬਾਰ ਦੀ ਚੜਦੀਆਂ ਕਲਾ ਲਈ ਯਤਨ ਕਰਨਗੇ ਨਾਲ ਹੀ ਨਾਲ ਭਾਈਚਾਰਕ ਹਿੱਤਾਂ ਵੱਲ ਵੀ ਹੋਰ ਜਿਆਦਾ ਧਿਆਨ ਦੇਣਗੇ।

ਰਿਪੋਰਟ:- ਭੁਪਿੰਦਰ ਸਿੰਘ ਉੱਭੀ

☎ { Off: 3101
Resi : 31

DROLI AGRICULTURAL WORKS. (Regd.)

Majestic Road, Moga-142001

Manufacturers of:

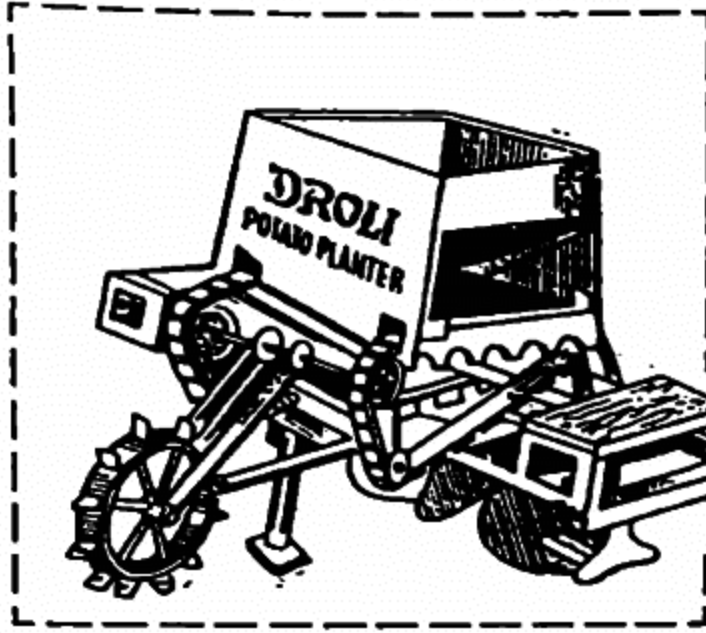

WHEAT THRESHERS,
SEED DRILLS, POTATO
PLANTER, POTATO
DIGGER, ROTARY CUTTER,
SPRAY PUMP & ALL KINDS
OF AGRICULTURAL
IMPLIMENTS

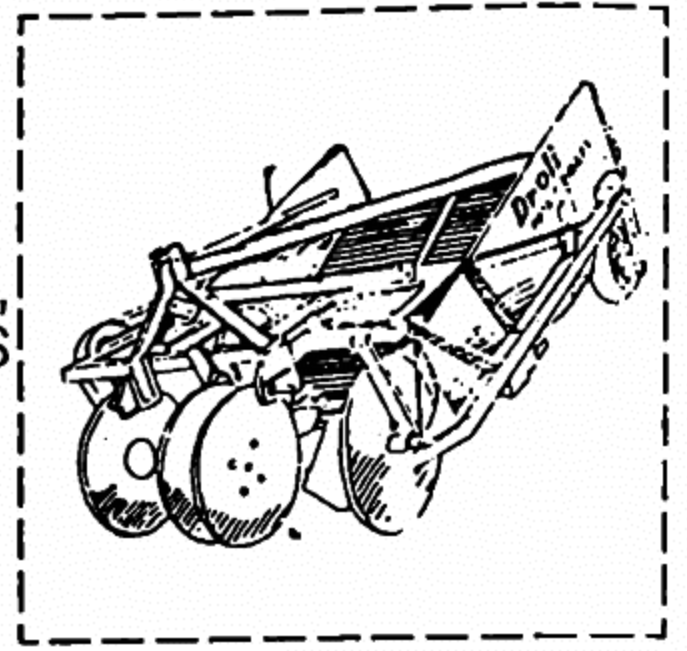

Sister concern :

Jagat Singh & Sons
Majestic Road, Moga

PHONE { FAC : 25271
RESI: 24855

SOHNA

**HOSHIARPUR AIR CONDITIONERS &
ELECTRICAL HOUSE**

SOHNA
AC

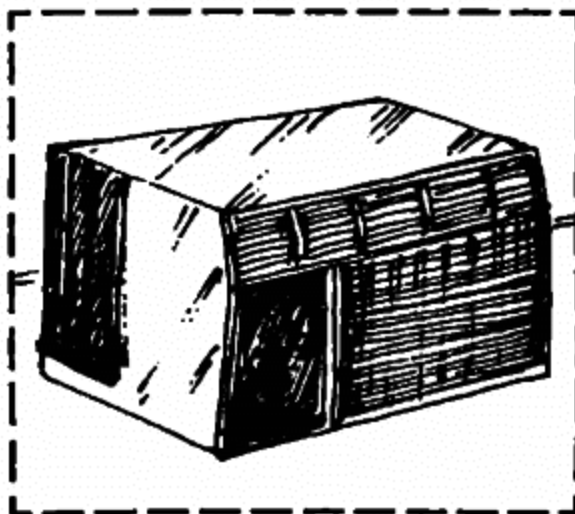

GUARANTEE
ONE YEAR

MFG OF:
SOHNA AIR
CONDITIONAR,
DESERT COOLERS,
CAR ACS AND
WASHING
MACHINES

SOHNA
COOLER

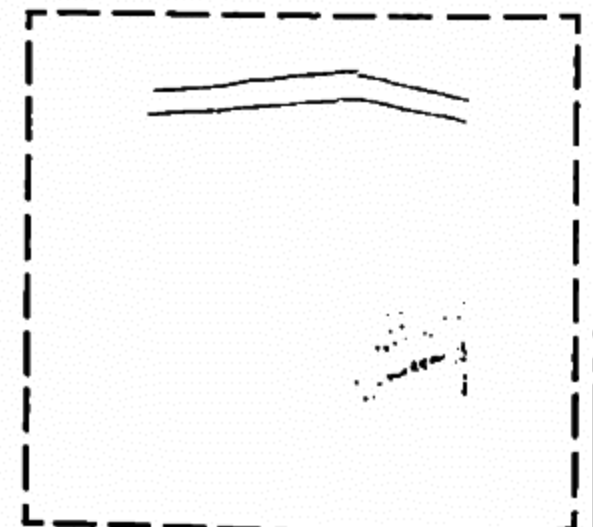

GUARANTEE
TWO YEARS

NEW DANA MANDI, JALANDHAR ROAD, HOSHIARPUR

Sister concern :

Bhogal ENTERPRISES
Gokal Nagar, Jalandhar Road, HOSHIAR PUR-146001

ਰਾਮਗੜੀਆ ਇਤਿਹਾਸ

ਸੁ:ਗਰਦਿਆਲ ਸਿੰਘ ਰੀਹਲ

ਰਾਮਗੜੀਆ ਸਭਾਵਾਂ ਤੇ ਗੁਰਦੁਆਰੇ ਕਿਉਂ ਕਾਇਮ ਹੋਏ !

ਧਰਮਸਾਲਾ ਤੇ ਗੁਰਦੁਆਰਾ ਇਕੋ ਸੰਸਥਾ ਦੇ ਦੋ ਨਾਮ ਹਨ। ਗੁਰੂ ਨਾਨਕ ਦੇਵ ਜੀ ਤੋਂ ਚੋਬੀ ਪਾਤਸ਼ਾਹੀ ਗੁਰੂ ਰਾਮ ਦਾਸ ਜੀ ਦੇ ਸਮੇਂ ਤਕ ਸਿੱਖਾਂ ਦੇ ਧਰਮ ਮੰਦਰ ਦਾ ਨਾਮ ਧਰਮਸਾਲਾ ਹੀ ਸੀ। ਯਥਾ :-

"ਮੈਂ ਬਧੀ ਸਚੁ ਧਰਮਸਾਲਾ ਹੈ,
ਗੁਰਸਿੱਖਾ ਲਰਦਾ ਤਾਲਿਕੈ ॥
ਪੈਰ ਧੋਵਾ ਪੱਖਾ ਫੇਰਦਾ,
ਤਿਸੁ ਨਿਵਿ ਨਿਵਿਪਾਇ ਜੀਉ ॥"
(ਸ੍ਰੀ ਰਾਗ ਮ: ਪ)

ਪੂਰਬ ਧਰਮਸਾਲ ਬਨਵਾਵੁਹ ॥
ਬਹੁਰ ਆਇ ਹਮ ਕੇ ਲੈ ਜਾਵੁਹ;
(ਗੁਰੂ ਨਾਨਕ ਦੇਵ ਪ੍ਰਕਾਸ਼)

ਜਿਥੇ ਬਾਬਾ ਪੈਰ ਪਰੇ
ਪੁਜਾ ਆਸਣ ਬਾਪਣ ਸੋਆ।
ਘਰ ਘਰ ਅੰਦਰ ਧਰਮਸਾਲ
ਹੋਇ ਕੀਰਤਨ ਸਦਾ ਵਸੋਆ।

(ਤਾਈ ਗੁਰਦਾਸ ਜੀ)

ਪੰਜਵੀਂ ਪਾਤਸ਼ਾਹੀ ਗੁਰੂ ਅਰਜਨ ਦੇਵ ਜੀ ਨੇ ਦਰਬਾਰ ਸਾਹਿਬ ਅੰਮ੍ਰਿਤਸਰ ਦਾ ਨਾਮ ਸ੍ਰੀ "ਹਰਿਮੰਦਰ ਸਾਹਿਬ" ਰੱਖਿਆ। ਇਸ ਤੋਂ ਬਾਅਦ ਛੇਵੀਂ ਪਾਤਸ਼ਾਹੀ ਸ੍ਰੀ ਗੁਰੂ ਹਰਿਗੋਬਿੰਦ ਸਾਹਿਬ ਦੇ ਸਮੇਂ ਤੋਂ ਧਰਮਸਾਲਾ ਤੇ ਗੁਰਦੁਆਰਾ ਦੋਵੇਂ ਨਾਮ ਪ੍ਰਚਲਤ ਹੋ ਗਏ, ਜੋ ਅੱਜ ਤਕ ਪ੍ਰਚਲਤ ਹਨ।

ਸਿੱਖ ਗੁਰੂਆਂ ਤੋਂ ਸੁੱਚਾ ਦਲ ਦੇ ਸਮੇਂ ਤਕ ਗੁਰਦੁਆਰਿਆਂ ਦਾ ਪ੍ਰਬੰਧ ਸਤਿਜੁਗੀ ਨਮੂਨੇ ਦਾ ਹੋਇਆ ਕਰਦਾ ਸੀ। ਗੁਰਦੁਆਰਿਆਂ ਦੇ ਪ੍ਰਬੰਧਕ ਉਹ ਸੱਜਣ ਚੁਣੇ ਜਾਂਦੇ ਸਨ, ਜਿਹੜੇ ਪੂਰਨ ਗੁਰਸਿੱਖ, ਵਿਦਵਾਨ, ਗੁਰਮਤਿ ਵਿਚ ਪ੍ਰਘੋਕ, ਉਚੇ ਸੁਚੇ ਆਚਰਨ ਵਾਲੇ ਤੇ ਨਿਸ਼ਕਾਮ ਸੇਵਕ ਹੋਣ।

ਸ੍ਰੀ ਗੁਰੂ ਹਰਿਗੋਬਿੰਦ ਜੀ ਨੇ ਸਿੱਖਾਂ ਦੇ ਸੰਸਾਰੀ ਤੇ ਰਾਜਨੀਤਕ ਪੱਖਾਂ ਦਾ ਵਿਕਾਸ ਕਰਨ ਲਈ ਸੰਨ 1608 ਈ: ਨੂੰ ਹਰਿਮੰਦਰ ਸਾਹਿਬ ਦੀ ਦਰਸ਼ਨੀ ਡਿਊੜੀ ਦੇ ਸਾਹਮਣੇ ਸ਼ਾਹੀ ਤਖਤ ਦੀ ਬਨਾਵਟ ਨਾਲ ਮਿਲਦੀ-ਜੁਲਦੀ ਬਿਲਕਿੰਡਿਗ ਤਿਆਰ ਕਰਵਾਈ, ਜਿਸ ਦਾ ਨਾਮ "ਅਕਾਲ ਤਖਤ" ਰੱਖਿਆ। ਏਥੇ ਬੈਠ ਕੇ ਗੁਰੂ ਜੀ ਵਾਡੀਆਂ ਪਾਸੋਂ ਸੁਰਬੀਰਾਂ ਦੀਆਂ ਵਾਰਾਂ ਸੁਣਦੇ, ਸਿੱਖਾਂ ਦੇ ਫੋਜੀ ਕਰਤਵ ਵੇਖਦੇ, ਸੰਸਾਰੀ ਤੇ ਰਾਜਨੀਤਕ ਮਾਮਲਿਆਂ ਸਬੰਧੀ ਆਪਣੇ ਸਿੱਖਾਂ ਨਾਲ ਖੁੱਲ੍ਹਾ ਮਿਆਲ-ਵਟਾਂਦਰਾ ਕਰਦੇ। "ਹਰਿਮੰਦਰ ਸਾਹਿਬ" ਅੰਦਰ ਗੁਰਬਾਣੀ ਦੇ ਕੀਰਤਨ ਤੋਂ ਸਿਵਾਏ ਲੈਕਚਰ ਕਰਨਾ ਤਾਂ ਇਕ ਪਾਸੇ ਰਿਹਾ, ਤੁਕ ਸ਼ਬਦ ਦੀ

ਵਿਆਖਿਆ ਕਰਨ ਦੀ ਵੀ ਮਨਾਹੀ ਸੀ, ਜਿਸ ਦੀ ਪਾਲਣਾ ਅੱਜ ਤਕ ਹੋ ਰਹੀ ਹੈ। ਪਰ ਜਦ ਤੋਂ "ਗੁਰਦੁਆਰਾ ਐਕਟ" ਦੇ ਅਧੀਨ, ਸ਼ਰੋਮਣੀ ਗੁਰਦੁਆਰਾ ਪ੍ਰਬੰਧਕ ਕਮੇਟੀ ਨੇ ਸਿੱਖ ਗੁਰਦੁਆਰਿਆਂ ਦਾ ਪ੍ਰਬੰਧ ਸੰਭਾਲਿਆ ਹੈ, ਗੁਰਦੁਆਰਾ ਰਾਜਨੀਤੀ ਦੇ ਅਡਿ ਬਣ ਗਏ ਹਨ। ਇਨ੍ਹਾਂ ਸੰਸਥਾਵਾਂ ਅੰਦਰ ਗਾਲੀ-ਗਲੋਚ, ਹੱਥਪਾਈ, ਡਾਂਗ ਸੋਟਾ ਤੇ ਕ੍ਰਿਪਾਨਾਂ ਤਕ ਚਲਣ ਦੀਆਂ ਖਬਰਾਂ ਬਹੁਤ ਦਫ਼ਾ ਅਖਬਾਰਾਂ ਵਿਚ ਪੜ੍ਹੀਆਂ ਹਨ। ਏਸ ਕਰ ਕੇ ਆਮ ਸਿੱਖਾਂ ਨੂੰ ਸੰਦੇਹ ਹੈ ਕਿ ਗੁਰਦੁਆਰਿਆਂ ਦੀ ਪੂਜਾ ਦੇ ਧਨ ਦੀ ਕੁਵਰਤੋਂ ਹੋ ਰਹੀ ਹੈ। ਇਸੇ ਲਾਲਚ ਕਰ ਕੇ ਜਿਹੜੇ ਇਕ ਵੇਰ ਕਮੇਟੀ ਦੇ ਪ੍ਰਬੰਧਕ ਬਣ ਜਾਣ, ਉਹ ਹੋਰ ਕਿਸੇ ਨੂੰ ਨੇੜੇ ਨਹੀਂ ਆਉਣ ਦਿੰਦੇ ਜਿਸ ਦੀ ਪ੍ਰੋੜਦਾ ਮਾਰਚ 1979 ਈ: ਵਿਚ ਹੋਈਆਂ ਗੁਰਦੁਆਰਾ ਚੋਣਾਂ ਤੋਂ ਹੋ ਜਾਂਦੀ ਹੈ, ਜਿਹੜੀਆਂ ਪੂਰੇ ਚੋਣਾਂ ਸਾਲਾਂ ਬਾਅਦ ਕਰਵਾਈਆਂ ਗਈਆਂ ਹਨ।

ਚੋਣਾਂ ਲੜਨ ਲਈ ਗੁਰਦੁਆਰਾ ਵੋਟਰ ਲਿਸਟ ਵਿਚ ਉਨ੍ਹਾਂ ਸੱਜਣਾਂ ਦੇ ਨਾਮ ਵੀ ਦਰਜ ਕਰਵਾਏ ਜਾਂਦੇ ਹਨ, ਜਿਹੜੇ ਵੋਟਰ ਬਣਨ ਦੇ ਉਕੀ ਹੀ ਯੋਗ ਨਹੀਂ ਹੁੰਦੇ। ਨਿਯਮ ਅਨੁਸਾਰ ਵੋਟਰ ਉਹੋ ਹੀ ਬਣ ਸਕਦਾ ਹੈ, ਜਿਹੜਾ ਸ਼ਰਾਬ ਨਾ ਪੀਂਦਾ ਹੋਵੇ, ਤਮਾਕੂ ਦਾ ਇਸਤੇਮਾਲ ਨਾ ਕਰਦਾ ਹੋਵੇ, ਕੋਸ ਦਾੜੀ ਨਾ ਕਤਰਾਉਂਦਾ ਹੋਵੇ। ਕੀ ਪੰਜ ਦਸ ਫੀ ਸਦੀ ਵੋਟਰਾਂ ਤੋਂ ਸਿਵਾਏ ਬਾਕੀ ਦੇ ਵੋਟਰ ਇਹ ਕਹਿ ਸਕਦੇ ਹਨ, ਕਿ ਉਹ ਉਪਘੋਕਤ ਸ਼ਰਤਾਂ ਤੋਂ ਪੂਰਾ ਪੂਰਾ ਉੱਤਰਦੇ ਹਨ? ਜੇ ਇਹ ਕਿਹਾ ਜਾਵੇ ਕਿ ਗੁਰਦੁਆਰਾ ਇਲੈਕਸ਼ਨ ਵੀ ਜ਼ਾਤ-ਬਰਾਦਰੀ ਤੇ ਅਧਾਰਿਤ ਹੀ ਲੜੀ ਜਾਂਦੀ ਹੈ ਤਾਂ ਝੂਠ ਨਹੀਂ ਹੋਵੇਗਾ। ਵੋਟਰ ਨੂੰ ਜਿਹੜਾ ਫਾਰਮ ਭਰ ਕੇ ਦੇਣਾ ਪੈਂਦਾ ਹੈ, ਉਸ ਵਿਚ "ਜ਼ਾਤ" ਦਾ ਵੀ ਇਕ ਖਾਨਾ ਹੈ। ਇਲੈਕਸ਼ਨ ਵੇਲੇ ਜ਼ਾਤ ਬਰਾਦਰੀ ਦੇ ਨਾਮ ਤੇ ਅਧਾਰਿਤ ਐਲਾਨ ਕਢੇ ਜਾਂਦੇ ਹਨ।

ਗੁਰਦੁਆਰਾ ਇਲੈਕਸ਼ਨ ਤੇ ਲੱਖਾਂ ਕਰੋੜਾਂ ਰੁਪਿਆ ਖਰਚ ਕੀਤੇ ਜਾਂਦੇ ਹਨ; ਪਤਾ ਨਹੀਂ ਉਹ ਰੁਪਏ ਕਿੱਥੋਂ ਆਉਂਦੇ ਹਨ? ਉਮੀਦਵਾਰ ਵੋਟਰਾਂ ਅੱਗੇ ਤਰਲੇ ਮਿਨਤਾਂ ਕਰਦੇ ਹਨ ਕਿ ਵੋਟ ਉਨ੍ਹਾਂ ਨੂੰ ਪਾਈ ਜਾਵੇ। ਇਕ ਦੂਜੇ ਉਮੀਦਵਾਰ ਦੇ ਖਿਲਾਫ ਇਤਰਾਜ਼ ਯੋਗ ਇਸ਼ਤਿਹਾਰ ਕਢੇ ਜਾਂਦੇ ਹਨ ਤੇ ਜ਼ਬਾਨੀ ਅਨਸੁਖਾਵਾਂ ਪ੍ਰਚਾਰ ਕੀਤਾ ਜਾਂਦਾ ਹੈ। ਬੜੇ ਸ਼ਰਮਨਾਕ ਨਾਅਰੇ ਲਾਏ ਜਾਂਦੇ ਹਨ। ਰਿਸ਼ਤੇਦਾਰ ਆਪਣੇ ਹੋਰ ਰਿਸ਼ਤੇਦਾਰਾਂ ਤੇ ਜ਼ੋਰ ਪਾਉਂਦੇ ਹਨ ਕਿ ਵੋਟ ਅਮਕੇ ਉਮੀਦਵਾਰ ਨੂੰ ਦਿਉ ਤਾਵੇ ਉਹ ਜਪੁਜੀ ਸਾਹਿਬ ਦਾ ਪਾਠ ਵੀ ਨਾ ਕਰ ਸਕਦਾ ਹੋਵੇ। ਹੋਣਾ ਤਾਂ ਇਹ ਚਾਹੀਦਾ ਹੈ ਕਿ ਹਲਕੇ ਦੇ ਵੋਟਰ ਕਿਸੇ ਵਿਦਵਾਨ, ਮਹਾਪੁਰਖ ਤੇ ਪੂਰਨ ਗੁਰਸਿੱਖ ਨੂੰ ਬੇਨਤੀ ਕਰਨ ਕਿ ਉਹ ਕਮੇਟੀ ਵਿਚ ਜਾ ਕੇ ਇਲਾਕੇ ਦੀ ਪ੍ਰਤੀਨਿਧਤਾ ਕਰਨ।

ਤਾਰਤ ਵਿਚ ਗੁਰਦੁਆਰਿਆਂ ਦੀਆਂ ਇਲੈਕਸ਼ਨਾਂ ਦੀ ਦੇਖਾ-ਦੇਖੀ ਪ੍ਰਦੇਸ਼ਾਂ ਵਿਚ ਵੀ ਸਿੱਖ ਗੁਰਦੁਆਰਿਆਂ ਅੰਦਰ ਲੀਡਰਸ਼ਿਪ ਦਾ ਝਗੜਾ ਹਮੇਸ਼ਾ ਬਣਿਆ ਰਹਿੰਦਾ ਹੈ। ਸੰਨ 1976 ਈ: ਦੀ ਕੱਲ ਹੈ ਕਿ ਇੰਗਲੈਂਡ ਦੇ ਮਸ਼ਹੂਰ ਸ਼ਹਿਰ "ਬਰਮਿੰਘਮ" ਦੇ ਸਿੱਖ ਟੈਪਲ ਸਮੀਥਕ ਵਿਚ ਦੋ ਪਾਰਟੀਆਂ ਦਾ ਚੋਣ ਬਾਰੇ ਝਗੜਾ ਹੋ ਗਿਆ। ਕਾਫੀ ਸਮਾਂ ਕਚਹਿਰੀ ਵਿਚ ਮੁਕੱਦਮਾ ਚਲਦਾ ਰਿਹਾ। ਹਜ਼ਾਰਾਂ ਪੇਡ ਦੋਹਾਂ ਧਿਰਾਂ ਦੇ ਖਰਚ ਹੋਏ। ਆਖਰ ਸਬਾਨਕ ਸਿੱਖ ਬੀਬੀਆਂ ਨੇ ਦੋਹਾਂ ਦੋਹਾਂ ਧਿਰਾਂ ਤੋਂ ਗੁਰਦੁਆਰਾ ਪ੍ਰਬੰਧ ਖੋਹ ਲਿਆ ਤਾਂ ਕਿਤੇ ਜਾ ਕੇ ਸਿੱਖ ਸੰਗਤ ਵਿਚ ਸ਼ਾਂਤੀ ਦਾ ਵਾਤਾਵਰਨ ਬਣਿਆ। ਉਨ੍ਹਾਂ ਨੇ ਸਾਫ਼ ਐਲਾਨ ਕਰ ਦਿੱਤਾ :-

"The women said; if you have something to say on Religious grounds come to the stage, if you are political, then go to tehe office "
Daily "guardian", London, 26.7.1976.

ਤਾਵ- ਜੇ ਤੁਹਾਡੇ ਪਾਸ ਧਰਮ ਅਧਾਰਤ ਕੁਝ ਕਹਿਣ ਨੂੰ ਹੈ ਤਾਂ ਸਟੇਜ ਤੇ ਆਉ, ਜੇ ਤੁਸੀਂ ਰਾਜਸੀ ਹੋ, ਤਾਂ ਕਮੇਟੀ-ਦਫਤਰ ਵਿਚ ਜਾ ਕੇ ਗੱਲ ਕਰੋ।

ਬਰਮਿੰਘਮ ਦੀਆਂ ਸਿੱਖ ਬੀਬੀਆਂ ਨੂੰ ਪਤਾ ਸੀ ਕਿ ਦੋਵੇਂ ਪਾਰਟੀਆਂ ਗੁਰਦੁਆਰਾ ਫੰਡ ਦੀ ਕੁਵਰਤੋਂ ਕਰਨੇ ਸੰਕੋਚਦੀਆਂ ਨਹੀਂ, ਹਾਲਾਂਕਿ ਤਾਈ ਗੁਰਦਾਸ ਜੀ ਨੇ ਸਾਫ਼ ਲਿਖਿਆ ਹੈ :-

ਜਿਉ ਮਿਰਯਾਦਾ ਹਿੰਦੂਆ ਗਉ ਮਾਸ ਅਕਾਜੁ ॥
ਮੁਸਲਮਾਣਾ ਸੁਆਰਹੁੰ ਸਉਗੰਦ ਵਿਆਜੁ ॥
ਸਹੁਰਾ ਘਰ ਜਵਾਈਐ ਪਾਣੀ ਮਦਰਾਜੁ ॥
ਸਹਾ ਨ ਖਾਈ ਚੁਹਤਾ ਮਾਇਆ ਮੁਹਤਾਜੁ ॥
ਜਿਉ ਮਿਠੇ ਮੱਕੀ ਮਰੇ ਤਿਸ ਹੋਇ ਅਕਾਜੁ ॥
ਤਿਉ ਧਰਮਸਾਲ ਦੀ ਝਾਕ ਹੈ, ਵਿਹੁ ਕੱਡੁ ਪਾਜੁ ॥
(ਵਾਰ 3੫-1੨)

ਉਸੇ ਸਾਲ ਇੰਗਲੈਂਡ ਦੀਆਂ ਪੰਜਾਬੀ ਅਖਬਾਰਾਂ ਵਿਚ ਇਕ ਖਬਰ ਛਾਪੀ ਸੀ ਕਿ ਦਿਨ ਐਤਵਾਰ 22 ਅਗਸਤ, ਸੰਨ 1976 ਈ: ਨੂੰ ਗੁਰਦੁਆਰਾ ਸਿੰਘ ਸੰਤਾ ਸੋਬਾਲ(ਇੰਗਲੈਂਡ) ਵਿਚ ਇਕ ਸਿੱਖ, ਪ੍ਰਬੰਧਕਾਂ ਨੂੰ ਸੁਧਾਰਕ-ਸੁਜਾਉ ਦਿੰਦਾ ਹੋਇਆ ਧੱਕਮ ਧਕੇ ਵਿਚ ਹੀ ਮਾਰਿਆ ਗਿਆ। ਇਹੋ ਜਿਹਾ ਕਾਰਾ ਉਹੋ ਹੀ ਲੋਕ ਕਰ ਸਕਦੇ ਹਨ, ਜਿਨ੍ਹਾਂ ਅੰਦਰ "ਗੁਰਦੁਆਰੇ" ਦੀ "ਝਾਕ" ਹਰ ਵੇਲੇ ਬਣੀ ਰਹਿੰਦੀ ਹੈ। ਗੁਰੂ ਗੋਬਿੰਦ ਸਿੰਘ ਜੀ ਨੇ ਜਦੋਂ "ਅਨੰਦਗੜ" ਦਾ ਕਿਲ੍ਹਾ ਖਾਲੀ ਕਰ ਕੇ ਸਾਰਾ ਧਨ ਸਤਨੁਜ ਦਰਿਆ ਵਿਚ ਰੋੜ੍ਹ ਦਿੱਤਾ, ਤਾਂ ਸਿੱਖਾਂ ਨੇ ਬੇਨਤੀ ਕੀਤੀ :-

ਮਹਾਰਾਜ ਜੀ ! ਇਹ ਸਾਰਾ ਧਨ ਵਿਰਥਾ ਹੀ ਗਿਆ ਇਸ ਨਾਲ ਦਾਰੂ ਸਿੱਕਾ ਖਰੀਦ ਕੇ ਖਾਲਸਾ ਫੌਜ ਦਾ ਪੁਨਰਗਠਨ ਕੀਤਾ ਜਾ ਸਕਦਾ ਸੀ ਤੇ ਹੋਰ ਕਈ ਲੋੜਾਂ ਪੂਰੀਆਂ ਹੋ ਸਕਦੀਆਂ ਸਨ। ਗੁਰੂ ਸਾਹਿਬ ਨੇ ਜੁਆਬ ਦਿੱਤਾ: ਮੈਂ ਆਪਣੇ ਪਿਆਰੇ ਦਲਾਰੇ ਸਿੰਘਾਂ ਨੂੰ ਪੂਜਾ-ਧਾਨ ਰੁਪੀ ਵਿੱਖ (ਜ਼ਹਿਰ) ਆਪਣੇ ਹੱਥੀਂ ਨਹੀਂ ਦੇ ਸਕਦਾ।"

KISAN AGRI WORKS

MANUFACTURERS OF:

HARHAMBHA THRASHER & ALL KINDS OF AGRICULTURE IMPLIMENTS

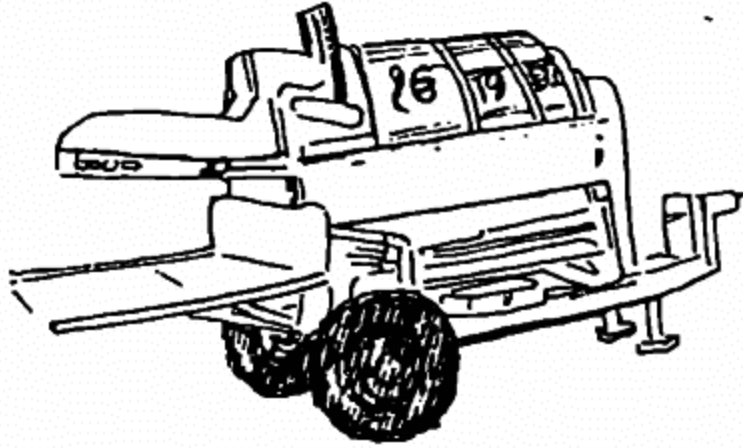

Prop. Billu Singh Khokhar

BAJA KHANA ROAD,
BHAGTA BHAI DISTT-BATHINDA

SOND

HARAMBA THRASHER

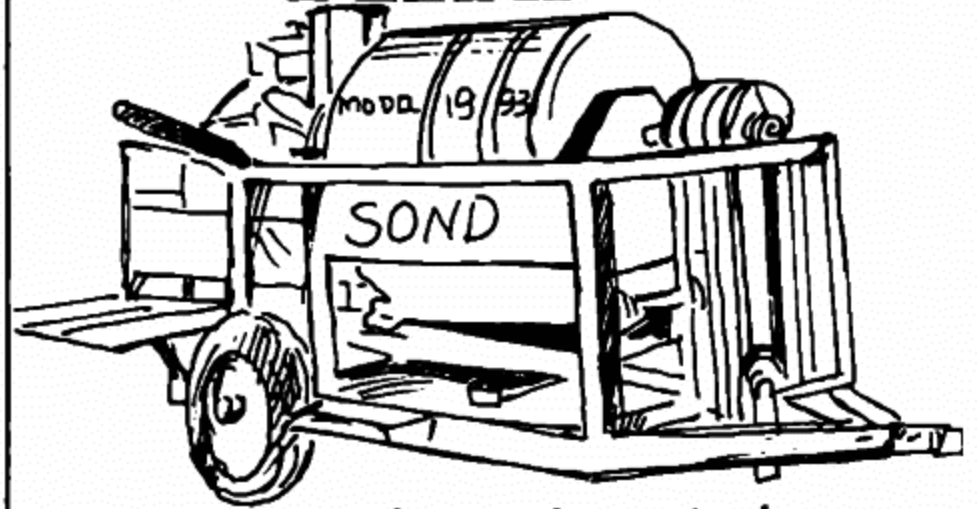

Prop. Surjit Singh, Gurdeep Singh

MANUFACTURER

**The Sond Impliments
Co op. Society Works**

Bhagta Bhai ka-151206

☎: 5650

J.S. DHIMAN STEEL WORKS

Manufactures of:-

**ALL TYPES OF AGRICULTURE
IMPLEMENTS**

Specialist In:-

HARAMBA THRASHERS



Prop. Jagroop Singh

**Bagha Purana Road, BHAGTA BHAIKA,
BATHINDA-151206**

☎: 2782

Ishwar Mechanical Works

MANUFACTURERS OF:

**Heavy Duty Power Presses,
Single & Double Action, All Type
Job Works.**

SPECIALIST IN:

**Agriculture Implements:-
P.T.O Shafts, Gear Shafts & All Siz
Size Knob for Haramba Thrashers**



**AKALSAR ROAD, ISHWAR
CHOWK, MOGA-142001 (Pb.)**

ਰਾਮਗੜੀਆ ਮੰਚ ਪਰਿਵਾਰ



ਸ: ਕਮਲਜੀਤ ਸਿੰਘ, ਮੈ: ਪਨੇਸਰ
ਐਗਰੀ: ਵਰਕਸ, ਤਗਤਾ ਤਾਈ ਕਾ



ਸ: ਕਿਸ਼ਨ ਸਿੰਘ ਪਨੇਸਰ, ਮੈ: ਪਨੇਸਰ
ਵੈਲਡਿੰਗ ਵਰਕਸ, ਬੰਗਾ ਰੋਡ, ਫਗਵਾੜਾ

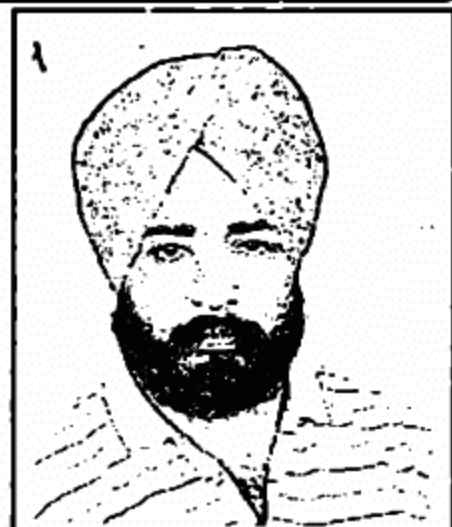

ਸ: ਤਰਲੋਚਨ ਸਿੰਘ ਧੰਜਨ, ਮੈ: ਧੰਜਨ
ਇੰਡ: Joint Sec., ਜਬ ਕਾਂਗਰਸ, ਕਪੂਰਥਲਾ



ਸ: ਸੁਚਾ ਸਿੰਘ ਹੋਸਪਾਲ, ਮੈ:
ਦਸਮੇਸ਼ ਮਕੈ: ਵਰਕਸ, ਤੁਲਾਂਬ (Kpt)

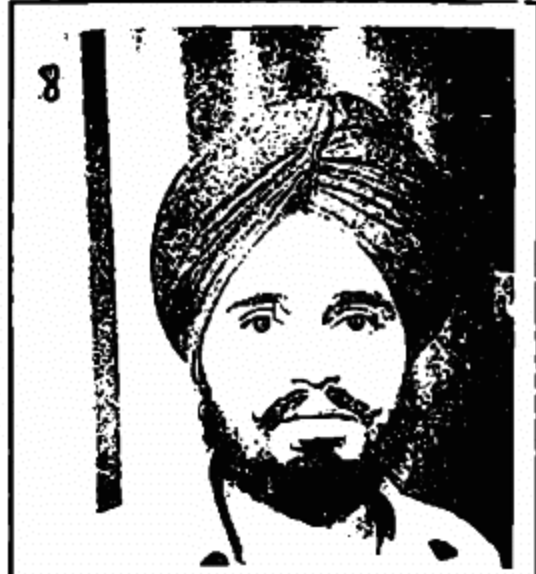

ਸ: ਹਰਮੀਤ ਸਿੰਘ ਮੁੰਡੇ, ਮੈ: ਸੰਸਾਰ
ਐਗਰੀ: ਇੰਡ: ਰਾਏਕੋਟ ਰੋਡ, ਮਲੇਰਕੋਟਲਾ



ਸ: ਮੋਹਨ ਸਿੰਘ ਘਟਾਉੜੇ,
ਹੈਦਰ ਸ਼ੇਖ ਰੋਡ, ਮਲੇਰਕੋਟਲਾ



ਸ: ਇੰਦਰਜੀਤ ਸਿੰਘ ਮੁੰਡੇ, ਮੈ: ਸੰਸਾਰ
ਐਗਰੀ: ਇੰਡ: ਰਾਏਕੋਟ ਰੋਡ, ਮਲੇਰਕੋਟਲਾ



ਸ: ਸੁਚਾ ਸਿੰਘ ਹੋਸਪਾਲ, ਮੈ:
ਦਸਮੇਸ਼ ਮਕੈ: ਵਰਕਸ, ਤੁਲਾਂਬ (Kpt)



ਸ: ਸੁਰਜੀਤ ਸਿੰਘ, ਬੁਡਲਾਡਾ



ਸ: ਹਰਨੇਕ ਸਿੰਘ ਮਠਾਰੂ,
ਲਕੜ ਮੰਡੀ, ਅਬੋਹਰ

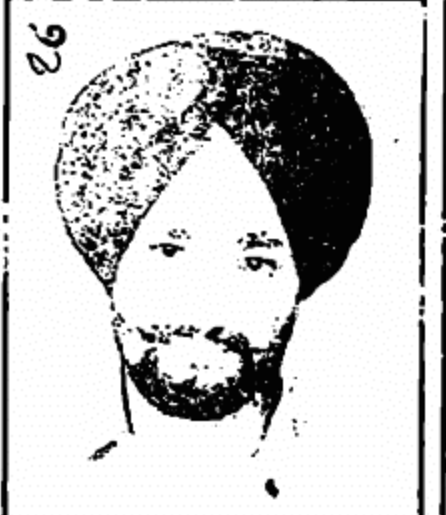

ਸ: ਬਲਵਿੰਦਰ ਸਿੰਘ, ਮੈ:
ਜਸਵੰਤ ਮੋਟਰਸ, ਅਬੋਹਰ

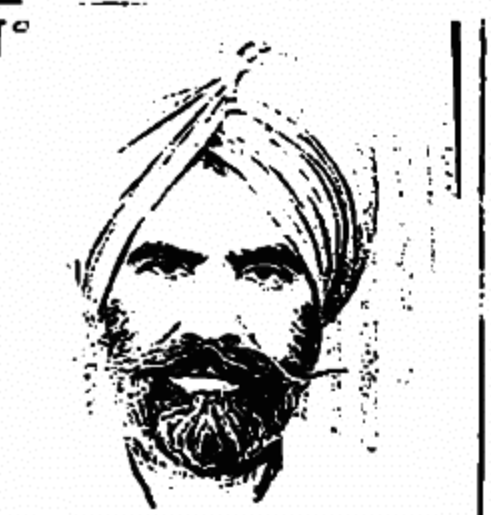

ਸ: ਗੁਰਚਰਨ ਸਿੰਘ ਭੁੱਲਰ, ਮੈ: ਕਲਵਿੰਦਰ
ਇੰਡ: ਵਰਕਸ, ਸੀਟੂ ਚੋਕ, ਅਬੋਹਰ

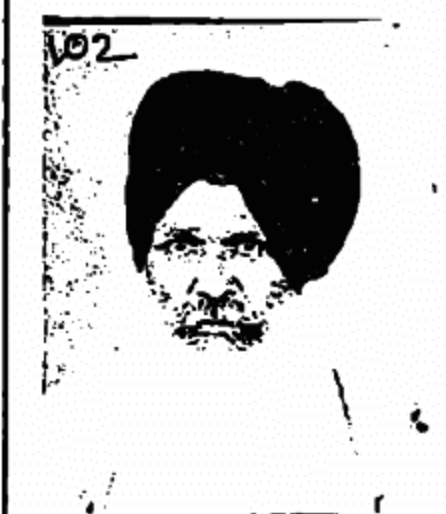

ਸ: ਗੁਰਨਾਮ ਸਿੰਘ ਭਰੂ, ਮੈ: ਗੁਰਸੇਵਕ
ਐਗਰੀ: ਵਰਕਸ, ਕਾਲੋਜ ਰੋਡ, ਬੁਡਲਾਡਾ



ਸ: ਮਲਕੀਅਤ ਸਿੰਘ ਮਿ ਜਰੀ ਸਿੰਘ ਮਲਕੀਅਤ
ਸਿੰਘ, ਫਰਨੀਚਰ ਵਾਲੇ, ਤਿੱਖੀ ਰੋਡ, ਬੁਡਲਾਡਾ



ਸ: ਨਰਿੰਦਰ ਸਿੰਘ, ਮੈ: ਡਟਵਾਰਿਆ
ਸਰਵਿਸ ਸਟੇਸ਼ਨ, ਤਿੱਖੀ ਰੋਡ, ਬੁਡਲਾਡਾ



ਸ: ਹਰਵਿੰਦਰ ਸਿੰਘ, ਮੈ: ਦਲਵੀਰ
ਐਗਰੀ: ਵਰਕਸ, ਤਿੱਖੀ ਰੋਡ, ਬੁਡਲਾਡਾ

Phone : 61684

BUY The BEST.....

SUNIL

**DIESEL ENGINE PARTS
SPECIALIST IN : CASTING**

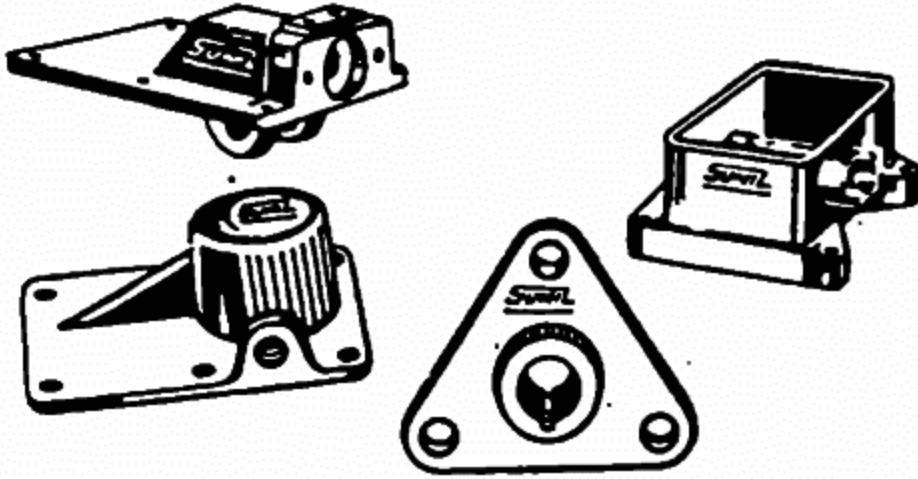

MFD BY:

**S.S.BANSAL INDUSTRIES (REGD.)
G.T.ROAD, CHACHOKI
(PHAGWARA)**

With best compliments from

RIAT STEELS

- ◆ **ERECTORS**
- ◆ **FABRICATORS**
- ◆ **CONTRACTORS**

WE SPECIALISE IN-

- ◆ **STEEL DOORS**
- ◆ **STEEL WINDOWS**
- ◆ **PRESSTEEL DOORS &
WONDOWR FRAMES
[CHOKHATS]**
- ◆ **MODERN TYPE SHEDS.
[With Lowest Steel Consumption]**

18-Industrial Area, PHAGWARA

Sister Concern:- M/s Riat Associates
F-7 Prem Nagar, phagwara

Simplex

INDUSTRIES

Mfrs. of:

**Leather Tools, Leather
Punches, Eyelet Fixer, Button
Fixer, Closing Eyelet &
Closing Dies & Button Closing
Machines**

**Gandhi Nagar, G. T. Road,
(Near Dholewal)
LUDHIANA-141003**

**KALSI
BRAND**

**PAPER
PRINTING
&
CUTTING
MACHINES**

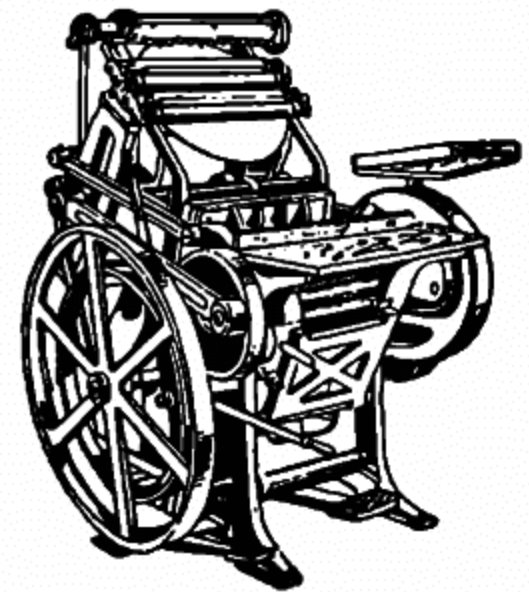

**PAPER PRINTING MACHINES
Sizes : 9'x13', 11'x16', 13'x19', 18'x22'
PAPER CUTTING MACHINES
Sizes : 18', 26', 32', 36', 42', 48', 52', 60'**

Contact : Phone : 24576 pp

**Hassanpur Mechanical Works
617, Industrial Area B,
LUDHIANA-3.**



ਕਾਕਾ ਹਰਦੀਪ ਸਿੰਘ, ਪੋਤਰਾ
ਸ: ਟਹਿਲ ਸਿੰਘ ਮਠਾੜੂ,
3161/28 D, ਚੰਡੀਗੜ੍ਹ



ਗੁਰਦੀਪ ਸਿੰਘ, S/O. ਸ: ਹਰਪਾਲ ਸਿੰਘ ਚਾਨਾ, ਪੋਤਰਾ
ਸੁਖਵਿੰਦਰ ਸਿੰਘ J.E. ਅਬੋਹਰ ਸ: ਜਸਵੀਰ ਸਿੰਘ ਚਾਨਾ
ਰਾਚੀ



ਸੋਨੀਆ ਹੰਸਪਾਲ, ਸਪੁੱਤਰੀ
ਸ: ਡੁਪਿੰਦਰ ਸਿੰਘ
ਹੰਸਪਾਲ, ਬਟਾਲਾ



ਗੋਬਿੰਦਪਾਲ ਸਿੰਘ ਪਨੋਸਰ,
S/O. ਸ: ਪਰਮਜੀਤ ਸਿੰਘ
ਪਨੋਸਰ, ਬਟਾਲਾ



ਹਰਪ੍ਰੀਤ ਸਿੰਘ ਸਪੁੱਤਰ ਸ: ਬਲਵਿੰਦਰ
ਸਿੰਘ ਧੰਜਲ, ਮੈ: ਧੰਜਲ ਸਟੀਲ ਇੰਡ:
ਪ੍ਰਤਾਪ ਨਗਰ, ਲੁਧਿਆਣਾ



ਹਰਜੀਤ ਕੌਰ, ਸਪੁੱਤਰੀ ਸ: ਬਲਵਿੰਦਰ
ਸਿੰਘ ਧੰਜਲ, ਮੈ: ਧੰਜਲ ਸਟੀਲ ਇੰਡ:
ਪ੍ਰਤਾਪ ਨਗਰ, ਲੁਧਿਆਣਾ



ਪ੍ਰੀਆ ਹੰਸਪਾਲ, D/O. ਸ:
ਕੁਲਦੀਪ ਸਿੰਘ ਹੰਸਪਾਲ,
ਬਟਾਲਾ



ਹਰਪਾਲ ਸਿੰਘ ਹੰਸਪਾਲ,
S/O. ਸ: ਕੁਲਦੀਪ ਸਿੰਘ
ਹੰਸਪਾਲ, ਬਟਾਲਾ



ਪ੍ਰੀਤਪਾਲ ਸਿੰਘ ਚਾਨਾ, ਪੋਤਰਾ
ਸ: ਜਸਵੀਰ ਸਿੰਘ ਚਾਨਾ
ਰਾਚੀ



ਮਨਜੋਤ ਸਿੰਘ ਸਪੁੱਤਰ ਸ: ਚਰਨਜੀਤ
ਸਿੰਘ ਘਟਾਉਤਾ, ਮੈ: ਕਿਸਾਨ
ਟਾਇਰ, ਭਗਤਾ ਭਾਈ



ਬੇਬੀ ਸਨਜੋਤ ਸਪੁੱਤਰੀ, ਸ:
ਚਰਨਜੀਤ ਸਿੰਘ ਘਟਾਉਤਾ, ਮੈ:
ਕਿਸਾਨ ਟਾਇਰ, ਭਗਤਾ ਭਾਈ



ਬੀਰ ਇੰਦਰ ਸਿੰਘ, S/O. ਸ:
ਤਨਵਿੰਦਰ ਸਿੰਘ, ਪੋਤਰਾ ਸ:
ਅਨੁਪਸਿੰਘ ਵਿਰਦੀ, ਅੰਮ੍ਰਿਤਸਰ

Phone : 3036,3072,3093, Grams: Prime

PRIME

DIESEL ENGINE SPARES

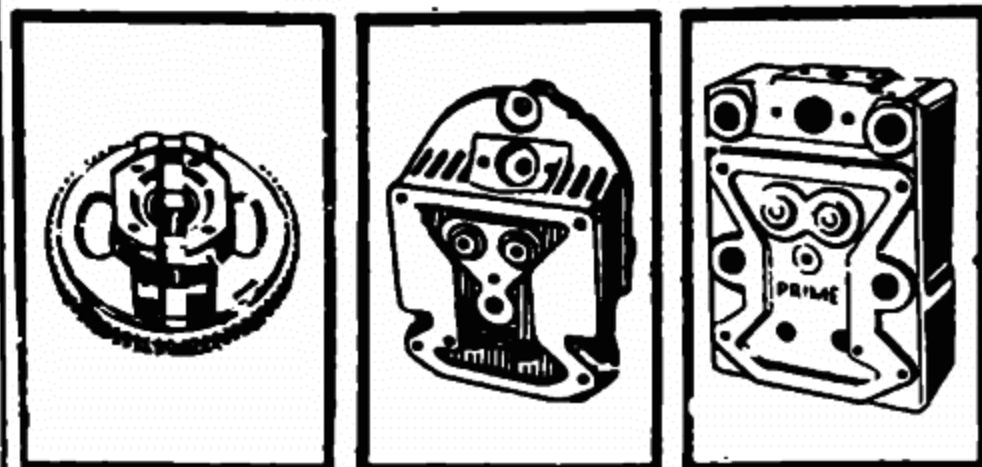

Manufactured by:

PRIME INDUSTRIES
PHAGWARA-144401

First in the Race of Quality



BIRDI
AUTO & TRACTOR PARTS

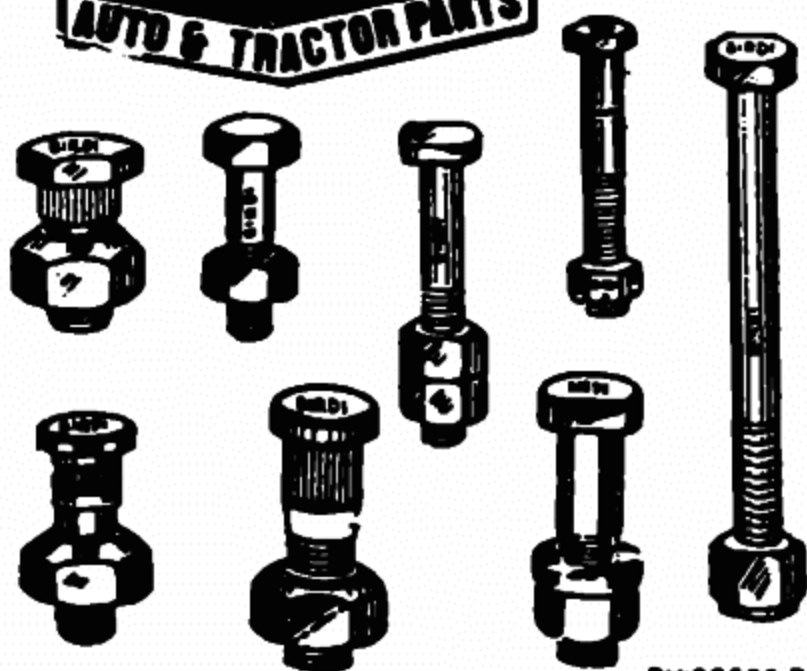

PH:35532 P.P.



BIRDI Manufacturing Co.
12156, St No.1, PartapNagar
Industrial Area-B, LUDHIANA-3

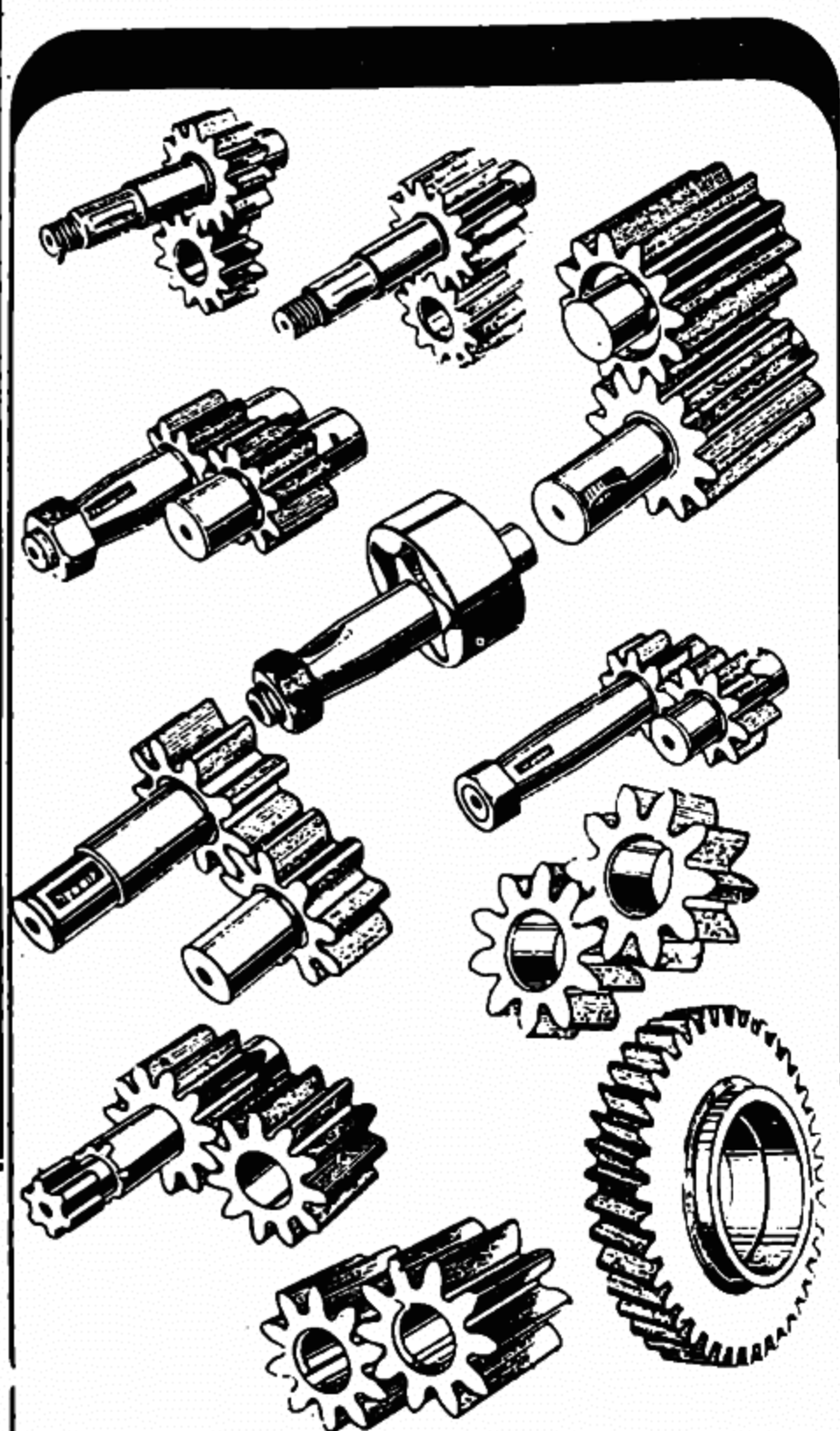

umco

TRACTOR OIL PUMP & LIFT PUMP PARTS



'UMCO' TRACTOR PARTS ARE PRECISION MACHINED, OUT OF CORRECT GRADE OF MATERIAL TO MANUFACTURERS SPECIFICATIONS FOR STRENGTH AND DURABILITY AT A MODERN MACHINE SHOP. WITH UP-TO-DATE EQUIPMENT UNDER THE SUPERVISION OF EXPERT TECHNICIANS

MANUFACTURERS :

UNITED
MANUFACTURING CO.
KOTKAPURA-151204 (Punjab)

ਵਿਵਾਹਿਕ ਵਿਗਿਆਪਨ

ਵਰ ਦੀ ਲੋੜ ਹੈ



☆ ਉਮਰ 25 ਸਾਲ ਕੱਦ 5'2". B.Sc.(Medical), B.Ed. ਗੋਤ ਘਟਾਉਤਾ/ਲੋਟੇ ਲੁਧਿਆਣਾ ਦੇ ਕਾਰਖਾਨੇਦਾਰ ਪ੍ਰਵਾਰ ਦੀ ਕੰਨਿਆ ਲਈ ਲੁਧਿਆਣਾ ਜਾਂ ਆਲੇ ਦੁਆਲੇ ਦੇ ਵਰ ਦੀ ਲੋੜ ਹੈ। ਬੈਗ ਨੰ:-3033

☆ ਉਮਰ 29 ਸਾਲ ਕੱਦ 5'4". M.A ਪਤਲੀ ਗੋਤ ਮਿਠਤਾ/ਸੈਬ ਜਲੰਧਰ ਦੇ ਕਾਰਖਾਨੇਦਾਰ ਪ੍ਰਵਾਰ ਦੀ ਕੰਨਿਆ ਲਈ ਰਿਸ਼ਤਾ ਚਾਹੀਦਾ ਹੈ ਬੈਗ ਨੰ:-3032

☆ ਉਮਰ 24 ਸਾਲ ਕੱਦ 5'4". B.A ਗੋਤ ਸੋਦ/ਗਰੀਰ ਸੁੰਦਰ ਵਿਧਵਾ ਕੰਨਿਆ ਲਈ ਵਰ ਦੀ ਲੋੜ ਹੈ। ਪ੍ਰਵਾਰ ਲੁਧਿਆਣਾ ਵਿਚ ਬੈਗ ਨੰ:3031

☆ ਉਮਰ 23 ਸਾਲ ਕੱਦ 5'3".M.Sc(Bio Chemistry) B.Ed. ਗੋਤ ਸੀਹਰਾ/ਪਨੇਸਰ ਹੋਸ਼ਿਆਪੁਰ ਦੀ ਕੰਨਿਆ ਲਈ ਪੜੇ-ਲਿਖੇ ਸਥਾਪਿਤ ਪ੍ਰਵਾਰ ਦੇ ਰਿਸ਼ਤੇ ਦੀ ਲੋੜ ਹੈ। ਬੈਗ ਨੰ:-3030

☆ ਜੈਪੁਰ ਸਥਾਪਿਤ ਪ੍ਰਵਾਰ ਦੀ ਕੰਨਿਆ ਉਮਰ 23 ਸਾਲ ਕੱਦ 5'3". M.Com. LLB, ਗੋਤ ਡੋਗਰਾ/ਆਸੀ ਲਈ ਯੋਗ ਰਿਸ਼ਤਾ ਚਾਹੀਦਾ ਹੈ ਬੈਗ ਨੰ:-3029

☆ ਉਮਰ 24 ਸਾਲ ਕੱਦ 5'4". ਗੋਤ ਵਿਰਦੀ/ਆਸੀ ਜਲੰਧਰ ਸਥਿਤ ਪ੍ਰਵਾਰ ਦੀ ਕੰਨਿਆ ਲਈ ਯੋਗ ਰਿਸ਼ਤਾ ਚਾਹੀਦਾ ਹੈ। ਬੈਗ ਨੰ:-3028

☆ ਉਮਰ 24 ਸਾਲ ਕੱਦ 5'. M.Com B.Ed ਦਿੱਲੀ ਸਥਿਤ ਪ੍ਰਵਾਰ ਗੋਤ ਵਿਰਦੀ/ਚਾਨਾ ਲਈ ਰਿਸ਼ਤੇ ਦੀ ਲੋੜ ਹੈ। ਬੈਗ ਨੰ:-3027

☆ ਜ਼ਿਲਾ ਫਰੀਦਕੋਟ ਉਮਰ 22 ਸਾਲ ਕੱਦ 5'1". ਨਿਰਦੋਸ਼ ਤਲਾਕਸ਼ੁਦਾ ਮਾਥਰਾ ਗੋਤ ਬਾਹਤਾ/ਸੋਦ ਕੰਨਿਆ ਲਈ ਯੋਗ ਰਿਸ਼ਤਾ ਚਾਹੀਦਾ ਹੈ। ਬੈਗ ਨੰ:-3047

☆ ਬੰਬਈ ਨਿਵਾਸੀ ਪ੍ਰਵਾਰ ਦੀ ਕੰਨਿਆ ਉਮਰ 29 ਸਾਲ ਕੱਦ 5'. B.Sc. Computer Course ਗੋਤ ਸੱਗੂ/ਚੰਡਾ ਲਈ ਯੋਗ ਰਿਸ਼ਤਾ ਚਾਹੀਦਾ ਹੈ ਬੈਗ ਨੰ:-3046

☆ ਉਮਰ 25 ਸਾਲ ਕੱਦ 5'. ਗੋਤ ਤਮਰਾ ਰੰਗ

ਸਾਫ B.A./Telephone Operator Diploma ਲੁਧਿਆਣਾ ਨਿਵਾਸੀ ਕੰਨਿਆ ਲਈ ਵਰ ਚਾਹੀਦਾ ਹੈ। ਬੈਗ ਨੰ:-3045

☆ ਜ਼ਿਲਾ ਗੁਰਦਾਸਪੁਰ ਉਮਰ 27 ਸਾਲ ਕੱਦ 5'3". ਗੋਤ ਵਿਲਖੁ/ਠੋਠੀ B.A ਕਾਰਖਾਨੇਦਾਰ ਦੀ ਕੰਨਿਆ ਲਈ ਯੋਗ ਰਿਸ਼ਤਾ ਚਾਹੀਦਾ ਹੈ। ਬੈਗ ਨੰ:-3044

☆ ਜ਼ਿਲਾ ਫਰੀਦਕੋਟ ਦੀ ਕੰਨਿਆ ਉਮਰ 21 ਸਾਲ ਕੱਦ 5'2". ਗੋਤ ਸੋਦ/ਸੱਗੂ STAFF NURSE ਲਈ ਤਰਜੀਹੀ ਤੌਰ ਤੇ ਬਾਹਰਲੇ ਰਿਸ਼ਤੇ ਦੀ ਲੋੜ ਹੈ। ਬੈਗ ਨੰ:-3043

☆ ਉਮਰ 32 ਸਾਲ ਕੱਦ 5'5". M.A, B.Ed. ਕੰਨਿਆ ਗੋਤ ਚੰਡਾ/ਤਮਰਾ ਰੰਗ ਸਾਫ ਲਈ ਸਰਕਾਰੀ ਸਰਵਿਸ ਜਾਂ ਬੈਕ ਅਫਸਰ ਲੜਕੇ ਦੀ ਲੋੜ ਹੈ। ਬੈਗ ਨੰ:-3042

☆ ਉਮਰ 25 ਸਾਲ ਕੱਦ 5'4". M.A.(Part 1) ਸਾਫ ਰੰਗ ਗੋਤ ਤੁਈ/ਉੱਤੀ ਜ਼ਿਲਾ ਹੁਸ਼ਿਆਰਪੁਰ ਦੇ ਪੜੇ-ਲਿਖੇ ਪ੍ਰਵਾਰ ਦੀ ਟਿਕਲੋਤੀ ਕੰਨਿਆ ਲਈ ਤਰਜੀਹੀ ਤੌਰ ਤੇ ਬੈਕ ਅਫਸਰ/ਸਰਵਿਸਮੈਨ ਵਰ ਦੀ ਲੋੜ ਹੈ। ਬੈਗ ਨੰ:-3041

☆ ਉਮਰ 23 ਸਾਲ ਕੱਦ 5'4". M.A ਗੋਤ ਜੰਬਲ/ਬੈਸ ਜਲੰਧਰ ਦੀ ਕੰਨਿਆ ਲਈ ਯੋਗ ਰਿਸ਼ਤਾ ਚਾਹੀਦਾ ਹੈ। ਬੈਗ ਨੰ:-3040

☆ ਉਮਰ 24 ਸਾਲ ਕੱਦ 5'4". +2. ਗੋਤ ਉੱਤੀ/ਕਲਸੀ ਵਿਧਵਾ ਕੰਨਿਆ ਦੇ ਬੱਚੇ ਲੁਧਿਆਣੇ ਦੀ ਖੁਬਸੂਰਤ ਕੰਨਿਆ ਲਈ ਵਰ ਚਾਹੀਦਾ ਹੈ। ਬੱਚਿਆਂ ਦੀ ਕੋਈ ਜੁੰਮੇਵਾਰੀ ਨਹੀਂ ਪਿਤਾ ਕਾਰਖਾਨੇਦਾਰ ਬੈਗ ਨੰ:-3039

☆ ਉਮਰ 26.5 ਸਾਲ ਕੱਦ 150 C.M. M.A (Punjabi) ਗੋਤ ਪਨੇਸਰ/ਬੱਸਨ ਚੰਡੀਗੜ ਨਿਵਾਸੀ ਪ੍ਰਵਾਰ ਦੀ ਕੰਨਿਆ ਲਈ ਰਿਸ਼ਤਾ ਚਾਹੀਦਾ ਹੈ। ਪਿਤਾ S.D.O ਬੈਗ ਨੰ:-3038

☆ ਦਿੱਲੀ ਸਥਿਤ ਪ੍ਰਵਾਰ ਦੀ ਲੜਕੀ ਉਮਰ 29 ਸਾਲ ਕੱਦ 5'2". ਸਰਕਾਰੀ ਸਰਵਿਸ 3600/- ਗੋਤ ਰੁਪਰਾ ਲਈ ਯੋਗ ਵਰ ਚਾਹੀਦਾ ਹੈ। ਬੈਗ ਨੰ:-3037

☆ ਉਮਰ 29 ਸਾਲ ਕੱਦ 5'3". ਹੋਣਹਾਰ ਕੰਨਿਆ M.Sc. (Chemistry) ਗੋਤ ਤੇਵਰ/ਵਿਲਖੁ ਜਲੰਧਰ ਸਥਿਤ ਪ੍ਰਵਾਰ ਲਈ ਪੜੇ-ਲਿਖੇ

ਵਰ ਦੀ ਲੋੜ ਹੈ। ਬੈਗ ਨੰ:-3036

☆ ਉਮਰ 29 ਸਾਲ ਕੱਦ 5'4". M.Com B.Ed ਗੋਤ ਜੰਬਲ/ਸੱਗੂ ਜਲੰਧਰ ਸਥਿਤ ਸੁੰਦਰ, ਪਤਲੀ, ਗੋਰੀ ਕੁਕਿੰਗ/ਪੇਂਟਿੰਗ/ਮਾਡਲਿੰਗ ਸਿਲਾਈ ਵਿਚ ਮਾਹਿਰ ਕੰਨਿਆ ਲਈ ਪੜੇ-ਲਿਖੇ ਵੈਸ਼ਲੇ ਪ੍ਰਵਾਰ ਦੇ ਲੜਕੇ ਦੀ ਲੋੜ ਹੈ। ਪਿਤਾ Retd. Executive Engineer. ਬੈਗ ਨੰ:-3035

☆ ਉਮਰ 22 ਸਾਲ ਕੱਦ 5'2". B.A ਗੋਤ ਤੋਗਲ/ਨੋਤੇ ਲੁਧਿਆਣਾ ਸਥਿਤ ਪ੍ਰਵਾਰ ਦੀ ਕੰਨਿਆ ਲਈ ਗੈਜੂਏਟ/ਸਥਾਪਿਤ ਵਰ ਦੀ ਲੋੜ ਹੈ। ਬੈਗ ਨੰ:-3034

ਕੰਨਿਆ ਚਾਹੀਦੀ ਹੈ



☆ ਉਮਰ 31 ਸਾਲ ਕੱਦ 5'8". ਕਲੀਨਸ਼ੇਵ ਗੋਤ ਸੋਦ/ਕਲਸੀ ਜ਼ਿਲਾ ਫਰੀਦਕੋਟ, ਲੜਕਾ ਜਲਦੀ ਹੀ ਭਾਰਤ ਆ ਰਿਹਾ ਹੈ। ਸੁੰਦਰ ਵੈਸ਼ਲੇ ਪਾਰਮਿਕ ਖਿਆਲ ਵਾਲੇ ਪ੍ਰਵਾਰ ਦੀ ਕੰਨਿਆ ਚਾਹੀਦੀ ਹੈ। ਬੈਗ ਨੰ:-1111

☆ America ਨਿਵਾਸੀ ਉਮਰ 26 ਸਾਲ ਕੱਦ 5'8". ਆਪਣਾ ਬਿਜਨੈਸ ਗੋਤ ਸੋਦ/ਕਲਸੀ B.A ਲੜਕਾ ਜੋ ਜਲਦ ਹੀ ਭਾਰਤ ਆ ਰਿਹਾ ਹੈ ਲਈ ਖੁਬਸੂਰਤ ਪਤੀ-ਲਿਖੀ ਕੰਨਿਆ ਚਾਹੀਦੀ ਹੈ। ਬੈਗ ਨੰ:-1112

☆ ਜ਼ਿਲਾ ਗੁਰਦਾਸਪੁਰ ਦੇ ਉਘੇ ਬਿਜਨੈਸਮੈਨ ਪ੍ਰਵਾਰ ਦਾ ਲੜਕਾ ਉਮਰ 23 ਸਾਲ B.E.(Industrial Products) ਗੋਤ ਡਡਿਆਲ/ਤਮਰਾ ਲਈ ਬਾਹਰਲੀ ਕੰਨਿਆ ਚਾਹੀਦੀ ਹੈ। ਬਰੀਰ ਦਾਜ ਤੋਂ ਸਾਦੀ ਸ਼ਾਦੀ ਬੈਗ ਨੰ:-1113

☆ U.K ਨਿਵਾਸੀ ਉਮਰ ਕੱਦ 5'7", ਅੱਛੀ ਸਿਹਤ ਗੋਤ ਬਾਹਤਾ ਲੜਕੇ ਲਈ ਯੋਗ ਕੰਨਿਆ ਚਾਹੀਦੀ ਹੈ। ਲੜਕੇ ਦੇ ਮਾਤਾ-ਪਿਤਾ ਭਾਰਤ ਆਏ ਹੋਏ ਹਨ। ਬੈਗ ਨੰ:-1114

☆ U.K. ਨਿਵਾਸੀ ਉਮਰ ਉਮਰ 29 ਸਾਲ ਕੱਦ 5'6". ਗੋਤ ਬਾਹਤਾ ਲਈ ਸੁੰਦਰ ਪਤੀ-ਲਿਖੀ ਕੰਨਿਆ ਚਾਹੀਦੀ ਹੈ। ਬੈਗ ਨੰ:-1115

ADVERTISEMENT TARIFF (IN Rs.) PER INSERTION

BACK COVER PAGE	2500/-	-DO-
FRONT INNER COVER	1500/-	-DO-
BACK INNER COVER	1250/-	-DO-
FULL PAGE (SINGLE COLOUR SIDE)	1000/-	-DO-
HALF PAGE (SINGLE COLOUR SIDE)	500/-	-DO-
QUARTER PAGE (SINGLE COLOUR SIDE)	300/-	-DO-
FULL PAGE (DOUBLE COLOUR)	1250/-	-DO-
HALF PAGE (DOUBLE COLOUR)	650/-	-DO-

30% LESS FOR 52 INSERTIONS
20% LESS FOR 12 INSERTIONS
10% LESS FOR 6 INSERTIONS



ਜਨਮ ਦਿਨ ਮੁਬਾਰਕ



ਕਾਕਾ ਮਨਮਿੰਦਰ ਸਿੰਘ. ਸਪੁੱਤਰ ਸ: ਪਰਮਿੰਦਰ ਸਿੰਘ. ਪੋਤਰਾ ਸ: ਤਰਲੋਕ ਸਿੰਘ ਕੁੰਦੀ. ਫਗਵਾੜਾ -17 ਅਪ੍ਰੈਲ

ਬੀਬੀ ਗੁਰਬਖਸ਼ ਕੌਰ. ਸਪੁੱਤਰੀ ਸ: ਤਰਸੇਮ ਸਿੰਘ ਤੰਵਰਾ 56, ਅਪਟੋਨਬ ਪਾਰਕ ਰੋਡ ਫਾਰੈਸਟ ਗੇਟ ਵੰਡਨ -18 ਅਪ੍ਰੈਲ

ਹਰਪ੍ਰੀਤ ਕੌਰ. ਸਪੁੱਤਰੀ ਸ: ਸੁਣਖਨ ਸਿੰਘ ਜੰਡੂ. 106, ਹੈਮਪਟਨ ਕਰੈਸੈਟ ਰੋਡ ਗਰੇਵਜ਼ ਇੰਡ ਕੈਟ -22 ਅਪ੍ਰੈਲ

ਗੁਰਬਿੰਦਰ ਕੌਰ. ਸਪੁੱਤਰੀ ਸ: ਮੋਹਿੰਦਰ ਸਿੰਘ ਸੰਤ ਨਗਰ ਪੁਨਾ -22 ਅਪ੍ਰੈਲ

ਰਣਜੀਤ ਕੌਰ. ਸਪੁੱਤਰੀ ਸ: ਪ੍ਰਿਤਪਾਲ ਸਿੰਘ ਘਟੋੜਾ ਮੈ: ਪੁਨਾ ਸਾਅ ਮਿਲ ਪੁਨਾ -22 ਅਪ੍ਰੈਲ

ਗਿਆਨ ਸਿੰਘ ਬਿਰਦੀ. ਸਪੁੱਤਰ ਸ: ਗੁਰਚਰਨ ਸਿੰਘ ਬਿਰਦੀ ਜੈ ਸ੍ਰੀ ਸੁਸਾਇਟੀ ਨਾਸਿਕ -18 ਅਪ੍ਰੈਲ

ਉਰਮੀਤ ਕੌਰ ਬਿਰਦੀ. ਸਪੁੱਤਰੀ ਸ: ਜਗਜੀਤ ਸਿੰਘ ਬਿਰਦੀ ਜੈ ਸ੍ਰੀ ਸੁਸਾਇਟੀ ਨਾਸਿਕ -17 ਅਪ੍ਰੈਲ

ਅਮਰਜੀਤ ਕੌਰ. ਸਪੁੱਤਰੀ ਸ: ਹਰਬੋਸ ਸਿੰਘ ਡੱਫੂ ਮੈ: ਦਰਸ਼ਨ ਸਾਅ ਮਿਲ ਮਾਲੇਗਾਓ -19 ਅਪ੍ਰੈਲ

ਮਲਕੀਤ ਸਿੰਘ. ਸਪੁੱਤਰ ਸ: ਬਾਲਾ ਸਿੰਘ ਗੈਦੂ ਪੁਨਾ -20 ਅਪ੍ਰੈਲ

ਕਾਕਾ ਜਸਵਿੰਦਰ ਸਿੰਘ ਜੱਸੀ. ਸਪੁੱਤਰ ਸ: ਕੁਲਦੀਪ ਸਿੰਘ ਮੈ: ਸਾਰੋਂ ਐਗ੍ਰੀ ਵਰਕਸ ਨਹਿਰਾ ਗਾਗਾ -19 ਅਪ੍ਰੈਲ

ਦਲਜੀਤ ਸਿੰਘ ਸੈਂਹਬੀ. ਸਪੁੱਤਰ ਸ: ਤਰਸੇਮ ਸਿੰਘ ਸੈਂਹਬੀ ਚਰਚ ਰੋਡ ਯਾਰਡਲੋ ਬਰਮਿੰਘਮ -18 ਅਪ੍ਰੈਲ

ਜਸਵਿੰਦਰ ਸਿੰਘ ਸੈਂਹਬੀ. ਸਪੁੱਤਰ ਸ: ਤਰਸੇਮ ਸਿੰਘ ਸੈਂਹਬੀ ਚਰਚ ਰੋਡ. ਯਾਰਡਲੋ ਬਰਮਿੰਘਮ -21 ਅਪ੍ਰੈਲ

ਇੰਦਰਪਾਲ ਸਿੰਘ ਮਠਾਰੂ. ਸਪੁੱਤਰ ਸ: ਗੁਰਦੀਪ ਸਿੰਘ ਮਠਾਰੂ 170 A, ਕ੍ਰਿਸ਼ਨ ਪੁਰਾ ਫਗਵਾੜਾ -16 ਅਪ੍ਰੈਲ

ਤਰਨਵੀਰ ਸਿੰਘ. ਸਪੁੱਤਰ ਸ: ਜਗਜੀਤ ਸਿੰਘ ਜੰਡੂ 260, ਹਾਲਬਰੁਕ ਲੈਨ ਕੋਵਿੰਟਰੀ 19ਅਪ੍ਰੈਲ

ਕਿਰਨਪਾਲ ਸਿੰਘ ਜਸ. ਸਪੁੱਤਰ ਸ: ਕਮਲਜੀਤ ਸਿੰਘ ਜਸ ਫੁਲਵਰ ਹੈਪਟਨ 20ਅਪ੍ਰੈਲ

ਕਾਕਾ ਤਰਨਦੀਪ ਸਿੰਘ ਬਿਰਦੀ. ਸਪੁੱਤਰ ਸ: ਨਰਿੰਦਰ ਪਾਲ ਸਿੰਘ ਬਿਰਦੀ. ਲੀਮੰਗਟਨ -22 ਅਪ੍ਰੈਲ

ਅਮਰਜੀਤ ਸਿੰਘ ਸੋਨੀ. ਸਪੁੱਤਰ ਸ: ਦਲੀਪ ਸਿੰਘ ਪਟਿਆਲਾ ਰੋਡ ਚੀਕਾ -19 ਅਪ੍ਰੈਲ
ਹਰਜੋਤ ਸਿੰਘ. ਸਪੁੱਤਰ ਸ: ਸੁਖਦੇਵ ਸਿੰਘ ਕਲਾਸੀ ਮੈ: ਅੰਸ: ਕੇ: ਮਸੀਨਰੀ ਕੰਪਨੀ. ਜੀ ਟੀ ਰੋਡ. ਅੰਮ੍ਰਿਤਸਰ -22 ਅਪ੍ਰੈਲ

ਸ: ਸੰਦੀਪ ਸਿੰਘ ਲੋਟੇ. ਸਪੁੱਤਰ ਸ: ਮੋਹਿੰਦਰ ਸਿੰਘ ਲੋਟੇ. ਗੋਰਡਨ ਅਵੈਨਿਓ. ਸਟੈਨਮੋਰ. ਯੂ:ਕੇ -19 ਅਪ੍ਰੈਲ

ਬਲਦੇਵ ਸਿੰਘ. ਸਪੁੱਤਰ ਸ: ਮਹਿੰਗਾ ਸਿੰਘ ਪਲਾਚਾ ਮੈ: ਪਲਾਚਾ ਇੰਜ: ਵਰਕਸ ਸ਼ਾਂਤੀ ਨਗਰ ਪੁਨਾ -22 ਅਪ੍ਰੈਲ

ਵਿਵਾਹਿਕ ਵਿਗਿਆਪਨ

ਜ਼ਿਲਾ ਫਰੀਦਕੋਟ ਦਾ ਲੜਕਾ ਉਮਰ 22 ਸਾਲ ਕੱਦ 5'6" ਆਪਣੀ ਮਰੂਤੀ ਰਿਪੋਰਿੰਗ ਵਰਕਸ਼ਾਪ Matric ਗੋਤ ਕਲਾਸੀ/ਮਠਾਰੂ ਲਈ ਯੋਗ/ ਬਾਹਰਲੀ ਕੰਨਿਆ ਚਾਹੀਦੀ ਹੈ। ਬੈਗ ਨੰ:-1109

ਉਮਰ 26 ਸਾਲ ਕੱਦ 5'7". ਅਬੂ ਧਾਬੀ ਵਿਚ ਕੰਮ ਕਰਦੇ ਗੋਤ ਕਲਾਸੀ/ਮਠਾਰੂ Matric. ਜ਼ਿਲਾ ਫਰੀਦਕੋਟ ਦੇ ਲੜਕੇ ਲਈ ਗੁਣਬਾਨ/ਬਾਹਰਲੀ ਕੰਨਿਆ ਚਾਹੀਦੀ ਹੈ ਬੈਗ ਨੰ:-1110 American Green Card Holder ਲੜਕਾ

ਉਮਰ 24 ਸਾਲ. ਕੱਦ 5'8". B.Com, C.A ਦੇ ਨਾਲ ਪ੍ਰੋਕਟੀਸ ਕਰ ਰਿਹਾ ਜਲੰਧਰ ਦੇ ਲੜਕੇ ਲਈ ਤਰਜੀਹੀ ਤੌਰ ਤੇ ਬਾਹਰਲੀ ਕੰਨਿਆ ਚਾਹੀਦੀ ਹੈ। ਗੋਤ ਡੂਈ/ਤੋਂਗਲ ਬੈਗ ਨੰ:-1092

ਉਮਰ 25.5 ਸਾਲ. ਜ਼ਿਲਾ ਗੁਰਦਾਸਪੁਰ ਦਾ ਲੜਕਾ Matric, I.T.I ਦਾ ਡਿਪਲੋਮਾ ਗੋਤ ਵਿਰਦੀ/ਨਾਗੀ ਅੰਮ੍ਰਿਤਧਾਰੀ ਆਪਣੀ ਇਲੈਕਟ੍ਰੀਕਲ ਦੀ ਦੁਕਾਨ ਲਈ ਸੁੰਦਰ ਗੁਰਸਿਖ ਕੰਨਿਆ ਚਾਹੀਦੀ ਹੈ ਬੈਗ ਨੰ:-1093

ਉਮਰ 35 ਸਾਲ. ਕੱਦ 5'9". ਗੋਤ ਪਨੇਸਰ/ਸੰਧੂ. ਬਟਾਲੇ ਵਿਚ ਆਪਣੀ ਮਸ਼ੀਨ ਟੂਲ ਦੀ ਫੈਕਟਰੀ ਲਈ ਵਿਧਵਾ/ਤਲਾਕਸ਼ੁਦਾ ਜੀਵਨ ਸਾਬਣ ਚਾਹੀਦੀ ਹੈ। ਬੈਗ ਨੰ:-1094

ਉਮਰ 36 ਸਾਲ. ਕੱਦ 5'8". ਗੋਤ ਜੰਬਲ/ਨਾਗੀ ਪਹਿਲੀ ਪਤਨੀ ਸਵਰਗਵਾਸ.1 ਲੜਕਾ.3

ਲੜਕੀਆਂ. ਜਿਲਾ ਫਿਰੋਜ਼ਪੁਰ ਦੇ ਲੜਕੇ ਲਈ ਘਰ ਸਾਂਝਣ ਵਾਲੀ ਗ੍ਰਹਿਣੀ ਚਾਹੀਦੀ ਹੈ। ਬੱਚਿਆ ਦੀ ਕੋਈ ਜੁੰਮੇਵਾਰੀ ਨਹੀਂ। ਬੈਗ ਨੰ:-1095
ਉਮਰ 26 ਸਾਲ. ਕੱਦ 5'9". ਜ਼ਿਲਾ ਫਿਰੋਜ਼ਪੁਰ ਵਾਸੀ +2 ਲੜਕਾ ਗੋਤ ਤੁਲੋਰ/ਸੰਧੂ ਕਾਰਪੋਟਰ ਦਾ ਕੰਮ ਲਈ ਕੰਨਿਆ ਚਾਹੀਦੀ ਹੈ। ਬੈਗ ਨੰ:-1096

ਉਮਰ 32 ਸਾਲ. ਜ਼ਿਲਾ ਫਿਰੋਜ਼ਪੁਰ ਦਾ ਲੜਕਾ. ਜਿਸਦੀ ਪਹਿਲੀ ਪਤਨੀ ਸੁਵਰਗਵਾਸ ਹੋ ਚੁਕੀ ਹੈ. 2 ਲੜਕੇ.3 ਲੜਕੀਆਂ ਅੰਮ੍ਰਿਤਧਾਰੀ ਆਪਣੀ ਵਰਕਸ਼ਾਪ ਲਈ ਜੀਵਨ-ਸਾਬਣ ਚਾਹੀਦੀ ਹੈ। ਬੈਗ ਨੰ:-1097

ਜ਼ਿਲਾ ਅੰਮ੍ਰਿਤਸਰ ਦਾ ਲੜਕਾ. ਕੱਦ 5'7". M.A, B.Ed. ਗੋਤ ਸੰਧੂ/ਵਿਰਦੀ ਸਰਕਾਰੀ ਟੀਚਰ ਦੀ ਨੌਕਰੀ ਲਈ ਤਰਜੀਹੀ ਤੌਰ ਤੇ ਨੌਕਰੀਸ਼ੁਦਾ ਕੰਨਿਆ /B.Ed. ਚਾਹੀਦੀ ਹੈ। ਬੈਗ ਨੰ:-1098

ਉਮਰ 25 ਸਾਲ. ਬਟਾਲੇ ਦੇ ਸਨਅਤੀ ਅਦਾਰੇ ਦਾ ਲੜਕਾ ਗੋਤ ਪਦਮ/ਪਨੇਸਰ B.A.. ਲੜਕੇ ਲਈ ਬਿਜਨੈਸਮੈਨ ਪ੍ਰਵਾਰ ਦੀ ਕੰਨਿਆ ਚਾਹੀਦੀ ਹੈ। ਬੈਗ ਨੰ:-1099

ਉਮਰ 26 ਸਾਲ. ਕੱਦ 5'9". M.Phil. (Applied Physics,) ਮੋਹਾਲੀ ਵਿਚ ਸਰਵਿਸ ਗੋਤ ਤੰਵਰ/ਵਿਲਖੁ ਲੜਕੇ ਲਈ ਪਤੀ ਲਿਖੀ ਸੁੰਦਰ ਕੰਨਿਆ ਚਾਹੀਦੀ ਹੈ। ਬੈਗ ਨੰ:-1102

ਉਮਰ 24.5 ਸਾਲ. ਕੱਦ 5'11". ਪਟਿਆਲਾ ਵਾਸੀ ਮੈਟ੍ਰਿਕ ਆਪਣਾ ਕਾਰੋਬਾਰ ਗੋਤ ਤਮਰਾ/ ਜੰਡੂ ਪਟਿਆਲਾ ਵਸਨੀਕ ਲੜਕੇ ਲਈ ਯੋਗ ਕੰਨਿਆ ਚਾਹੀਦੀ ਹੈ। ਬੈਗ ਨੰ:-1103

ਉਮਰ 32 ਸਾਲ. ਕੱਦ 5'8". America ਦਾ ਨਾਗਰਿਕ ਗੋਤ ਉੱਤੀ/ਸੀਹਰਾ ਲੜਕੇ ਲਈ ਕੰਨਿਆ ਚਾਹੀਦੀ ਹੈ। ਬੈਗ ਨੰ:-1104

ਉਮਰ 32 ਸਾਲ. ਕੱਦ 5'5". ਅਮਰੀਕਾ ਦਾ ਨਾਗਰਿਕ ਗੋਤ ਸੰਧੂ/ਡੂਈ ਇਕਲੋਤਾ ਤਲਾਕਸ਼ੁਦਾ ਲੜਕਾ ਪਿਤਾ ਰਿਟਾਇਰ ਬੈਕ ਅਧਿਕਾਰੀ ਦਿੱਲੀ ਸਥਿਤ ਪ੍ਰਵਾਰ ਦੇ ਲੜਕੇ ਲਈ B.Sc./ ਮੈਡਿਕਲ ਡਿਗਰੀ ਹੋਲਡਰ ਲੜਕੀ ਚਾਹੀਦੀ ਹੈ। ਬੈਗ ਨੰ:-1105

ਉਮਰ 24.5 ਸਾਲ. ਕੱਦ 5'2". +2 ਜਲੰਧਰ ਵਾਸੀ ਆਟੋ ਪਾਰਟਸ ਬਨਾਉਣ ਦਾ ਕਾਰਖਾਨਾ. ਗੋਤ ਵਿਲਖੁ/ਵਿਰਦੀ ਲੜਕੇ ਲਈ ਕੰਨਿਆ ਚਾਹੀਦੀ ਹੈ। ਬੈਗ ਨੰ:-1106

ਉਮਰ 26 ਸਾਲ. ਕੱਦ 5'7". ਜਲੰਧਰ ਵਾਸੀ B.A. ਗੋਤ ਨੰਨਤਾ/ਡੂਈ ਆਪਣੇ ਲਕੜ ਦਾ ਕੰਮ ਕਰਦੇ ਲੜਕੇ ਲਈ ਅੰਮ੍ਰਿਤਧਾਰੀ ਧਾਰਮਿਕ ਖਿਆਲ ਵਾਲੀ ਲੜਕੀ ਦੀ ਲੋੜ ਹੈ। ਬੈਗ ਨੰ:-1107

ਉਮਰ 40 ਸਾਲ. ਕੱਦ 5'10". ਜ਼ਿਲਾ ਫਰੀਦਕੋਟ ਵਾਸੀ. ਪਹਿਲੀ ਪਤਨੀ ਸੁਵਰਗਵਾਸ 3 ਲੜਕੇ ਉਮਰ 16/14/13 ਸਾਲ ਆਪਣਾ ਕੰਮ ਲਈ ਸਮਝਦਾਰ ਜੀਵਨ-ਸਾਬਣ ਦੀ ਲੋੜ ਹੈ। ਬੈਗ ਨੰ:-1108

ਰਾਮਗੜੀਆ ਮੰਚ ਪਰਿਵਾਰ



ਸ: ਬਲਦੇਵ ਸਿੰਘ, ਮੈ: ਐਡਮੀਰਲ ਫਾਉਂਡਰੀ ਵਰਕਸ, ਬਟਾਲਾ

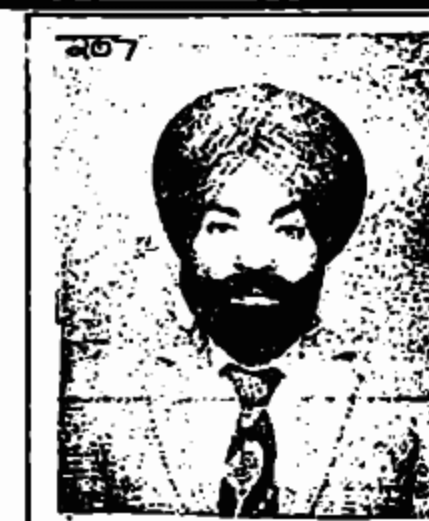

ਸ: ਹਰਜਿੰਦਰ ਸਿੰਘ ਨਾਗੀ, ਮੈ: ਸ੍ਰੀ ਸੁਖਮਨੀ ਇੰਟ: D.B.N ਰੋਡ, ਬਟਾਲਾ



ਸ: ਗੁਰਵਿੰਦਰ ਸਿੰਘ (ਗਬਰ) ਮੈ: ਐਡਮੀਰਲ ਫਾਉਂਡਰੀ, ਬਟਾਲਾ



ਸ: ਜਗਦੀਸ਼ ਸਿੰਘ, ਮੈ: ਨਿਉ ਅਰਵਿੰਦਰ ਮਸ਼ੀਨ ਟੂਲ, ਕਾਰਨੁਵਾਨ ਰੋਡ, ਬਟਾਲਾ



ਸ: ਨਰਿੰਦਰ ਸਿੰਘ ਕਲਸੀ, ਹੁਸ਼ਿਆਰਪੁਰ



ਸ: ਸਰੂਪ ਸਿੰਘ ਖਾਬਾ, ਜ਼ਿਲਾ ਪਰਿਸ਼ਦ ਮਾਰਕੀਟ, ਹੁਸ਼ਿਆਰਪੁਰ

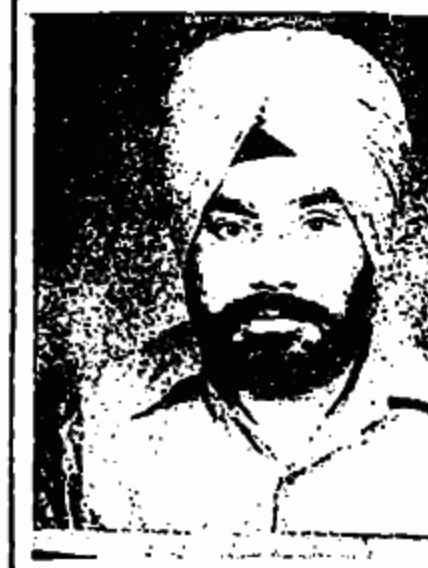

ਸ: ਬਲਵੀਰ ਸਿੰਘ, ਮੈ: ਪੰਜਾਬ ਮਕੈ ਵਰਕਸ, G.T. ROAD, ਖੇਨਾ



ਸ: ਕੁਲਵੰਤ ਸਿੰਘ ਵਿਰਦੀ, St.No 7, ਪੁਰਤਾਪ ਨਗਰ, ਲੁਧਿਆਣਾ



ਸ: ਲਖਵਿੰਦਰ ਸਿੰਘ ਸੈਰੜੀ, ਜਨਤਾ ਨਗਰ, St. No 7, ਤਗਵਾਨ ਚੌਕ, ਲੁਧਿਆਣਾ



ਸ: ਗੁਰਦੀਪ ਸਿੰਘ ਗੋਹਲ, ਮੈ: ਗੋਹਲ ਫਲੀਜ਼ ਵਰਕਸ, CHD Rd, ਨਡੀਓ



ਸ: ਜਰਨੈਲ ਸਿੰਘ, ਮੈ: ਗੋਲਡਨ ਫਰਨੀਚਰ, ਮਾਡਲ ਟਾਊਨ, ਜਲੰਧਰ



ਸ: ਸੁਖਵੀਰ ਸਿੰਘ, ਮੈ: ਪ੍ਰੀਤਮ ਇੰਜ: ਵਰਕਸ, Adda Kpt, ਜਲੰਧਰ



ਸ: ਚਰਨਜੀਤ ਸਿੰਘ, ਮੈ: ਕਿਸਾਨ ਟਾਇਰ, ਤਗਤਾ ਤਾਈ



ਸ: ਜਗਰੂਪ ਸਿੰਘ ਧੀਮਾਨ, ਮੈ: J.S. Dhiman, ਸਟੀਲ ਵਰਕਸ, ਤਗਤਾ ਤਾਈ



ਸ: ਬਖਸ਼ਿਸ਼ ਸਿੰਘ, ਮੈ: ਦਸਮੇਸ਼ ਐਗਰੀ ਵਰਕਸ, ਤਗਤਾ ਤਾਈ ਕਾ

Phones : { Off. 57691
Fac. 72512

SEHRA FIELD'S

Specialist in :

Sunflower Thresher, Potato Planter
& Potato Harvester

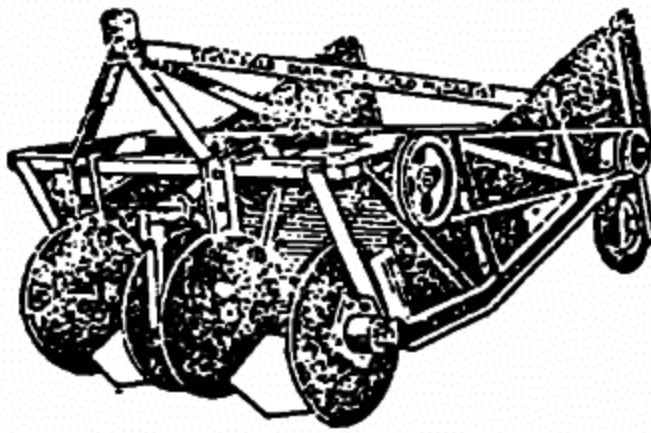
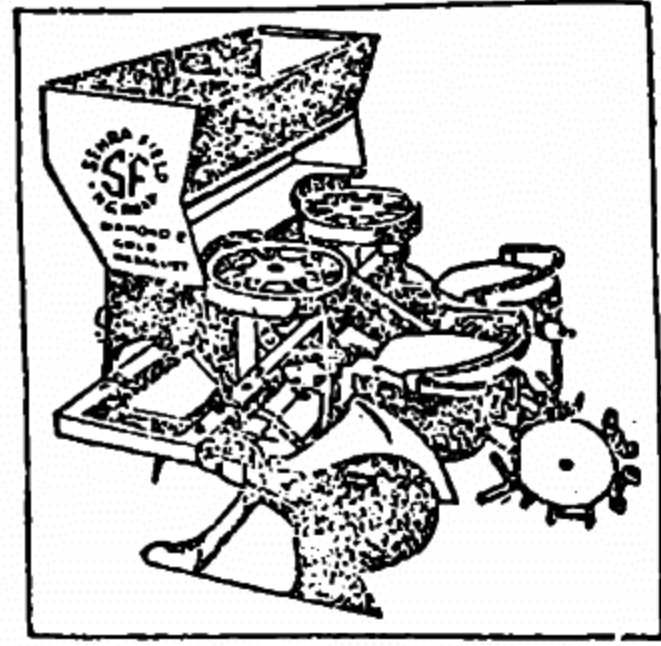

Manufacturers

S. Ravinder Singh Sehra

SEHRA MOTOR & TRACTOR ENGG. WORKS

Office :
Nehru Garden Road,
JALANDHAR-144001.

Factory :
Basti Bawa Khel,
JALANDHAR-144002.

ਪੰਜਾਬੀ ਕੁਰਾਨ ਦਾ ਮਾਣ ਮੌਤਾ ਸਿੰਘ ਹੰਸੂਰ

ਪੰਜਾਬ ਦਾ ਲੋਕ-ਨਾਚ ਭੰਗੜਾ ਸੰਸਾਰ ਦੇ ਹਰ ਕੋਨੇ ਵਿੱਚ ਮਕਬੂਲ ਹੋਇਆ ਹੈ। ਸ਼ਾਇਦ ਹੀ ਕੋਈ ਹੋਰ ਲੋਕ-ਨਾਚ ਏਨਾ ਹਰਮਨ ਪਿਆਰਾ ਹੋਇਆ ਹੋਵੇ। ਭੰਗੜੇ ਨੂੰ ਸੰਸਾਰ ਦੇ ਹਰ ਕੋਨੇ ਵਿੱਚ ਪਹੁੰਚਾਉਣ ਵਿੱਚ ਪੰਜਾਬ ਦੇ ਖਾਸਕਰ ਲੁਧਿਆਣੇ ਦੇ ਨੌਜਵਾਨਾਂ ਦਾ ਵਿਸ਼ੇਸ਼ ਯੋਗਦਾਨ ਰਿਹਾ ਹੈ। ਇਨ੍ਹਾਂ ਵਿੱਚੋਂ ਮੌਤਾ ਸਿੰਘ ਹੰਸੂਰ ਦਾ ਨਾਂ ਵਿਸ਼ੇਸ਼ ਤੌਰ ਤੇ ਵਰਨਣ ਯੋਗ ਹੈ, ਜਿਸ ਨੇ ਭੰਗੜੇ ਰਾਹੀਂ ਆਪ ਹੀ ਨਾਮਣਾ ਨਹੀਂ ਖਾਟਿਆ, ਸਗੋਂ ਦੇਸ਼ ਅਤੇ ਕੌਮ ਦੇ ਨਾਂ ਨੂੰ ਚਾਰ-ਚੌਨ ਲਾਏ ਹਨ।

ਮੌਤਾ ਸਿੰਘ ਨੂੰ ਪੰਜਾਬੀ ਸਭਿਆਚਾਰ ਨਾਲ ਇਸ਼ਕ ਦੀ ਗੁੜਤੀ ਉਨ੍ਹਾਂ ਦੇ ਪਿਤਾ ਸ: ਸੱਜਣ ਸਿੰਘ ਨੇ ਪਹਿਲੀ ਲੋੜੀ ਦੇਣ ਸਮੇਂ ਹੀ ਦਿੱਤੀ ਜਾਪਦੀ ਹੈ। ਪੰਜਾਬੀ ਸਭਿਆਚਾਰ ਲਈ ਪਿਆਰ ਦੀ ਝਲਕ ਮੌਤਾ ਸਿੰਘ ਦੇ ਸੁਭਾਅ ਤੋਂ ਸਾਫ਼ ਨਜ਼ਰੀ ਪੈਂਦੀ ਹੈ। ਮੌਤਾ ਸਿੰਘ ਦੇ ਪਿਤਾ ਸ: ਸੱਜਣ ਸਿੰਘ ਆਪ ਇਕ ਚੰਗੇ ਲਿਖਾਰੀ ਹਨ, ਉਨ੍ਹਾਂ ਨੇ ਬਹੁਤ ਸਾਰੇ ਗੀਤ ਪੰਜਾਬੀ ਮਾਂ ਬੋਲੀ ਦੀ ਬੋਲੀ ਵਿੱਚ ਪਾਏ ਹਨ। ਆਪਣੇ ਪੁਜਨੀਕ ਪਿਤਾ ਜੀ ਦੀ ਹੱਲਾ ਸ਼ੇਰੀ ਤੇ ਪ੍ਰੇਰਣਾ ਸਦਕਾ ਅਤੇ ਆਪਣੇ ਉਸਤਾਦ ਸ: ਟਹਿਲ ਸਿੰਘ ਖੀਣਾ ਦੀ ਸੁਯੋਗ ਅਗਵਾਈ ਸਦਕਾ ਉਸ ਦੇ ਸ਼ੌਕ ਦਾ ਇਸ਼ਕ ਪ੍ਰਵਾਨ ਚੜ੍ਹਿਆ।

ਮੌਤਾ ਸਿੰਘ "ਪੰਜਾਬ ਕਲਚਰਲ ਕਲੱਬ ਦਾ ਸਰਗਨਾ ਮੈਂਬਰ ਹੈ। ਹੁਣ ਤਕ ਕਈ ਵਾਰ ਦੂਰਦਰਸ਼ਨ ਦੇ ਨੈਸ਼ਨਲ ਨੈਟਵਰਕ ਤੇ ਭੰਗੜਾ ਪੇਸ਼ ਕਰ ਚੁੱਕਾ ਹੈ। ਇਸ ਦੇ ਨਾਲ ਹੀ ਉਸ ਨੇ "ਢੋਲਾ ਵੇ ਢੋਲਾ", "ਲੋਹੜੀ ਦੀ ਰਾਤ", "ਮੇਰਾ ਵਤਨ ਪੰਜਾਬ", ਵਿੱਚ ਭੰਗੜੇ ਦੀ ਸਫਲ ਪੇਸ਼ਕਾਰੀ ਵੀ ਕੀਤੀ ਹੈ। ਕਿਸੇ ਸ਼ਾਇਰ ਨੇ ਕਿਹਾ ਹੈ ਕਿ "ਇਸ਼ਕ ਨਚਾਏ ਗਲੀ ਗਲੀ। ਮੌਤਾ ਸਿੰਘ ਤੇ ਸਾਇਦ ਇਹ ਕਥਨ ਸ਼ੁਰੂ ਪ੍ਰਤੀਸ਼ਤ ਪੁਰਾ ਢੁਕਦਾ ਹੈ, ਕਿਉਂਕਿ ਜਦ ਮੌਤਾ ਸਿੰਘ ਆਪਣੀਆਂ ਪੇਸ਼ਕਾਰੀਆਂ ਦੀ ਸੂਚੀ ਅਰੰਭਦਾ ਹੈ ਤਾਂ ਸੁੱਤੇ ਦਾ ਸਾਹ ਉਪਰ ਦੇ ਉਪਰ ਤੇ ਰੇਠਾਂ ਦੇ ਰੇਠਾਂ ਹੀ ਗਹਿ ਜਾਂਦੇ ਹੀ। ਉਸ ਨੇ ਇਕ ਮੁਲਾਕਾਤ ਦੌਰਾਨ ਦੱਸਿਆ ਕਿ ਉਸਨੇ 1982 ਵਿੱਚ "ਏਸੀਆਡ

82" ਭੰਗੜੇ ਦੀ ਪੇਸ਼ਕਾਰੀ ਰਾਹੀਂ ਪੰਜਾਬ ਦੇ ਨਾਂ ਨੂੰ ਚਾਰ ਚੌਨ ਲਾਏ। ਇਥੇ ਹੀ ਬਸ ਨਹੀਂ, ਉਹ

ਮਹਿੰਦਰ ਸਿੰਘ ਡੰਗੋਰੀ ਦੀ ਯਾਦ ਚ ਆਯੋਜਿਤ ਕੀਤੇ ਗਏ, "ਡੰਗੋਰੀ ਯਾਦਗਾਰੀ ਮੇਲੇ", ਦੌਰਾਨ ਉਸਨੇ ਵਿਸ਼ੇਸ਼ ਯੋਗਦਾਨ ਪਾਇਆ, ਅਤੇ ਸ:

ਮਹਿੰਦਰ ਸਿੰਘ ਡੰਗੋਰੀ ਨੂੰ ਮੁੜ ਭੰਗੜਾ ਪ੍ਰੇਮੀਆਂ ਦੇ ਦਿਲਾਂ ਵਿੱਚ ਜ਼ਿੰਦਾ ਕਰ ਦਿੱਤਾ। ਨਾਰਥ ਜੇਠ ਕਲਚਰਲ ਸੈਂਟਰ ਪਟਿਆਲਾ ਦੀ ਅਗਵਾਈ ਹੇਠ ਉਸ ਨੇ ਸੁਜਾਨਪੁਰ, ਹਮੀਰਪੁਰ, ਸੋਲਨ ਪਾਲਮਪੁਰ, ਚੰਬਾ, ਸ਼ਿਮਲਾ ਜਾਂਕੇ ਭੰਗੜੇ ਦਾ ਪ੍ਰਦਰਸ਼ਨ ਕਰਕੇ ਪਹਾੜੀ ਹੁਸਨ ਦੀ ਚਮਕ ਨੂੰ ਵੀ ਮਾਤ ਪਾ ਦਿੱਤਾ। ਉਸ ਨੇ ਜੈਪੁਰ, ਅਰੁਨਾਚਲ ਪ੍ਰਦੇਸ਼, ਅਸਾਮ, ਕਲਕੱਤਾ, ਪਾਂਡੀਚਰੀ ਚ ਵੀ ਭੰਗੜੇ ਦੀ ਪੇਸ਼ਕਾਰੀ ਰਾਹੀਂ ਪੰਜਾਬੀ ਸਭਿਆਚਾਰ ਦੀ ਮਹਿਕ ਵੰਡੀ ਅਤੇ ਬਾਹਰਲੇ ਸੂਬਿਆਂ ਵਿੱਚ ਪੰਜਾਬੀਅਤ ਪ੍ਰਤੀ ਮੋਹ ਦੀ ਸ਼ਮਾ ਰੋਸ਼ਨ ਕੀਤੀ। ਪਿਲਾਨੀ ਤਾਮਿਲਨਾਡੂ ਦੇ "ਤਾਜ ਪੋਸ਼ੀ ਸਮਾਰੋਹ" ਦੌਰਾਨ, 1992 ਦੇ ਸਾਰਕ ਸਮਾਰੋਹ, ਕੋਰਲਾ ਵਿਖੇ ਆਲ ਇੰਡੀਆ ਫੋਕ ਆਰਟ ਫੈਸਟੀਵਲ, ਕੋਇੰਮਬਟਰ ਵਿਖੇ, ਮਹਾਮਾਹਮ ਸਮਾਰੋਹ ਉਜੇਵਰ, ਤੇ ਸੰਮਰ ਫੈਸਟੀਵਲ, ਉਟੀ ਵਿਖੇ ਭੰਗੜੇ ਦੀ ਖੁਸ਼ਬੂ ਖਿਲਾਰੀ।

ਆਪਣੇ ਇਸ ਸ਼ੌਕ ਨੂੰ ਹੋਰ ਵਿਸਥਾਰ ਦੇਣ ਲਈ ਉਸਨੇ ਸੁਮਰ, ਲੁਡੀ, ਮਲਵਈ, ਗਿੱਪਾ, ਫੋਕ, ਆਰਕੈਸਟਰਾ ਚ ਵੀ ਮੁਹਾਰਤ ਹਾਸਲ ਕੀਤੀ। ਇਸ ਸਭ ਕੁਝ ਦੇ ਨਾਲ ਹੀ ਉਹ ਇਕ ਖੁਬਸੂਰਤ ਅਦਾਕਾਰ ਵੀ ਹੈ ਤੇ ਡਾਂਸ ਨਿਰਦੇਸ਼ਕ ਵੀ ਹੈ। ਉਸ ਨੇ "ਗਵਾਰੀ ਜੱਟ ਦੀ" ਫਿਲਮ ਵਿੱਚ ਅਦਾਕਾਰ ਵਜੋਂ ਹੀ

ਨਹੀਂ ਸਗੋਂ ਡਾਂਸ ਡਾਇਰੈਕਟਰ ਵਜੋਂ ਵੀ ਫਰਜ਼ ਨਿਭਾਏ ਹਨ। ਐਡੀਆ ਮੱਲਾਂ ਮਾਰਨ ਵਿੱਚ ਜਿਥੇ ਉਸ ਦੇ ਪਿਤਾ ਜੀ ਦੀ ਹੱਲਾ ਸ਼ੇਰੀ ਦਾ ਹੱਥ ਹੈ ਉਥੇ ਉਸ ਦੀ ਪਤਨੀ ਚਰਨਜੀਤ ਕੌਰ ਦੀ ਉਸਾਰੂ ਆਲੋਚਨਾ ਦਾ ਵੀ ਵਿਸ਼ੇਸ਼ ਯੋਗਦਾਨ ਹੈ।

ਪੰਜਾਬੀ ਸਭਿਆਚਾਰ ਦੀ ਮਹਿਕ ਤਾਰਤ ਦੇ ਹਰ ਕੋਨੇ ਪਹੁੰਚਾਉਣ ਅਤੇ ਉਸ ਦੀਆਂ ਅਨੇਕ ਪ੍ਰਾਪਤੀਆਂ ਬਦਲੇ ਉਸ ਨੂੰ ਬਹੁਤ ਸਾਰੀਆਂ ਸਭਿਆਚਾਰਕ ਸੰਸਥਾਵਾਂ ਵਲੋਂ ਸਨਮਾਨਿਤ ਕੀਤਾ ਜਾ ਚੁੱਕਾ ਹੈ। ਸ਼ਾਲਾ | ਉਸ ਦੀ ਕਲਾ ਦਿਨ ਦੁਗਨੀ, ਰਾਤ ਚੌਗਨੀ ਤਰੱਕੀ ਕਰੇ।

-ਪਰਮਜੀਤ ਸਿੰਘ ਪੰਮੀ ਲੁਧਿਆਣਾ

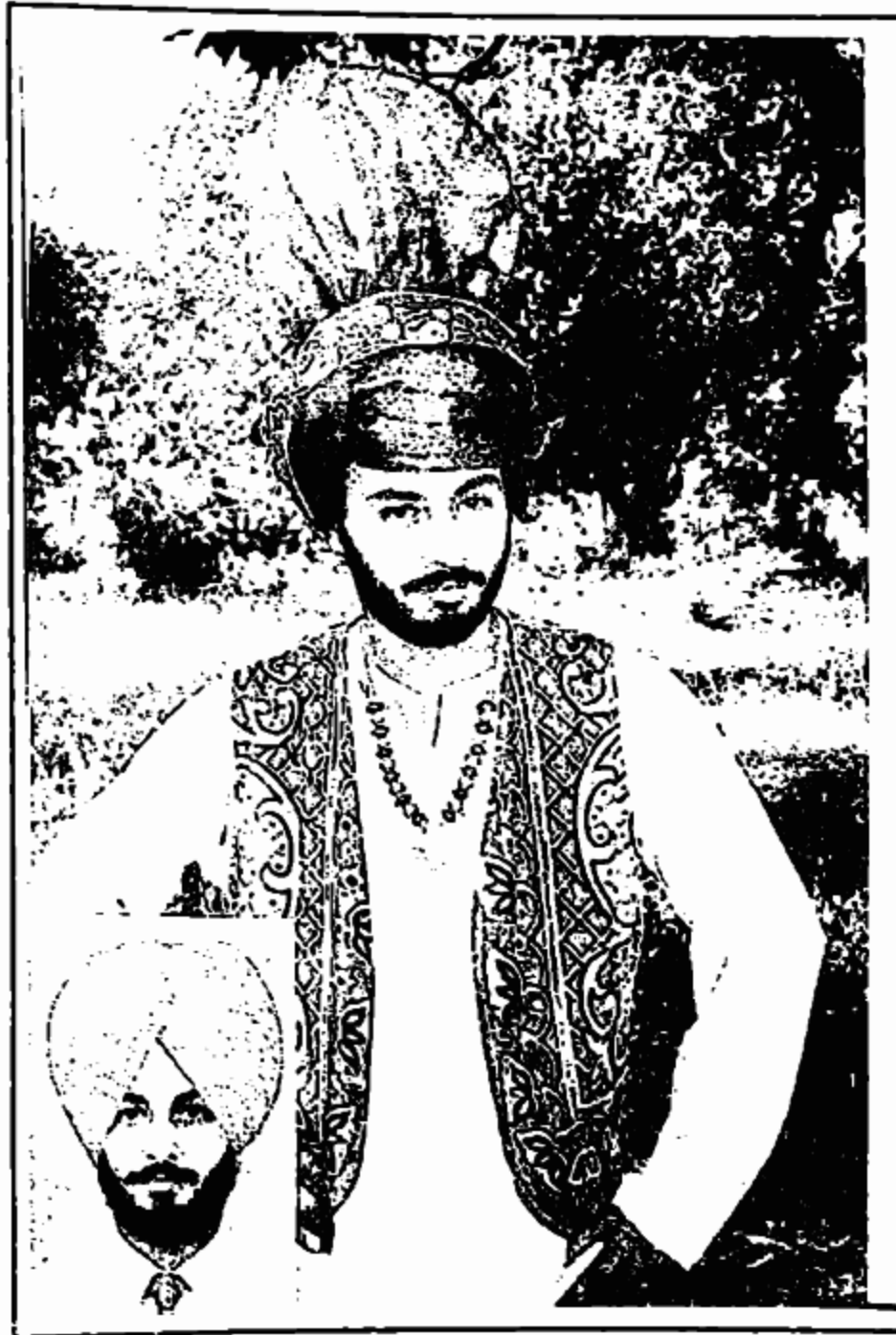

ਹਰ ਵਿਸਾਖੀ ਦੇ ਮੌਕੇ ਤੇ ਬੰਬਈ ਵਿਖੇ ਆਪਣੀ ਕਲਾ ਦੇ ਜੋਹਰ ਵਿਖਾਉਣ ਲਈ ਵਿਸ਼ੇਸ਼ ਤੌਰ ਤੇ ਜਾਂਦਾ ਹੈ। 1988 ਤੋਂ ਲਗਾਤਾਰ "ਸ: ਮੋਹਨ ਸਿੰਘ ਯਾਦਗਾਰੀ ਮੇਲੇ" ਚ ਆਪਣੀ ਹਾਜ਼ਰੀ ਲੁਆਉਂਦਾ ਹੈ। ਇਸ ਦੇ ਨਾਲ ਹੀ ਉਸ ਨੇ 1990 ਚ ਆਯੋਜਿਤ ਕੀਤੇ ਸਰਬ ਤਾਰਤ ਲੋਕ ਕਲਾ ਮੇਲੇ, ਪਟਿਆਲੇ ਚ ਹੋਏ ਕਲਚਰਲ ਅਫੇਅਰਜ਼ ਦੌਰਾਨ, ਆਪਣੀ ਕਲਾ ਦਾ ਲੋਹਾ ਦਰਸ਼ਕਾਂ ਨੂੰ ਮਨਵਾਇਆ ਅਤੇ ਵਿਸ਼ੇਸ਼ ਨਾਮਣਾ ਖਾਟਿਆ।

ਇਸੇ ਤਰ੍ਹਾਂ 1991 ਚ ਨਹਿਰੂ ਯੂਵਕ ਕੇਂਦਰ ਵਲੋਂ ਜਲੰਧਰ ਵਿਖੇ ਅਤੇ, 1992 ਚ ਲੁਧਿਆਣੇ ਵਿਖੇ ਭੰਗੜੇ ਦੇ ਅਮਰ ਉਸਤਾਦ ਸ:

We manufacture high class

SHOT BLASTING MACHINES

ROTARY

MIXTURE

TUMBLAST

ALL SIZES

TURN TABLE

2.5, 4.0, 6.0

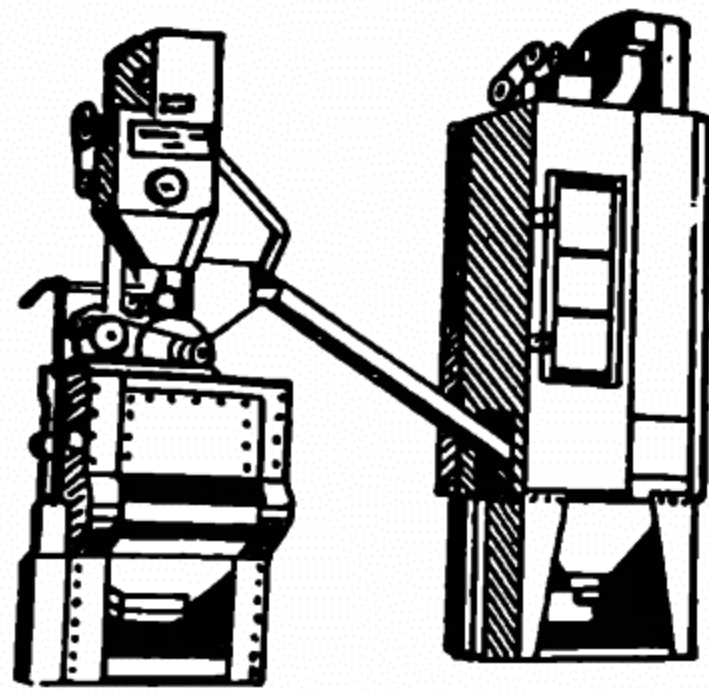

They are unique in the operational efficiency and ensure longer service life due to our superior workmanship and technological skills

Contact :

HOONGEN INDUSTRIES

**Backside Guru Nanak Agriculture Engg. Works
G.T.ROAD, Bypass, Near Sant Brass
JALANDHAR-144004.**

Phones: { (O) 20089, 21004, 21889
(R) 20289, 22289
S.T.D. 01635

Surjeet Engineers & Fabricators Pvt. Ltd.

(GOVT. APPROVED FABRICATORS)

Manufacturers Of:

Sawgin Machines, Cotton Balling Press, Hot
Mix Plant, Mini Cement Plant &
Other Machineries



S. SURJEET SINGH



S. NIRMAL SINGH



**Post Box No. 38, Faridkot Road,
KOT KAPURA-151204 (Pb.)**

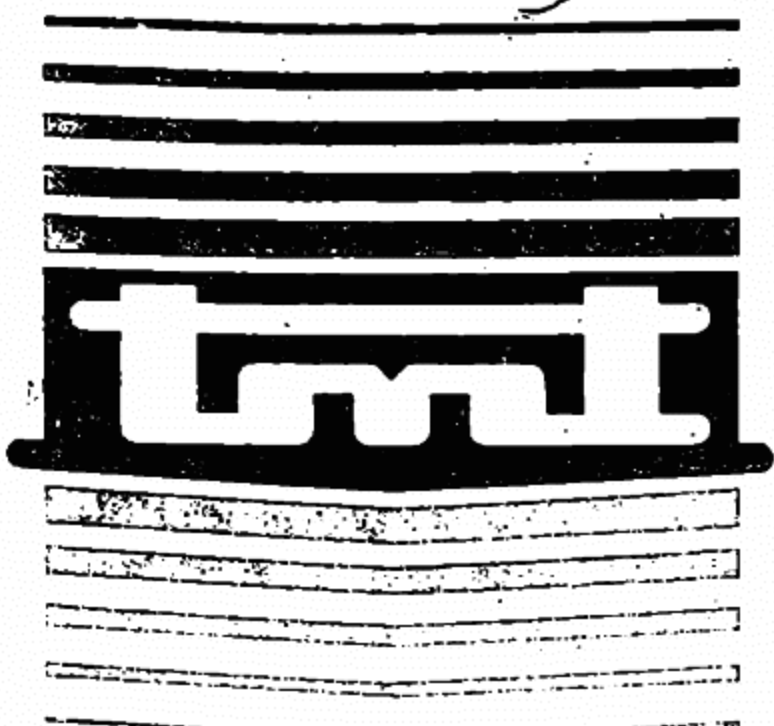

Machines are equipped
with Automatic grinding cycle

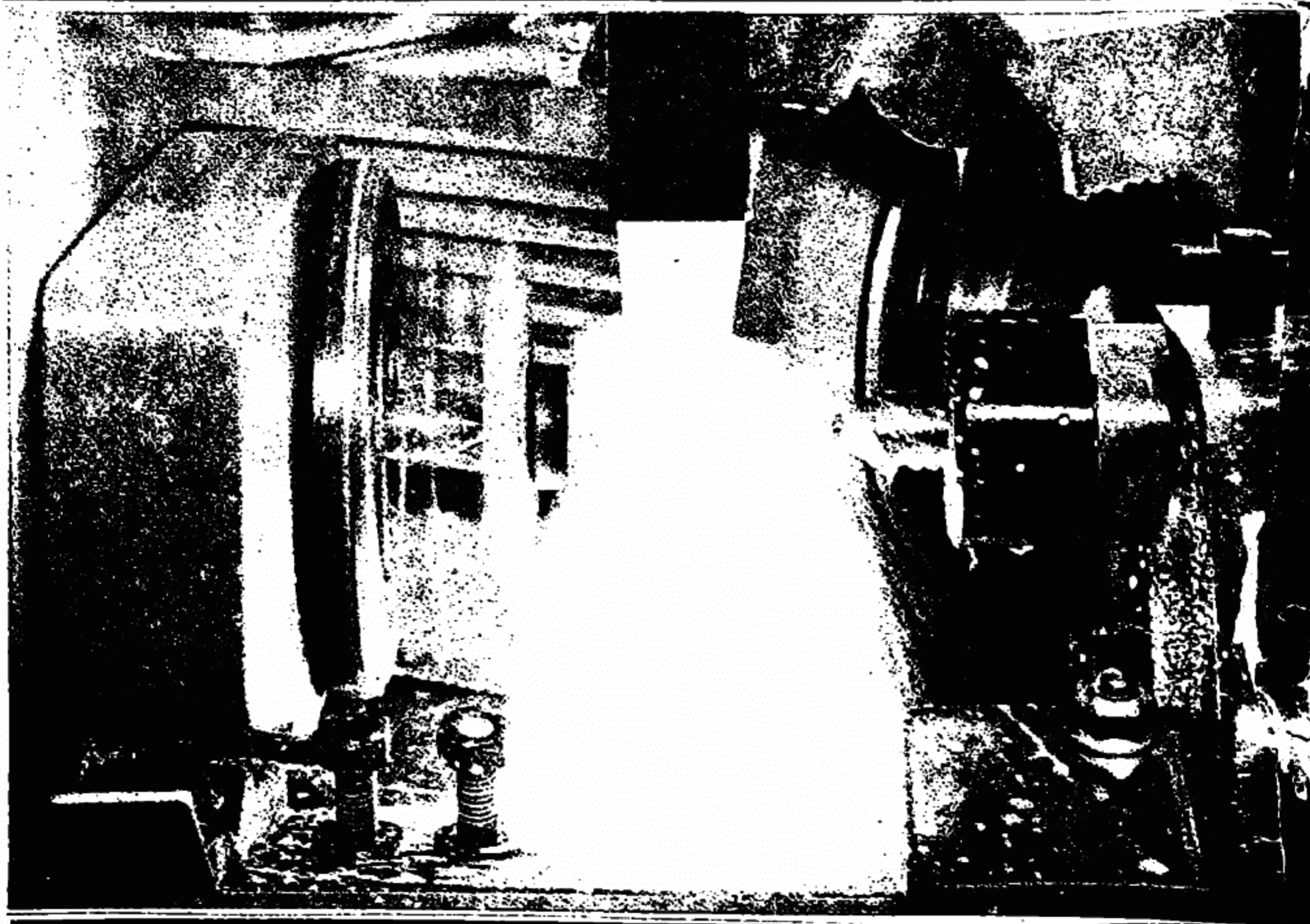
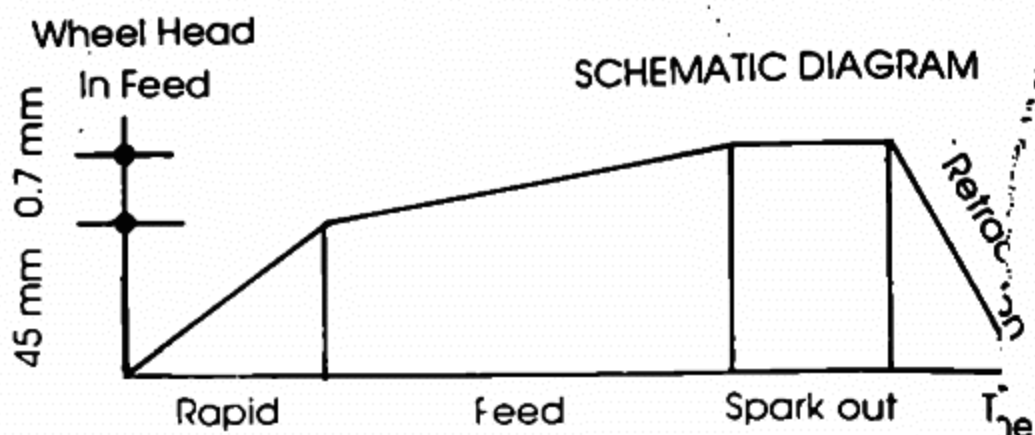

CYLINDRICAL GRINDER

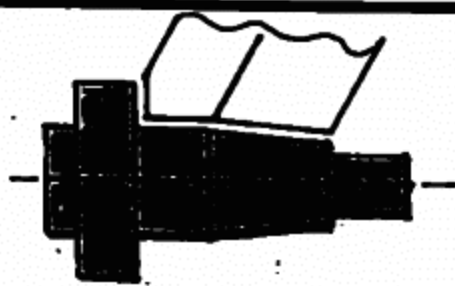

ANGLE HEAD GRINDER

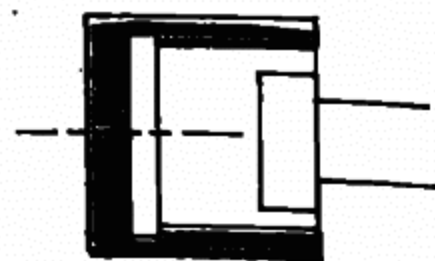

BORE GRINDER

Manufactured by :

TMT MACHINE TOOLS

C-70 Focal Point (Expn) Jalandhar-4, © : 0181-74017, 79032, 79532 Fax : 91-181-25

Cable : ROUNDNESS

Sri Satguru Jagjit Singh Ji Elibrary

NamdhariElibrary@gmail.com